

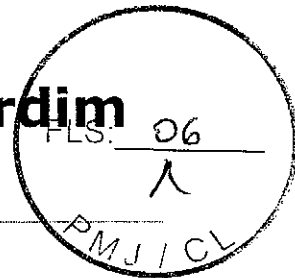

Prefeitura Municipal de Jardim
GOVERNO MUNICIPAL
CNPJ nº 07.391.006/0001-86



EDITAL CONVOCATÓRIO
Tomada de Preços Nº 2020.02.19.2

A Comissão Permanente de Licitação da Prefeitura Municipal de Jardim, com sede na Rua Leonel Alencar, nº 370, Centro, Jardim/CE, torna público para conhecimento dos interessados que até às 09:00 horas do dia 11 de Março de 2020, na sala de reuniões, no prédio da Prefeitura endereço acima citado, em sessão pública, dará início aos procedimentos de recebimento e abertura dos envelopes contendo os documentos de habilitação e as propostas de preços referentes à licitação na modalidade Tomada de Preços, do tipo empreitada por menor preço global, sendo o setor interessado o(a) Secretaria Municipal de Obras, Viação e Serviços Urbanos, mediante as condições estabelecidas no presente Edital, tudo de acordo com a Lei n.º 8.666/93, de 21.06.93, e suas alterações posteriores.

Compõem-se este Edital das partes A e B, como a seguir apresentadas:

PARTE A – Condições para competição, julgamento e adjudicação.

Em que são estabelecidos os requisitos e as condições para competição, julgamento e formalização do contrato.

PARTE B – ANEXOS

ANEXO I - Projetos e Planilhas Orçamentárias

ANEXO II - Minuta do Contrato

DEFINIÇÕES:

Sempre que as palavras indicadas abaixo ou os pronomes usados em seu lugar aparecerem neste documento de licitação, ou em quaisquer de seus anexos, eles terão o significado determinado a seguir:

A) CONTRATANTE – Prefeitura Municipal de Jardim, através do(a) Secretaria Municipal de Obras, Viação e Serviços Urbanos.

B) PROPONENTE/CONCORRENTE/LICITANTE - Empresa que apresenta proposta para o objetivo desta licitação.

C) CONTRATADA – Empresa vencedora desta licitação em favor da qual for adjudicado o Contrato.

D) CPL – Comissão Permanente de Licitação da Prefeitura Municipal de Jardim.

CAPITULO I – DO OBJETIVO

1.1 A presente licitação tem como objeto a Contratação de serviços de engenharia a serem prestados nas obras de construção e reforma de diversas praças situadas no Município de Jardim/CE, conforme projetos e orçamentos apresentados junto a este Edital Convocatório.

CAPITULO II – DA PARTICIPAÇÃO

2.1 Somente poderão participar desta licitação, as empresas inscritas no Cadastro de Fornecedores da Prefeitura Municipal de Jardim, ou que atendam todas as condições de cadastramento da Prefeitura, de acordo com o Art. 22, parágrafo 2º da Lei nº 8.666/93, e suas alterações posteriores.

2.2 Poderão participar desta licitação firma individual ou sociedade comercial regularmente estabelecida neste país, que satisfaçam todas as condições deste Edital de Tomada de Preços, especificações e normas, de acordo com os anexos, parte integrantes do presente Edital, e ainda, que estejam devidamente inscritas junto ao CONSELHO REGIONAL DE ENGENHARIA E



Prefeitura Municipal de Jardim
GOVERNO MUNICIPAL
CNPJ nº 07.391.006/0001-86

FLS: 07

^
P/MJ/CL

AGRONOMIA-CREA, como especificada e credenciada para a realização de obras de CONSTRUÇÃO CIVIL.

2.3 Não será admitida a participação dos interessados sob forma de consórcio.

2.4 Não poderá participar desta licitação empresa declarada inidônea por órgão ou entidade da administração direta, por autarquias, fundações e empresas públicas, sociedades de economia mista e por demais entidades controladas direta ou indiretamente pela União, Estados, Distrito Federal e Municípios.

2.5 A licitante que pretender se fazer representar nesta licitação, deverá entregar à Comissão, juntamente com os envelopes fechados original ou cópia autenticada de PROCURAÇÃO PARTICULAR, com firma reconhecida em cartório com firma reconhecida em cartório, caso contrário, deverá ser anexado documento que identifique a assinatura do outorgante para que seja confrontada a assinatura, sob pena de invalidação da procuração, OU PÚBLICA, outorgando amplos e específicos poderes para o mandatário representar a licitante nesta licitação. Quando o representante for titular da empresa deverá entregar original ou cópia autenticada do documento que comprove tal condição.

2.6 O Caderno do Edital completo poderá ser adquirido no mesmo endereço referido no preâmbulo deste, de segunda à sexta-feira, de 08:00 às 12:00 horas, mediante recolhimento da importância de R\$ 40,00 (quarenta reais), que deverá ser paga junto ao Setor de Arrecadação do Município, através de Documento de Arrecadação Municipal - DAM. Este valor refere-se ao custo de cópia reprográfica do Edital e seus Anexos.

2.7 A documentação apresentada integrará os autos do processo e não será devolvida. A apresentação de qualquer documento exigido nos itens acima em cópia reprográfica, sem a devida autenticação por cartório competente, publicação em Órgãos da Imprensa Oficial ou por servidor da administração (Art. 32 da Lei nº 8.666/1993), invalidará o documento, e por consequência, inabilitará o licitante.

CAPITULO III – DA HABILITAÇÃO

3.1 Para se habilitarem nesta licitação as licitantes deverão apresentar envelope fechado, tendo no frontispício os seguintes dizeres:

À Comissão Permanente de Licitação
Prefeitura Municipal de Jardim
Tomada de Preços Nº 2020.02.19.2
Envelope nº 01 - Documentos de Habilitação
Razão Social do Licitante

3.2 O envelope nº 01 deverá conter os seguintes documentos a seguir relacionados, em original, por qualquer processo de cópia autenticada por cartório competente, ou por publicação da imprensa oficial, todos perfeitamente legíveis, dentro de seus prazos e validade, no dia e horário indicados:

3.2.1 Certidão Negativa de Débitos quanto à Dívida Ativa da União;

3.2.2 Certidão Negativa de Débitos de Tributos e Contribuições Federais;

3.2.3 Certidão Negativa de Débitos Estaduais;

3.2.4 Certidão Negativa de Débitos Municipais;

3.2.5 Certidão Negativa de Débitos com o INSS;

3.2.6 Certificado de Regularidade de Situação – CRS do FGTS, expedido pela Caixa Econômica Federal;

3.2.7 Prova de Inscrição, mediante comprovante, no Cadastro Nacional das Pessoas Jurídicas – CNPJ;



Prefeitura Municipal de Jardim

GOVERNO MUNICIPAL

CNPJ nº 07.391.006/0001-86

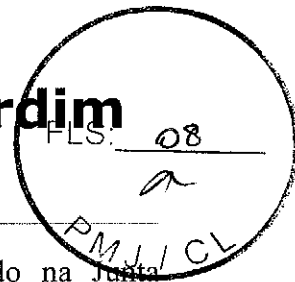

3.2.8 Registro Comercial, no caso de empresa individual, devidamente registrado na Junta Comercial da sede do licitante;

3.2.9 Ato constitutivo, estatuto ou contrato social em vigor, devidamente registrado na Junta Comercial da sede do licitante, em se tratando de sociedades comerciais, e, no caso de sociedades por ações, acompanhado de documentos de eleição de seus administradores;

3.2.9.1 O contrato social deverá vir acompanhado de sua última alteração, assim como da Certidão Simplificada da Junta Comercial da sede do licitante, no sentido de comprovar as devidas atualizações cadastrais da empresa.

3.2.10 Inscrição do ato constitutivo, no caso de sociedades civis, acompanhada de prova de diretoria em exercício;

3.2.11 Decreto de autorização, em se tratando de empresa ou sociedade estrangeira em funcionamento no País, e ato de registro ou autorização para funcionamento expedido pelo órgão competente, quando a atividade assim o exigir;

3.2.12 Certidão de Registro e Quitação junto ao Conselho Regional de Engenharia e Agronomia – CREA, e que conste responsável(eis) técnico(s);

3.2.13 Balanço patrimonial e demonstrações contábeis do último exercício social, já exigíveis e apresentados na forma da lei, que comprovem a boa situação financeira da empresa, vedada a sua substituição por balancetes ou balanços provisórios, podendo ser atualizados por índices oficiais quando encerrado há mais de 03 (três) meses da data de apresentação da proposta;

3.2.14 Certidão Negativa de falência ou concordata expedida pelo distribuidor da sede da pessoa jurídica.

3.2.15 Comprovação de capital social mínimo de 10% (dez por cento) do valor estimado da Licitação, devendo a comprovação ser feita relativamente à data de apresentação da proposta, mediante apresentação da Certidão Simplificada da Junta Comercial da sede do licitante.

3.2.16 Comprovação de aptidão para desempenho de atividade pertinente e compatível em características, quantidades e prazos com o objeto da licitação, sendo esta feita mediante a apresentação de atestados fornecidos por pessoas jurídicas de direito público ou privado, devendo tais atestados estar devidamente registrados na entidade profissional competente e virem acompanhados das respectivas planilhas descritivas dos serviços executados.

3.2.17 Comprovação do licitante de possuir em seu quadro permanente, na data prevista para entrega da proposta, profissional de nível superior ou outro devidamente reconhecido pela entidade competente (CREA), detentor de atestado(s) de responsabilidade técnica por execução de obra ou serviço de características semelhantes com o objeto da licitação, devendo tal(is) atestado(s) vir(em) acompanhado(s) das respectivas planilhas descritivas dos serviços executados.

3.2.17.1 Para comprovar que o profissional acima referido pertence ao quadro permanente da licitante, no caso de não ser sócio da mesma, deverá ser apresentada cópia da sua Carteira de Trabalho e Previdência Social – CTPS, acompanhada da cópia do Livro de Registro de Funcionários ou Contrato de Prestação de Serviços, com firmas das partes devidamente reconhecidas por cartório competente, caso contrário, deverá ser anexado documento que identifique a assinatura das partes para que seja confrontada a assinatura, sob pena de invalidação.

3.2.17.2 Para fins de qualificação técnica, não serão aceitas certidões de acervo técnico sem atestado e sem estarem acompanhadas das respectivas planilhas descritivas dos serviços executados.

3.2.18 Indicação das instalações, do aparelhamento e do pessoal técnico adequados e disponíveis para a realização do objeto da licitação, mediante a apresentação de relação explícita e da declaração formal de sua disponibilidade, nos termos do § 6º, do Art. 30, do Estatuto das Licitações.



Prefeitura Municipal de Jardim
GOVERNO MUNICIPAL
CNPJ nº 07.391.006/0001-86

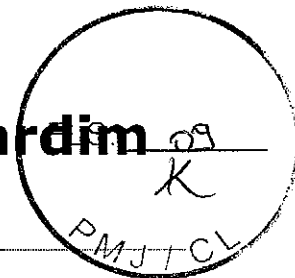

3.2.19 Declaração, com firma devidamente reconhecida, de que a licitante concorda com todas as normas deste Edital, e caso venha a ser vencedora da presente Licitação, instalará Unidade de Apoio para execução dos serviços, com toda infraestrutura necessária no Município de Jardim/CE.

3.2.20 Declaração emitida pela licitante de que não possui em seu quadro de pessoal, empregados menores de 18 (dezoito) anos em trabalho noturno, perigoso ou insalubre e menores de 16 (dezesseis) anos em qualquer trabalho, salvo na condição de aprendiz a partir de 14 (quatorze) anos, nos termos do inciso XXXIII, do Art. 7º da Constituição Federal.

3.2.21 Certidão Negativa de Débitos Trabalhistas, emitida pelo Tribunal Superior do Trabalho - TST.

3.3 Os documentos de habilitação deverão ser apresentados na ordem descrita neste Edital, precedidos por índice correspondente, podendo ser apresentados em original ou por qualquer processo de cópia autenticada por cartório competente ou publicação em Órgãos da Imprensa Oficial, estando perfeitamente legíveis sem conter borrões, rasuras, emendas ou entrelinhas, dentro do prazo de validade, e encerramento em envelopes devidamente lacrados e indevassáveis, conforme previsto neste Edital.

3.4 Somente será aceito o documento acondicionado no envelope nº 01, não sendo admitido posteriormente o recebimento de qualquer outro documento, nem a autenticação de cópia de qualquer documento por membro da Comissão de Licitação, nem permitido à licitante fazer qualquer adendo em documento entregue à Comissão.

3.4.1 A apresentação de qualquer documento exigido nos itens acima em cópia reprográfica, sem a devida autenticação por cartório competente, Servidor da Administração ou publicação em Órgãos da Imprensa Oficial, invalidará o documento, e por consequência, inabilitará o licitante.

3.5 A Comissão poderá, também, solicitar original de documento já autenticado, para fim de verificação, sendo a empresa obrigada apresentá-lo no prazo máximo de 48 (quarenta e oito) horas contados a partir da solicitação, sob pena de, não o fazendo, ser inabilitada.

3.6 A solicitação feita durante a sessão de habilitação deverá ser registrada em Ata.

3.7 Caso a licitante seja Microempresa ou Empresa de Pequeno Porte deverá apresentar Declaração que comprove tal situação.

ORIENTAÇÕES SOBRE A FASE DE HABILITAÇÃO:

3.8 Na forma do que dispõe o Art. 42, da Lei Complementar nº 123, de 14 de dezembro de 2006, a comprovação da regularidade fiscal das microempresas (ME) e empresas de pequeno porte (EPP) somente será exigida para efeito de assinatura do contrato.

3.9 Para efeito do disposto no subitem acima, as microempresas (ME) e empresas de pequeno porte (EPP), por ocasião de participação neste procedimento licitatório, deverão apresentar toda a documentação exigida para efeito de comprovação de regularidade fiscal, mesmo que esta apresente alguma restrição.

3.10 Havendo alguma restrição na comprovação da regularidade fiscal, será assegurado o prazo de 05 (cinco) dias úteis, contado a partir do momento em que o proponente for declarado vencedor do certame, prorrogáveis por igual período, a critério da Administração Pública, para a regularização da documentação, pagamento ou parcelamento do débito, e emissão de eventuais certidões negativas ou positivas com efeito de certidão negativa.

3.11 A não regularização da documentação, no prazo previsto no subitem anterior, implicará decadência do direito à contratação, sem prejuízo das sanções previstas no Art. 81, da Lei nº 8.666/93, sendo facultado à Administração convocar os licitantes remanescentes, na ordem de classificação, para a assinatura do contrato, ou revogar a licitação.

3.12 Serão inabilitadas as licitantes que não atenderem às exigências desta Licitação referentes à fase de habilitação, bem como que apresentarem os documentos defeituosos em seu conteúdo e



Prefeitura Municipal de Jardim

GOVERNO MUNICIPAL

CNPJ nº 07.391.006/0001-86



forma, e ainda, serão inabilitadas de forma superveniente as ME ou EPP que não apresentarem a regularização da documentação de Regularidade Fiscal no prazo definido acima.

CAPITULO IV – DA PROPOSTA DE PREÇO

4.1 A empresa licitante deverá entregar à Comissão, até a hora e dia previstos neste Edital, envelope fechado tendo no frontispício os seguintes dizeres:

À Comissão Permanente de Licitação
Prefeitura Municipal de Jardim
Tomada de Preços Nº 2020.02.19.2
Envelope nº 02 - Proposta de Preços
Razão Social do Licitante

4.2 As propostas de preços deverão ser apresentadas em 02 (duas) vias em papel timbrado da própria empresa, sem emenda, rasuras ou entrelinhas, assinadas por representante legal e por responsável técnico da mesma a ser entregue a Comissão de Licitação em envelope fechado.

4.2.1 Na proposta de preços deverá constar os seguintes dados:

- Identificação obrigatória dos preços apresentados para os serviços;
- Obras e Serviços a serem executados, iguais ao objeto desta licitação;
- Preço Global por quanto a licitante se compromete a executar as obras e serviços objeto desta Licitação, expressos em reais em algarismo e por extenso;
- Prazo de validade da Proposta, que será de, no mínimo, 60 dias;
- Prazo de execução dos serviços, que será de 240(duzentos e quarenta) dias.

4.2.2 A proposta de preços deverá vir munida de orçamento(s) detalhado(s), contendo a especificação do Grupo/Subgrupo/Serviço, a quantidade, a unidade, o preço unitário e o preço total, em algarismo, assim como da composição de todos os custos unitários dos serviços, do cronograma físico-financeiro da obra e do demonstrativo de taxa de Benefícios e Despesas Indiretas - BDI, com sua devida composição, devendo ser devidamente assinados pelo engenheiro responsável técnico da empresa proponente, sob pena de desclassificação da mesma.

4.2.2.1 No caso de erro na coluna UNIDADE, a Comissão considerará como correta a Unidade expressa no Orçamento da Prefeitura Municipal de Jardim para o item.

4.3 Os valores contidos nos orçamentos serão considerados em moeda corrente nacional (REAL) mesmo que não contenham o símbolo da moeda (R\$);

4.4 Os preços constantes do orçamento da licitante deverá conter apenas duas casas decimais após a vírgula, cabendo ao licitante proceder ao arredondamento ou desprezar os números após as duas casas decimais dos centavos.

4.5 Independente de declaração expressa, fica subentendida que no valor proposto estão incluídas todas as despesas necessárias à execução da obra, inclusive as relacionadas com:

- materiais, equipamentos e mão-de-obra;
- carga, transporte, descarga e montagem;
- encargos sociais, trabalhistas, previdenciários e outros;
- tributos, taxas e tarifas, emolumentos, licenças, alvarás, multas e/ou qualquer infrações;
- seguros em geral, bem como encargos decorrentes de fenômenos da natureza, da infortunística e de responsabilidade civil para quaisquer danos e prejuízos causados à Contratante e/ou a terceiros, gerados direta ou indiretamente pela execução das obras e/ou serviços;

4.6 A obra será contratada por EMPREITADA POR MENOR PREÇO GLOBAL. Portanto os licitantes deverão verificar e calcular todas as quantidades dos serviços a serem executados.



Prefeitura Municipal de Jardim
GOVERNO MUNICIPAL
CNPJ nº 07.391.006/0001-86



4.7 Não serão aceitas proposta de preços, cujos preços unitários apresentados pelos licitantes, forem superiores aos constantes na(s) planilha(s) orçamentária(s) fornecida(s) conjuntamente a este edital, independentemente da quantidade de preços superiores apresentados, sob pena de imediata desclassificação de sua proposta.

4.8 Os preços unitários apresentados pelos licitantes para o mesmo item/serviço, deverão ser reduzidos de forma linear, não sendo aceitos preços unitários divergentes para o mesmo item/serviço, embora em orçamentos distintos, sob pena de imediata desclassificação de sua proposta.

CAPITULO V - DO PROCESSAMENTO, RECEBIMENTO, ABERTURA E JULGAMENTO DOS ENVELOPES DE HABILITAÇÃO E DE PROPOSTAS DE PREÇOS

5.1 Os envelopes 01 – Documentação de Habilitação e 02 – Proposta de Preços, todos fechados, serão recebidos pela Comissão no dia, hora e local definidos no preâmbulo deste Edital.

5.2 Após o Presidente da Comissão receber os envelopes 01 e 02 e declarar encerrado o prazo de recebimento dos envelopes, nenhum outro será recebido e nem serão aceitos documentos outros que não os existentes nos referidos envelopes.

5.3 Em seguida, serão abertos os envelopes contendo os documentos exigidos para fins de habilitação. A Comissão examinará os aspectos relacionados com a suficiência, a formalidade, a idoneidade e a validade dos documentos, além de conferir se as cópias porventura apresentadas estão devidamente autenticadas pelo Cartório competente. Os documentos para a habilitação, poderão ser apresentados em original, ou por qualquer processo de cópia devidamente autenticada em Cartório.

5.4 Os documentos de habilitação serão rubricados pelos membros da Comissão, em seguida postos à disposição dos prepostos das licitantes para que os examinem e os rubriquem.

5.5 A Comissão examinará possíveis apontamentos feitos por prepostos das licitantes, manifestando-se sobre o seu acatamento ou não.

5.6 Se presentes os prepostos das licitantes à sessão, o Presidente da Comissão fará diretamente a intimação dos atos relacionados com a habilitação e Inabilitação das licitantes, fundamentando a sua decisão registrando os fatos em ata. Caberá aos prepostos das licitantes declararem intenção de interpor recurso, a fim de que conste em ata e seja aberto o prazo recursal. Os autos do processo estarão com vista franqueada ao interessado na presença da Comissão.

5.7 Caso não estejam presentes à sessão os prepostos das licitantes, a intimação dos atos referidos no item anterior será feita através de publicação na Imprensa Oficial e em Jornal de Grande Circulação no Estado, iniciando-se no dia útil seguinte à publicação o prazo de 05 (cinco) dias úteis previsto em lei para a entrega à Comissão das razões e contra razões de recursos a serem interpostos pelos recorrentes. A sessão será suspensa.

5.8 Decorridos os prazos e proferida a decisão sobre os recursos interpostos, a Comissão marcará a data e horário em que dará prosseguimento ao procedimento licitatório, cuja comunicação às licitantes será feita com a antecedência mínima de 24 (vinte e quatro) horas da data marcada, através de publicação na Imprensa Oficial e em Jornal de Grande Circulação no Estado.

5.9 Inexistindo recurso, ou após proferida a decisão sobre recurso interposto, a Comissão dará prosseguimento ao procedimento licitatório. Inicialmente, será devolvido ao preposto da licitante inabilitada mediante recibo, o envelope fechado que diz conter a Proposta de Preços.

5.10 Na ausência de qualquer preposto de licitante, a Comissão manterá em seu poder o referido envelope, que deverá ser retirado pela licitante no prazo de 30 (trinta) dias contados da data referida no aviso que marca a data da sessão de prosseguimento do procedimento licitatório.

5.11 Será feita, em seguida, a abertura dos Envelope 02 das Licitantes habilitadas. A Comissão conferirá se foram entregues no referido envelope a Proposta e o Orçamento.



Prefeitura Municipal de Jardim
GOVERNO MUNICIPAL
CNPJ nº 07.391.006/0001-86

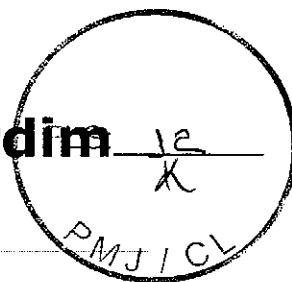

5.12 Em seguida, a Comissão iniciará o JULGAMENTO. Inicialmente, serão examinados os aspectos formais da Proposta e do Orçamento. O não atendimento a pelo menos uma das exigências deste Edital será motivo de DESCLASSIFICAÇÃO da proposta.

5.13 A Comissão fará, então, o ordenamento das propostas das demais licitantes não desclassificadas pela ordem crescente dos preços nelas apresentados.

5.14 A Comissão examinará, da licitante cuja proposta está em primeiro, e demais lugares, o Orçamento. Não sendo encontrados erros a Comissão declarará a licitante classificada em primeiro lugar como vencedora desta licitação.

5.15 Caso seja encontrado erro ou erros a Comissão promoverá desclassificação da proposta e fará a mesma verificação com relação à proposta da licitante que apresentou o segundo menor preço global e assim sucessivamente, observada a ordem crescente dos valores das propostas de preços, até que uma mesma empresa tenha sua Proposta de Preços e o Orçamento da conformidade com todos os requisitos do Edital.

5.16 A Comissão não considerará como erro as diferenças por ventura existentes nos centavos, decorrentes de operações aritméticas, desde que o somatório das diferenças nos centavos não ultrapasse o valor em real correspondente a 0,01 % do valor global do orçamento da licitante.

5.17 Caso duas ou mais licitantes que não tenham sido desclassificadas apresentem suas propostas com preços iguais, a Comissão fará sorteio para classificá-las, e adotará os procedimentos previstos neste capítulo, observado o disposto na Lei Complementar nº 123, de 14 de dezembro de 2006.

5.18 A Comissão, após os procedimentos previstos nos itens anteriores deste capítulo, suspenderá a sessão a fim de que seja lavrada Ata a ser assinada pelos membros da Comissão e pelos prepostos dos licitantes que participam da licitação.

5.19 Se presentes os prepostos das licitantes à sessão, o Presidente da Comissão fará diretamente a intimação dos atos relacionados com o julgamento das propostas, fundamentando a sua decisão e registrando os atos em ata. Caberá aos prepostos das licitantes se manifestarem sobre a intenção de interpor ou não recurso, a fim de que conste em ata e seja aberto o prazo recursal. Os autos do processo estarão com vista franqueada ao interessado ou interessados na presença da Comissão.

5.20 Caso não estejam presentes à sessão os prepostos das licitantes, a intimação dos atos referidos no item anterior será feita através de Publicação na Imprensa Oficial e em Jornal de Grande Circulação no Estado, iniciando-se no dia útil seguinte à publicação o prazo de 05 (cinco) dias úteis previsto em lei para a entrega a Comissão das razões de recursos a serem interpostos pelo recorrentes. A sessão será suspensa.

5.21 As dúvidas que surgirem durante as reuniões serão esclarecidas pelo Presidente da Comissão, na presença dos prepostos das licitantes.

5.22 À Comissão é assegurado o direito de suspender qualquer sessão e marcar seu reinício para outra ocasião, fazendo constar esta decisão da Ata dos trabalhos. No caso, os envelopes ainda não abertos deverão ser rubricados pelos membros e por, no mínimo, 2 (dois) prepostos de licitantes.

5.23 A Comissão poderá, para analisar os Documentos de Habilitação, as Propostas e os Orçamentos, solicitar pareceres técnicos e suspender a sessão para realizar diligências a fim de obter melhores subsídios para as suas decisões.

5.24 Todos os documentos ficam sob a guarda da Comissão Permanente de Licitação, até a conclusão do procedimento.

5.25 No caso de decretação de feriado que coincida com a data designada para entrega dos envelopes 01 e 02 e suas aberturas, esta licitação se realizará no primeiro dia útil subsequente, na mesma hora e mesmo local, podendo, no entanto, a Comissão definir outra data, horário e até local, fazendo a publicação e divulgação na mesma forma do início.

5.26 A Comissão não considerará qualquer oferta de vantagens não prevista neste Edital, nem preço ou vantagem baseada nas propostas das demais licitantes.



Prefeitura Municipal de Jardim

GOVERNO MUNICIPAL

CNPJ nº 07.391.006/0001-86

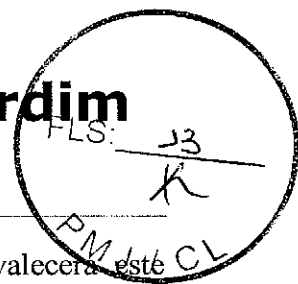

5.27 Ocorrendo discrepância entre qualquer preço numérico ou por extenso, prevalecerá o último.

5.28 Quando todas as licitantes forem inabilitadas ou todas as propostas forem desclassificadas, em não havendo intenção de interposição de recurso por parte de licitante, a Comissão poderá fixar às licitantes prazo de 08 (oito) dias úteis para a apresentação de nova documentação ou de outras propostas nos termos do art. 48 da Lei n.º 8.666/93.

5.29 Abertos os envelopes contendo as Propostas, após concluída a fase de habilitação, não cabe desclassificar a proposta por motivo relacionado com a habilitação, salvo em razão de fato superveniente ou só conhecido após o julgamento.

5.30 A Comissão verificará a existência de microempresas (ME) ou empresas de pequeno porte (EPP), para o cumprimento do constante na Lei Complementar nº 123/2006, procedendo na forma dos subitens abaixo.

5.31 Caso a proposta classificada em 1º lugar não seja ME ou EPP, a Comissão procederá de acordo com o seguinte:

5.31.1 Fica assegurada, como critério de desempate (Lei Complementar nº 123, de 14 de dezembro de 2006), preferência de contratação para as ME e EPP.

5.31.2 Entende-se por empate aquelas situações em que as propostas apresentadas pelas microempresas e empresas de pequeno porte sejam iguais ou até 10% (dez por cento) superiores à proposta melhor classificada, depois de ordenadas as propostas de preços em ordem crescente dos preços ofertados.

5.31.3 Para efeito do disposto no subitem 5.31.1, ocorrendo empate, a Comissão procederá da seguinte forma:

a) a microempresa ou empresa de pequeno porte melhor classificada poderá apresentar proposta de preço inferior àquela considerada vencedora do certame, situação em que será classificada em primeiro lugar e conseqüentemente declarada vencedora do certame;

b) não ocorrendo a contratação da microempresa ou empresa de pequeno porte, na forma da alínea anterior, serão convocadas as remanescentes que porventura se enquadrem na hipótese do subitem 5.31.2, na ordem classificatória, para o exercício do mesmo direito.

5.31.4 No caso de equivalência dos valores apresentados pelas microempresas e empresas de pequeno porte que se encontrem no intervalo estabelecido no subitem 5.31.2, será realizado sorteio entre elas para que se identifique aquela que primeiro poderá apresentar nova proposta de preços, que deverá ser registrada em ata.

5.31.5 Na hipótese de não contratação nos termos previstos no subitem acima, o objeto licitado será adjudicado em favor da proposta originalmente vencedora do certame.

5.31.6 Ocorrendo a situação prevista no subitem 5.31.3, a microempresa ou empresa de pequeno porte melhor classificada será convocada para apresentar nova proposta de preços após solicitação da Comissão. Todos os atos deverão constar da ata dos trabalhos.

CAPITULO VI – DO JULGAMENTO

6.1 A Licitação será julgada com observância dos seguintes procedimentos:

6.1.1 Serão inabilitadas as licitantes que não apresentarem os documentos relacionados no Capítulo III do presente Edital.

6.1.2 A Comissão julgará as Propostas de Preços, atendendo sempre os critérios aqui estabelecidos, desclassificando as que não os satisfizerem.

6.1.3 Serão rejeitadas de pronto as propostas incompletas em virtude de omissão ou insuficiência de informações, aquelas que contenham limitação ou condição constantes com as disposições deste



Prefeitura Municipal de Jardim

GOVERNO MUNICIPAL

CNPJ nº 07.391.006/0001-86

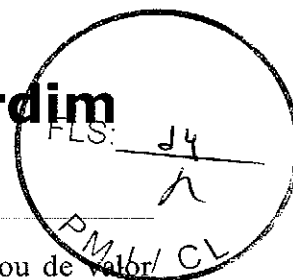

Edital, bem como, as que cotarem preços julgados excessivos, simbólicos, irrisórios ou de valor zero.

6.1.4 Não serão tomadas em considerações vantagens não previstas neste Edital, nem ofertas de redução sobre as demais propostas.

6.1.5 Será julgada vencedora a proposta de menor preço global apresentada para o objeto licitado.

6.1.6 Em caso de empate entre duas ou mais propostas, o vencedor será conhecido através de sorteio, observado o disposto na Lei Complementar nº 123, de 14 de dezembro de 2006.

CAPÍTULO VII – DA ADJUDICAÇÃO, DO PRAZO, DOS RECURSOS FINANCEIROS, DA FISCALIZAÇÃO, DO PAGAMENTO E DAS SANÇÕES

7.1 A adjudicação do objeto dar-se-á com a assinatura do instrumento contratual até o 5º dia útil da convocação do licitante vencedor pela CONTRATANTE.

7.2 O prazo de execução dos serviços será de 240 (duzentos e quarenta) dias, contados a partir do recebimento da 1ª ordem de serviços EXPEDIDA pela CONTRATANTE.

7.3 Os recursos financeiros, oriundos do Tesouro Municipal, são os previstos na seguinte dotação orçamentária:

Órgão	Unid. Orç.	Projeto/Atividade	Elemento de Despesa
05	01	15.452.0002.1.009.0000	4.4.90.51.00

7.4 Os serviços objeto da presente licitação serão fiscalizados pela Secretaria Municipal de Infraestrutura, a quem caberá atestar a execução dos serviços em certificados de medição que serão expedidos mensalmente até o 5º dia útil de cada mês.

7.5 A CONTRATANTE efetuará o pagamento a CONTRATADA pelos serviços executados, medidos e aprovados pela fiscalização conforme Certificado de Medição, em até 5 (cinco) dias úteis da apresentação e aprovação pela SECRETARIA DE INFRAESTRUTURA, acompanhado da Nota Fiscal e Recibo, diretamente na Tesouraria da Prefeitura Municipal de Jardim.

7.5.1 No caso de atraso no pagamento das faturas, será devido juros de mora de 1% (um por cento) ao mês, havendo reivindicação da Contratada.

7.6 Independente das sanções Administrativas previstas na Lei n.º 8.666/93, e suas alterações posteriores, será aplicada multa de 10% (dez por cento) sobre o valor total da contratação em caso de recusa tácita ou expressa do licitante vencedor em assinar o contrato.

7.7 A inobservância das obrigações contratuais acarretará à Contratada além de Sanções Administrativas e Penais previstas na Lei n.º 8.666/93 a aplicação das seguintes multas:

7.7.1 Multa de 0,5% (meio por cento) sobre o valor da ordem de serviços, por dia de paralisação injustificada dos serviços.

7.7.2 Multa de 0,5% (meio por cento) sobre o valor da ordem de serviços, por dia de atraso injustificado do início dos serviços.

7.7.3 Multa de 10% (dez por cento) sobre o valor total do contrato e proibição de contratação por um período de 2 (dois) anos, com a Prefeitura Municipal de Jardim pela inexecução total ou parcial do contrato.

CAPÍTULO VIII – DAS OBRIGAÇÕES DA CONTRATADA

8.1 A CONTRATADA estará obrigada a satisfazer aos requisitos e atender a todas as exigências e condições a seguir estabelecidas:

a) Recrutar elementos habilitados e com experiência comprovada, fornecendo à CONTRATANTE relação nominal dos profissionais, contendo identidade e atribuição/especificação técnica.



Prefeitura Municipal de Jardim

GOVERNO MUNICIPAL

CNPJ nº 07.391.006/0001-86



- b) Executar os serviços através de pessoas idôneas, assumindo total responsabilidade por quaisquer danos ou falta que venham a cometer no desempenho de suas funções, podendo a CONTRATANTE solicitar a substituição daqueles, cuja conduta seja julgada inconveniente.
- c) Substituir os profissionais nos casos de impedimentos fortuitos, de maneira que não se prejudiquem o bom andamento e a boa prestação dos serviços.
- d) Facilitar a ação da FISCALIZAÇÃO na inspeção da obra, prestando, prontamente, os esclarecimentos que forem solicitados pela CONTRATANTE.
- e) Responder perante a CONTRATANTE, mesmo no caso de ausência ou omissão da FISCALIZAÇÃO, indenizando-a devidamente por quaisquer atos ou fatos lesivos aos seus interesses, que possam interferir na execução do contrato, quer sejam eles praticados por empregados, prepostos ou mandatários seus. A responsabilidade se estenderá a danos causados a terceiros, devendo a CONTRATADA adotar medidas preventivas contra esses danos, com fiel observância das normas emanadas das autoridades competentes e das disposições legais vigentes.
- f) Responder, perante as leis vigentes, pelo sigilo dos documentos manuseados, sendo que a CONTRATADA não deverá, mesmo após o término do CONTRATO, sem consentimento prévio por escrito da CONTRATANTE, fazer uso de quaisquer documentos ou informações relativas ao serviço, a não ser para fins de execução do CONTRATO.
- g) Pagar seus empregados no prazo previsto em lei, sendo também de sua responsabilidade o pagamento de todos os tributos que, direta ou indiretamente, incidam sobre a prestação dos serviços contratados inclusive as contribuições previdenciárias fiscais e parafiscais, FGTS, PIS, emolumentos, seguros de acidentes de trabalho, etc., ficando excluída qualquer solidariedade da CONTRATANTE, por eventuais autuações administrativas e/ou judiciais uma vez que a inadimplência da CONTRATADA com referência às suas obrigações não se transfere a CONTRATANTE.
- h) Disponibilizar, a qualquer tempo, toda documentação referente ao pagamento dos tributos, seguros, encargos sociais, trabalhistas e previdenciários relacionados com o objeto do CONTRATO.
- i) Responder, pecuniariamente, por todos os danos e/ou prejuízos que forem causados à União, Estado, Município ou terceiros, decorrentes da prestação dos serviços.
- j) Respeitar as normas de segurança e medicina do trabalho, previstas na Consolidação das Leis do Trabalho e legislação pertinente.
- k) Responsabilizar-se pela adoção das medidas necessárias à proteção ambiental e às precauções para evitar a ocorrência de danos ao meio ambiente e a terceiros, observando o disposto na legislação federal, estadual e municipal em vigor, inclusive a Lei nº 9.605, publicada no D.O.U de 13/02/98.
- l) Responsabilizar-se perante os órgãos e representantes do Poder Público e terceiros por eventuais danos ao meio ambiente causados por ação ou omissão sua, de seus empregados, prepostos ou contratados.
- m) Manter durante toda a execução dos serviços, em compatibilidade com as obrigações por ele assumidas, todas as condições de habilitação e qualificação exigidas na licitação.
- n) Prestar os serviços de acordo com os Projetos elaborados pela Secretaria Municipal de Infraestrutura.
- o) Responsabilizar-se pela conformidade, adequação, desempenho e qualidade dos serviços e bens, bem como de cada material, matéria-prima ou componente individualmente considerado, mesmo que não sejam de sua fabricação, garantindo seu perfeito desempenho.
- p) Registrar o Contrato decorrente desta licitação no CREA-CE (Conselho Regional de Engenharia e Agronomia do Ceará), na forma da Lei, e apresentar o comprovante de ART (Anotação de



Prefeitura Municipal de Jardim
GOVERNO MUNICIPAL
CNPJ nº 07.391.006/0001-86

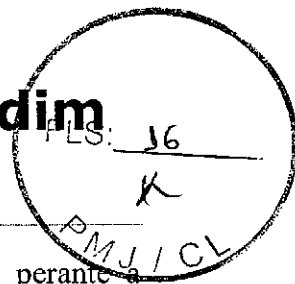

Responsabilidade Técnica) correspondente antes da apresentação da primeira fatura, perante o CONTRATANTE, sob pena de retardar o processo de pagamento.

q) Aceitar nas mesmas condições contratuais, acréscimos ou supressões que se fizerem necessários na forma estabelecida no Art. 65, § 1º da Lei nº 8.666/93, alterada e consolidada.

CAPÍTULO IX – DAS OBRIGAÇÕES DA ADMINISTRAÇÃO

9.1 A Administração obriga-se a:

- a) Exigir o fiel cumprimento do Edital e Contrato, bem como zelo na prestação dos serviços e o cumprimento dos prazos.
- b) Fazer o acompanhamento da execução dos serviços objeto do respectivo contrato, através da Secretaria Municipal de Infraestrutura.
- c) Efetuar o pagamento conforme previsto neste Instrumento e no respectivo Contrato.

CAPÍTULO X – DOS ACRÉSCIMOS OU SUPRESSÕES AO CONTRATO

10.1 A Contratante reserva-se o direito de, a qualquer tempo, introduzir modificações ou alterações no projeto, plantas e especificações.

10.2 Caso as alterações ou modificações impliquem aumento ou diminuição dos serviços que tenham preços unitários cotados na proposta, valor respectivo, para efeito de pagamento ou abatimento, será apurado com base nas cotações apresentadas no orçamento.

10.3 Caso as alterações e ou modificações não tenham no orçamento da licitante os itens correspondentes com os seus respectivos preços unitários, serão utilizados os preços unitários constantes da tabela de preços utilizada pela Prefeitura Municipal de Jardim.

10.4 À Prefeitura Municipal de Jardim caberá o direito de promover acréscimos ou supressões nas obras ou serviços, que se fizerem necessários, até o limite correspondente a 25% (vinte e cinco por cento) do valor inicial do Contrato, mantendo-se as demais condições do contrato nos termos do Art. 65, parágrafo 1º, da Lei nº 8.666/93.

10.5 Caso haja acréscimo ou diminuição no volume dos serviços este será objeto de Termo Aditivo ao contrato, após o que será efetuado o pagamento, calculado nos termos do itens 10.2 e 10.3 deste Edital.

CAPÍTULO XI – DOS RECURSOS

11.1 Das decisões proferidas pela Comissão de Licitação caberão recursos nos termos do art. 109 da Lei nº 8.666/93.

11.2 Os recursos deverão ser dirigidos ao Prefeito Municipal de Jardim, interpostos mediante petição datilografada, devidamente arrazoada subscrita pelo representante legal da recorrente, que comprovará sua condição como tal.

11.3 Os recursos relacionados com a habilitação e inabilitação da licitante e do julgamento das propostas deverão ser entregues ao Presidente ou a um dos Membros da Comissão de Licitação da Prefeitura Municipal de Jardim, no devido prazo, não sendo conhecidos os interpostos fora dele.

11.4 Interposto, o recurso será comunicado aos demais licitantes, que poderão impugná-los no prazo de 05 (cinco) dias úteis.

11.5 Decidido o recurso pela Comissão, deverá ser enviado, devidamente informado, ao Secretário Ordenador da Despesa, que proferirá sua decisão.

11.6 Nenhum prazo de recurso se inicia ou corre sem que os autos do processo estejam com vista franqueada ao interessado.

11.7 Na contagem dos prazos excluir-se-á o dia do início e incluir-se-á o do vencimento, e considerar-se-ão os dias consecutivos, exceto quando for explicitamente disposto em contrário.



Prefeitura Municipal de Jardim

GOVERNO MUNICIPAL

CNPJ nº 07.391.006/0001-86

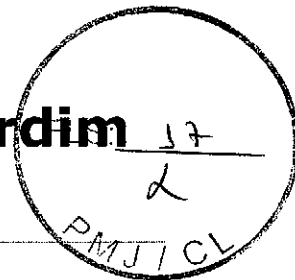

CAPITULO XII – DAS DISPOSIÇÕES GERAIS

12.1 A apresentação da proposta configura que o licitante tomou conhecimento de todas as informações e demais condições para o cumprimento das obrigações desta licitação.

12.2 À Contratada caberá toda e qualquer obrigação civil, penal e trabalhista decorrentes da execução do contrato.

12.3 A Contratada deverá registrar o contrato no CREA até 10 (dez) dias úteis após a sua assinatura.

12.4 A contratada se obriga a manter as condições de habilitação previstas no Edital de licitação, durante a execução do contrato.

12.5 A Comissão Permanente de Licitação atenderá aos interessados, no horário de 08:00 às 12:00 horas, de 2ª à 6ª feira, na sede da Prefeitura Municipal de Jardim, sito na Rua Leonel Alencar, nº 370, Centro, Jardim - CE, ou pelo telefone (88)3555-1772.

12.6 É facultada a Comissão de Licitação, em qualquer fase da licitação, promover diligências destinadas a esclarecer a instrução do processo.

12.7 Esta Licitação poderá ser anulada em qualquer tempo, desde que seja constatada ilegalidade no processo e/ou no seu julgamento, ou revogada por conveniência da Administração, por decisão fundamentada, em que fique evidenciada a notória relevância de interesse da Prefeitura Municipal de Jardim, sem que caiba aos licitantes qualquer indenização.

12.8 A documentação apresentada para fins de habilitação fará parte dos autos da licitação e não será devolvida ao proponente.

12.9 A CONTRATANTE se reserva o direito de rescindir o Contrato, na forma da Lei.

12.10 A homologação da presente Licitação é da competência da CONTRATANTE, nos termos da Lei.

12.11 Os casos omissos deste Edital serão resolvidos pela Comissão de Licitação da Prefeitura Municipal de Jardim, aplicando-se os dispositivos da Lei nº 8.666/93 e legislação complementar.

12.12 A Comissão de Licitação poderá conceder prazo de até 15 (quinze) minutos de tolerância para a participação de possíveis atrasados.

12.13 Das decisões da Comissão de Licitação, caberá recurso previsto no artigo 109 da Lei n.º 8.666/93, e suas alterações posteriores.

12.14 O Foro para dirimir quaisquer dúvidas oriundas da presente Licitação é o da Comarca de Jardim - CE.

Jardim/CE, 19 de Fevereiro de 2020.

Alberto Pinheiro Torres Neto
Presidente da Comissão de Licitação



Prefeitura Municipal de Jardim
Governo Municipal
CNPJ nº 07.391.006/0001-86

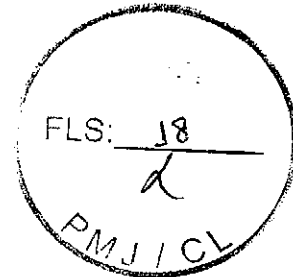

ANEXO I

PROJETO BÁSICO

Tomada de Preços nº 2020.02.19.2

CRONOGRAMA GERAL

Obra: Reforma de Diversas Praças na sede do município de Jardim - CE.

Local: Diversos Bairros de Jardim/CE

DATA: 05/02/2020

Item	Serviços	Valor (R\$)	30 DIAS		60 DIAS		90 DIAS		120 DIAS		150 DIAS		180 DIAS		210 DIAS		240 DIAS	
			%	R\$	%	R\$	%	R\$	%	R\$	%	R\$	%	R\$	%	R\$	%	R\$
LOTE 1 PRAÇAS SEREM REFORMADAS																		
1	PRAÇA JULIO LÓSSIO	44.039,90	99,72%	17.492,65	60,28%	26.547,25												
2	PRAÇA JOAQUIM ALVES	54.530,31	90,88%	27.755,20	49,12%	26.795,11												
3	PRAÇA MADRE ANA COELHO	63.323,26					68,67%	33.985,59	46,33%	29.347,67	21,65%	21.417,00	18,48%	18.365,95	59,87%	59.592,88		
4	PRAÇA SÃO JOÃO BATISTA	99.382,83																
5	PRAÇA MARIA IRANIR	80.488,49																
VALOR (R\$)																		
LOTE 2 PRAÇAS A SEREM CONSTRUÍDA																		
1	PRAÇA CÍCERO ACÁCIO	153.065,24			15,09%	23.097,54	31,62%	48.246,16	53,39%	81.721,53								
VALOR (R\$)																		
VALOR GLOBAL (R\$)																		
Porcentagem			9,14%	45.247,85	15,45%	76.439,91	9,75%	48.246,16	16,51%	81.721,53	6,87%	33.985,59	10,26%	50.754,67	11,06%	54.734,55	20,96%	103.759,77
Porcentagem Acumulada			9,14%	45.247,85	24,59%	121.687,75	34,34%	169.933,92	50,85%	251.655,45	57,72%	285.641,04	67,98%	336.395,71	79,04%	391.110,26	100,00%	494.850,03
Custo Acumulado																		

Alfredo
ENGENHEIRO CIVIL
CREA 030299 D/CE

FLS: 19
PMJ/CL

ORÇAMENTO RESUMO

Obra: Reforma de Diversas Praças na sede do município de Jardim - CE.

Local: Diversos Bairros de Jardim/CE

DATA :05/02/2020

Item	Serviços	Valor (R\$)
LOTE 1	PRAÇAS SEREM REFORMADAS	
1	PRAÇA JULIO LÓSSIO	44.039,90
2	PRAÇA JOAQUIM ALVES	54.550,31
3	PRAÇA MADRE ANA COUTO	63.323,26
4	PRAÇA SÃO JOÃO BATISTA	99.382,83
5	PRAÇA MARIA IRANIR	80.488,49
	VALOR (R\$)	341.784,79
LOTE 2	PRAÇAS A SEREM CONSTRUÍDA	
1	PRAÇA CÍCERO ACÁCIO	153.065,24
	VALOR (R\$)	153.065,24
	VALOR GLOBAL (R\$)	494.850,03



Alcides Honorio de Oliveira
ENGENHEIRO CIVIL
CREA 039299 D/CE



Anotação de Responsabilidade Técnica - ART
Lei nº 6.496, de 7 de dezembro de 1977

CREA-CE

ART OBRA / SERVIÇO
Nº CE20200603661

Conselho Regional de Engenharia e Agronomia do Ceará

INICIAL

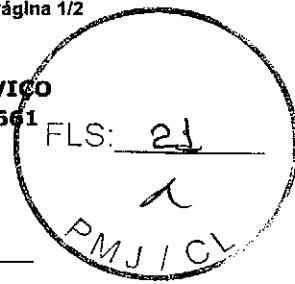

1. Responsável Técnico

ALENDER HONORIO DE OLIVEIRA

Título profissional: ENGENHEIRO CIVIL

RNP: 0600145140

Registro: 0600145140CE

Empresa contratada: CONSTRUTORA VÉRTICE LTDA - ME

Registro: 0000395560-CE

2. Dados do Contrato

Contratante: Prefeitura Municipal de Jardim

CPF/CNPJ: 07.391.006/0001-86

RUA Leonel Alencar

Nº: 370

Complemento:

Bairro: CENTRO

Cidade: Jardim

UF: CE

CEP: 63290000

Contrato: 201710061

Celebrado em: 13/12/2017

Valor: R\$ 5.000,00

Tipo de contratante: PESSOA JURÍDICA DE DIREITO PÚBLICO

Ação Institucional: NENHUMA - NÃO OPTANTE

3. Dados da Obra/Serviço

RUA DIVERSAS RUAS DA SEDE DO MUNICÍPIO

Nº: S/Nº

Complemento:

Bairro: VÁRIOS

Cidade: Jardim

UF: CE

CEP: 63290000

Data de início: 13/12/2017

Previsão de término: 31/12/2020

Coordenadas Geográficas: 07°35'57.53"S, 39°11'45.5"W

Finalidade: Infraestrutura

Código: Não especificado

Proprietário: Prefeitura Municipal de Jardim

CPF/CNPJ: 07.391.006/0001-86

4. Atividade Técnica

15 - Elaboração

Quantidade

Unidade

80 - Projeto > TOS CONFEA -> PLANEJAMENTO URBANO, METROPOLITANO E REGIONAL -> EQUIPAMENTOS, ACESSÓRIOS E MOBILIÁRIOS URBANOS -> DE CONCEPÇÃO DE ELEMENTO URBANÍSTICO -> #TOS_10.10.1.1 - DE EQUIPAMENTO E ACESSÓRIO URBANO

6,00

un

35 - Elaboração de orçamento > TOS CONFEA -> PLANEJAMENTO URBANO, METROPOLITANO E REGIONAL -> EQUIPAMENTOS, ACESSÓRIOS E MOBILIÁRIOS URBANOS -> DE CONCEPÇÃO DE ELEMENTO URBANÍSTICO -> #TOS_10.10.1.1 - DE EQUIPAMENTO E ACESSÓRIO URBANO

6,00

un

19 - Fiscalização

Quantidade

Unidade

60 - Fiscalização de obra > TOS CONFEA -> PLANEJAMENTO URBANO, METROPOLITANO E REGIONAL -> EQUIPAMENTOS, ACESSÓRIOS E MOBILIÁRIOS URBANOS -> DE CONCEPÇÃO DE ELEMENTO URBANÍSTICO -> #TOS_10.10.1.1 - DE EQUIPAMENTO E ACESSÓRIO URBANO

6,00

un

Após a conclusão das atividades técnicas o profissional deverá proceder a baixa desta ART

5. Observações

PROJETO, ORÇAMENTO E FISCALIZAÇÃO DA OBRA DE REFORMA DAS SEGUINTE PRAÇAS: PRAÇA JULIO LÓSSIO, PRAÇA JOAQUIM ALVES, PRAÇA MADRE ANA COUTO, PRAÇA SÃO JOÃO BATISTA, PRAÇA MARIA IRANIR. E CONSTRUÇÃO DA PRAÇA CICERO ACÁCIO NA SEDE DE JARDIM - CE.

6. Declarações

- Declaro que estou cumprindo as regras de acessibilidade previstas nas normas técnicas da ABNT, na legislação específica e no decreto n. 5296/2004.

7. Entidade de Classe

ASSOCIAÇÃO BRASILEIRA DE ENGENHEIROS CIVIS (ABENC)

8. Assinaturas

Declaro serem verdadeiras as informações acima

ALENDER HONORIO DE OLIVEIRA - CPF: 640.295.493-49

Local

data

Prefeitura Municipal de Jardim - CNPJ: 07.391.006/0001-86

9. Informações

* A ART é válida somente quando quitada, mediante apresentação do comprovante do pagamento ou conferência no site do Crea.

* Somente é considerada válida a ART quando estiver cadastrada no CREA, quitada, possuir as assinaturas originais do profissional e contratante.

10. Valor

A autenticidade desta ART pode ser verificada em: <https://crea-ce.sitac.com.br/publico/>, com a chave: yC354
Impresso em: 08/02/2020 às 12:18:30 por: , Ip: 187.19.254.24

www.creace.org.br
Tel: (85) 3453-5800

faleconosco@creace.org.br
Fax: (85) 3453-5804

CREA-CE
Conselho Regional de Engenharia e Agronomia do Ceará





Anotação de Responsabilidade Técnica - ART
Lei nº 6.496, de 7 de dezembro de 1977

CREA-CE

ART OBRA / SERVIÇO
Nº CE20200603661

Conselho Regional de Engenharia e Agronomia do Ceará

INICIAL

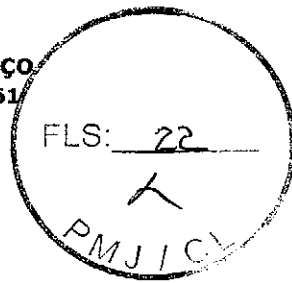

Valor da ART: R\$ 88,78

Registrada em: 05/02/2020

Valor pago: R\$ 88,78

Nosso Número: 8213823202

[Handwritten Signature]
Alender Adriano de Oliveira
ENGENHEIRO CIVIL
CREA 039299 DICE

A autenticidade desta ART pode ser verificada em: <https://crea-ce.sisc.com.br/publico/>, com a chave: YC354
Impresso em: 08/02/2020 às 12:18:30 por: , ip: 187.19.254.24

www.creace.org.br
Tel: (85) 3453-5800

teleconosco@creace.org.br
Fax: (85) 3453-5804



Ofício nº 03/2020

Jardim – CE, 10 de fevereiro de 2020.

A Secretaria de Obras Viação e Urbanismo vêm por meio deste encaminhar ao setor de licitação os seguintes documentos referentes aos Projetos de Reforma das Praças Júlio Lóssio, Joaquim Alves, Madre Ana Couto, São João Batista, Maria Iranir e Construção da Praça Cícero Acácio na sede de Jardim – CE.

- Projeto arquitetônico;
- Art;
- Orçamento;
- Cronograma;
- Bdi;
- Memorial de cálculo;
- Composição de preço.

Certos de termos cumprido com a nossa obrigação e sem mais para o momento, nos colocamos a disposição para quaisquer esclarecimentos que venham a ser suscitados.

Atenciosamente

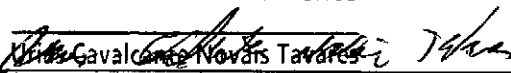

Urias Cavalcante Novais Tavares
Secretário de Obras Viação e Serviços Urbanos
Portaria Nº 0201005/19-GP
Urias Cavalcante Novais Tavares

Secretário de Obras Viação e Urbanismo.

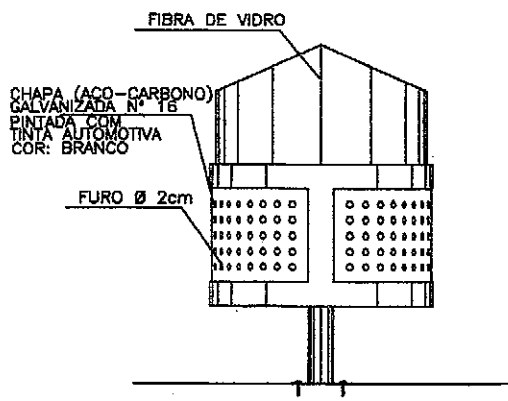
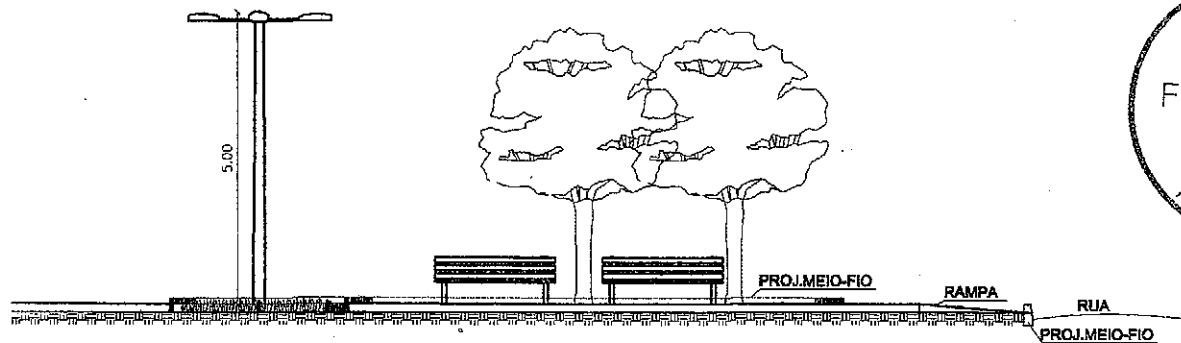
FLS: 24
 PMJICL

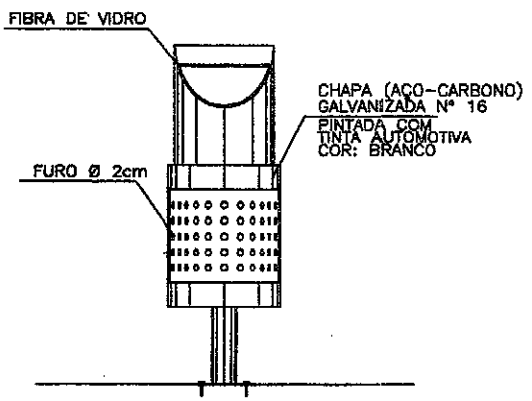

2 VISTA LATERAL a/cm



3 VISTA FRONTAL a/cm

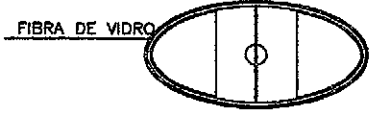
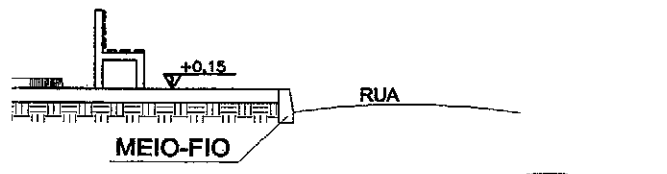

1 PLANTA BAIXA a/cm

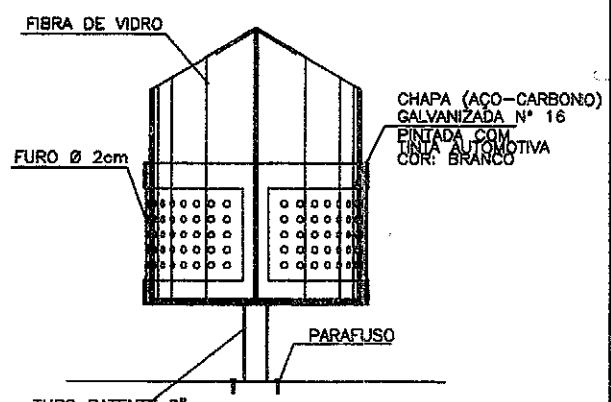

4 CORTE D/LIXEIRA a/cm

VID INID	DESCRIÇÃO: PROJETO EXECUTIVO DE REFORMA E AMPLIAÇÃO DA PRAÇA MARIA IRANIR DE BRITO COUTINHO		
	ENDEREÇO: BAIRRO DO CEMITÉRIO, RUA DR. MIGUEL OLIVEIRA COM A VER. SIDENI	MUNICÍPIO: JARDIM - CE	
AUTOR: ALENDER HONÓRIO DE OLIVEIRA CREA: 039299 D CE R.N.P.: 0600145140 Alender Honório de Oliveira ENGENHEIRO CIVIL CREA 039299 DICE		ASSUNTO: CORTE AA CORTE BB DETALHE DA LIXEIRA DETALHE DO PISO TÁTIL	ESCALA: INDICADA INDICADA INDICADA INDICADA
PROPRIETÁRIO: PREFEITURA MUNICIPAL DE JARDIM - CE		FASE: DATA: DEZ/2019	REVISÃO: DESENHO: CICERO RODRIGO FRANCHA: 4/6

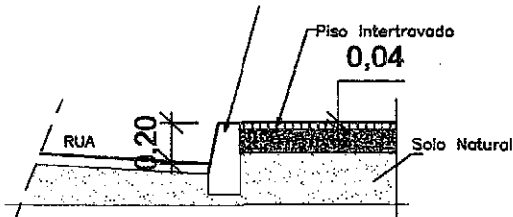

MEIO-FIO DE CONCRETO - EXTERNOS

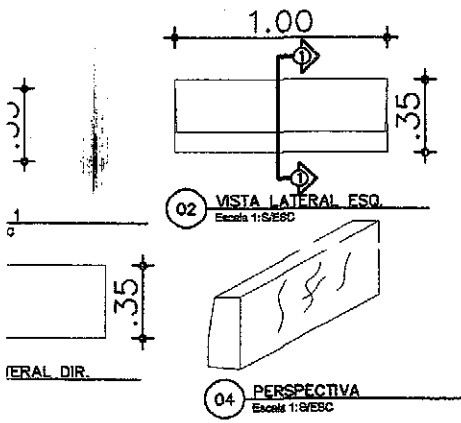

MEIO-FIO DE CONCRETO - INTERNOS

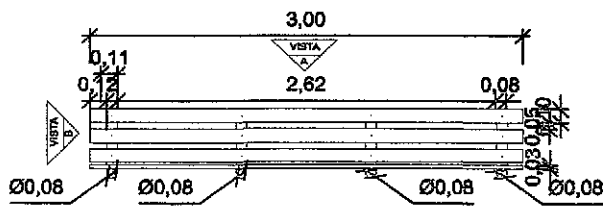
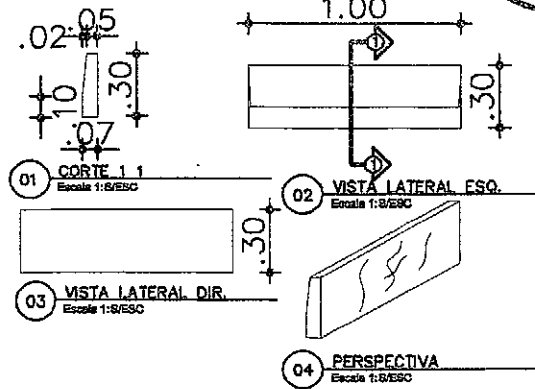

01 PLANTA BAIXA - BANCO DE MADEIRA
Escala 1:5/ESC

03 VISTA B
Escala 1:5/ESC

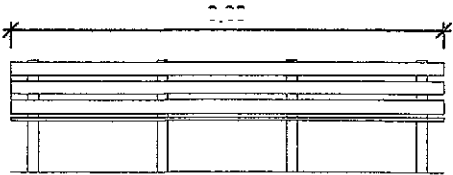

02 VISTA A
Escala 1:5/ESC

LEGENDA DOS BANCOS DA PRAÇA

Ident.	Dimensões	Quantidade
B01	3,00 x 0,42 m	06

DESCRIÇÃO:
PROJETO EXECUTIVO DE REFORMA E AMPLIAÇÃO DA PRAÇA MARIA IRANIR DE BRITO COUTINHO



ENDEREÇO:
BAIRRO DO GEMITÉRIO, RUA DR. MIGUEL OLIVEIRA COM A VER. SIDENTA

MUNICÍPIO:
JARDIM - CE

PROJETO:
PROJETO ARQUITETÔNICO

AUTOR: ALENDEK HONÓRIO DE OLIVEIRA
CREA: 039299 D CE
R.N.P.: 0600145140
Alender Honório de Oliveira
ENGENHEIRO CIVIL
CREA 039299 D/CE

ASSUNTO:	ESCALA:
PLANTA BAIXA	INDICADA
DETALHE DO BANCO	INDICADA
DETALHE DO MEIO-FIO	INDICADA

PROPRIETÁRIO:
PREFEITURA MUNICIPAL DE JARDIM - CE

FASE: **REVISÃO:**
DESENHO: GICERO RODRIGUES
FRANCHA: 2/6

Arquiteto: Alender Honório de Oliveira - CREA 039299 D/CE - R.N.P. 0600145140
Projeto Executivo de Reforma e Ampliação da Praça Maria Iranir de Brito Coutinho - Jardim - CE
Data: 02/2019

FLS: 27
PMJICL

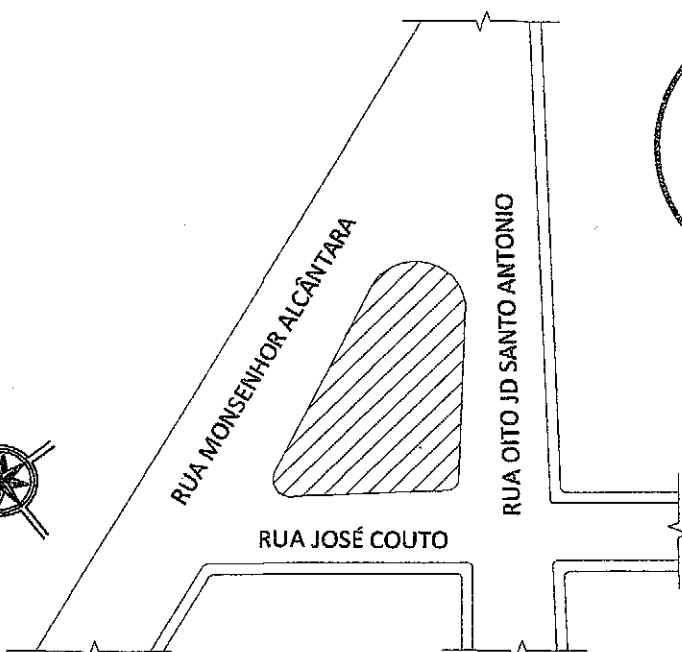
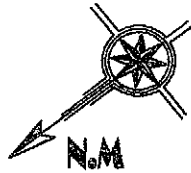

03 SITUAÇÃO

LEGENDA - PRAÇA 01			QUADRO DE ÁREAS E PERÍMETROS PRAÇA 01		LEGENDA DE PISOS	
ITEM	DESCRIÇÃO	QUANTIDADE				
	RAMPA	04	PISO INTERTRAV. TIPO TUIOLINHO, CINZA, 20x10x04 (M²)	354,06		PISO INTERTRAV. TIPO TUIOLINHO, CINZA, 20x10x04
			GRAMA (M²)	54,28		GRAMA
			MEIO - FIO INTERNO (M)	79,60		
			MEIO - FIO EXTERNO (M)	99,70		
			ÁREA TOTAL DA PRAÇA (M²)	445,14		
	POSTE 3 PÉTALAS	03				
	BANCO DE MADEIRA	6				
	LIXEIRA	4				
	ÁRVORE EXISTENTE	05				
	SÍMBOLO INTERNACIONAL DE ACESSO	04				

DESCRIÇÃO:
PROJETO EXECUTIVO DE REFORMA E AMPLIAÇÃO DA PRAÇA MARIA IRANIR DE BRITO COUTINHO



ENDEREÇO:
BAIRRO DO CEMITÉRIO, RUA DR. MIGUEL OLIVEIRA COM A VER. SIDENI

MUNICÍPIO:
JARDIM - CE

PROJETO:
PROJETO ARQUITETÔNICO

AUTOR: ALENDER HONÓRIO DE OLIVEIRA
CREA: 039299 D CE
R.N.P: 0600145140
Alender Honório de Oliveira
ENGENHEIRO CIVIL
RPA 039299 DICE

ASSUNTO:	ESCALA:
PLANTA BAIXA	1/125
QUADRO DE ÁREAS	S/ESC
LEGENDAS	S/ESC
SITUAÇÃO	S/ESC

PROPRIETÁRIO:
PREFEITURA MUNICIPAL DE JARDIM - CE

DETALHES	INDICADA
FASE:	REVISÃO:
DATA: DEZ/2019	DESENHO: CICERO RODRIGO
PRANCHA:	1/6

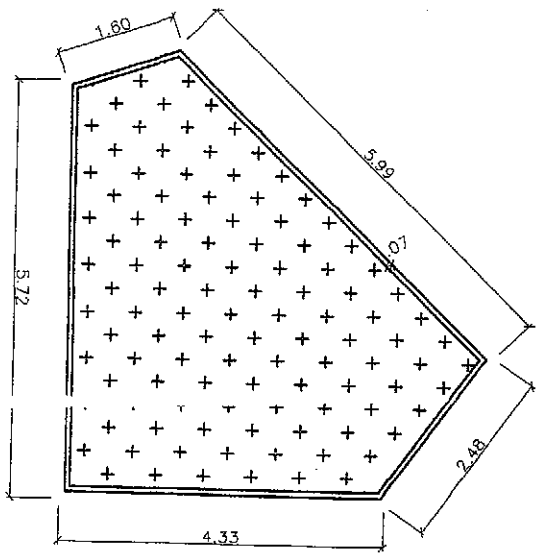

03 DETALHAMENTO DE PETALA
Escala 1:75

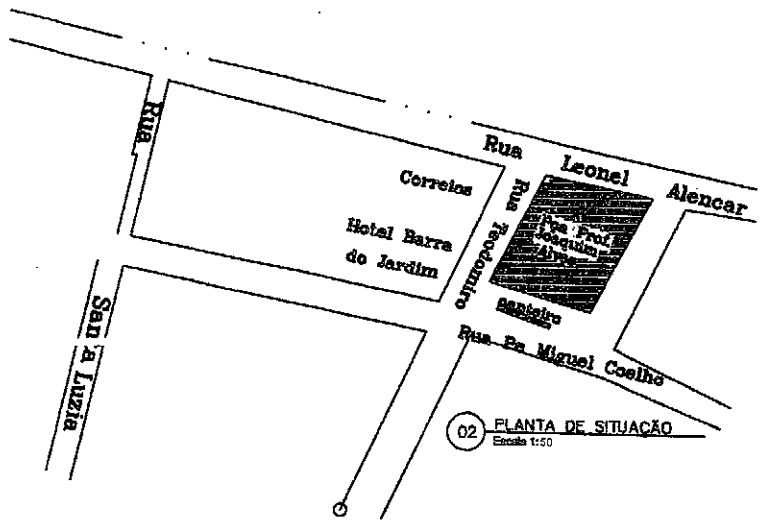

02 PLANTA DE SITUAÇÃO
Escala 1:50

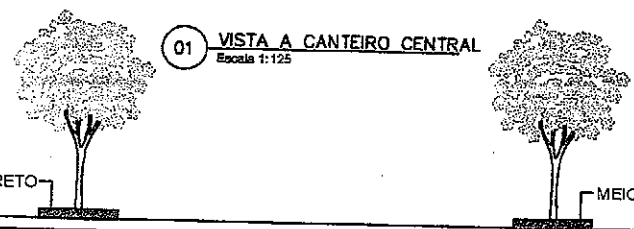

01 VISTA A CANTEIRO CENTRAL
Escala 1:125

LEGENDA		
ITEM	DESCRIÇÃO	QUANTIDADE
	POSTE 3 PÉTALAS	01
	BANCO DE MADEIRA	16
	LIXEIRA	05
	AVOIRE EXISTENTE	8
	Simbolo internacional de acesso	4

QUADRO DE ÁREAS E PERÍMETROS (PIRAÇA)	
PISO INTERTRAV. TIPO TUIOLINHO, CINZA, 20x10x04 (M²)	372,95
GRAMA (M²)	193,54
MEIO - FIO INTERNO (M)	169,40
MEIO - FIO EXTERNO (M)	97,21
ÁREA TOTAL (M²)	613,86

DESCRIÇÃO:
PROJETO EXECUTIVO PARA REFORMA DA PRAÇA PROFESSOR JOAQUIM ALVES



ENDEREÇO:
RUA CEL.ROCHA COM A RUA CEL.TEODOMIRO F. SAMPAIO E A COM A RUA PADRE MIGUEL COELHO

MUNICÍPIO:
JARDIM- CE

PROJETO:
PROJETO ARQUITETÔNICO

AUTOR: ALENDER HONÓRIO DE OLIVEIRA
CREA: 039299 D CE
R.N.P.: 0600145140
 Alender Honório de Oliveira
 ENGENHEIRO CIVIL
 CREA 039299 DICE

ASSUNTO:	ESCALA:
PLANTA BAIXA DA PRAÇA E CANTEIRO	1/125
VISTA AA - CANTEIRO	1/125
DETALHAMENTO DA PETALA	1/75
PLANTA DE SITUAÇÃO	S/ESC
QUADRO DE ÁREAS E LEGENDAS	S/ESC

PROPRIETÁRIO:
PREFEITURA MUNICIPAL DE JARDIM- CE

FASE:	REVISÃO:	FRANCHA: 1/3
04 DE DEZEMBRO/2019	DESENHO: GABRIEL OLIVEIRA	

0 1 2 3 4 5 6 7 8 9 A B C D E F G H I J K L M N O P Q R S T U V W X Y Z [\] ^ _ ` a b c d e f g h i j k l m n o p q r s t u v w x y z { | } ~

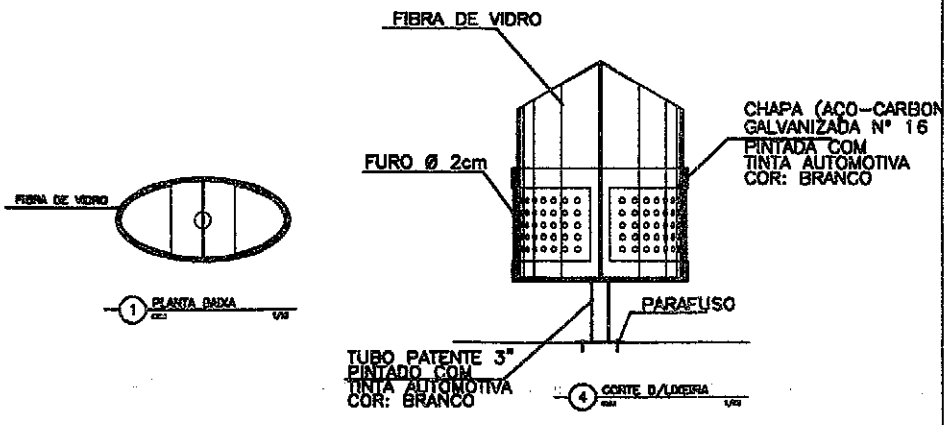
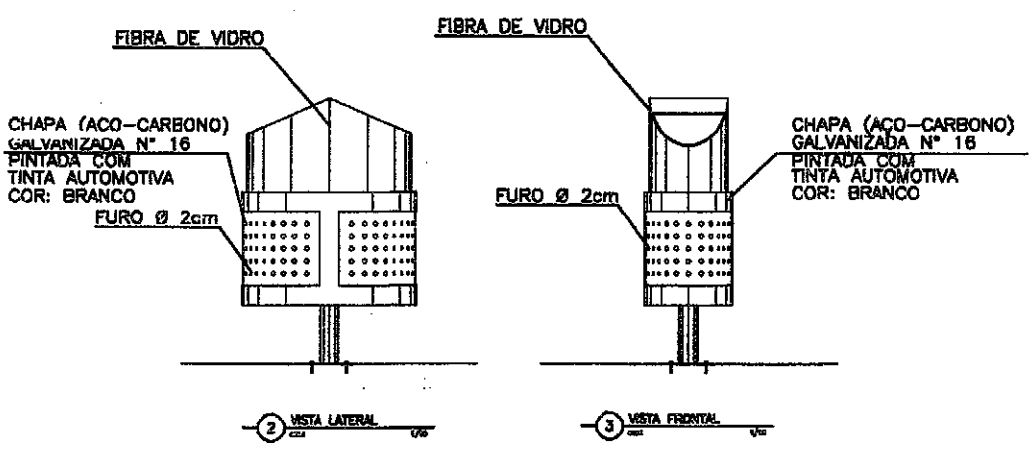
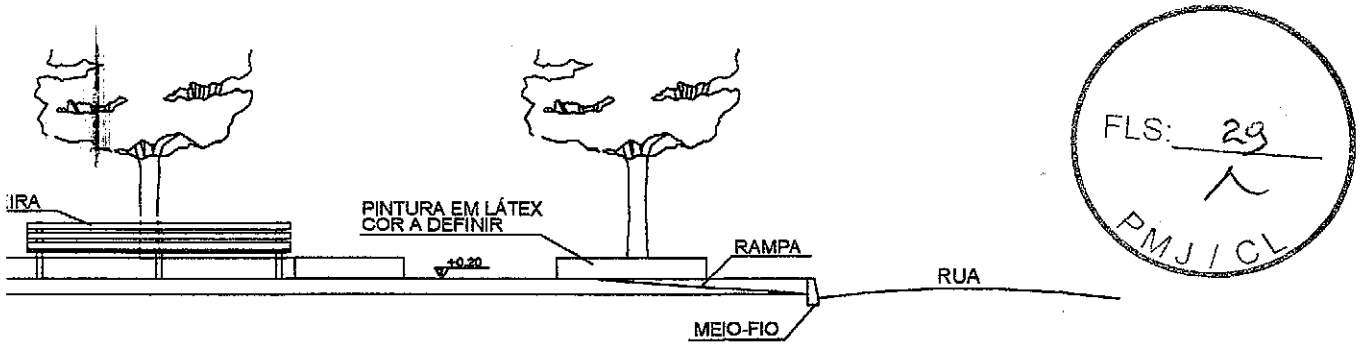

DESCRIÇÃO:
 PROJETO EXECUTIVO PARA REFORMA DA PRAÇA DO PROFESSOR JOAQUIM ALVES



ENDEREÇO:
 RUA CEL. RUCHA COM A RUA CEL. TEODOMIRO F. SAMPAIO E A COM A RUA PADRE MIGUEL COELHO

MUNICÍPIO:
 JARDIM-CE

PROJETO:
 PROJETO ARQUITETÔNICO

AUTOR: ALENDER HONÓRIO DE OLIVEIRA
CREA: 039299 D CE
R.N.P.: 0600145140
 Alender Honório de Oliveira
 ENGENHEIRO CIVIL
 CREA 039299 D/CE

ASSUNTO:	ESCALA:
CORTE AA	IND
DETALHAMENTO DOS BANCOS	IND
DETALHAMENTO DAS LIXEIRAS	IND

PROPRIETÁRIO:
 PREFEITURA MUNICIPAL DE JARDIM-CE

FASE:	REVISÃO:	PRANCHAL:
DATA: DEZEMBRO/2019	DESENHO: GABRIEL OLIVEIRA	2/3

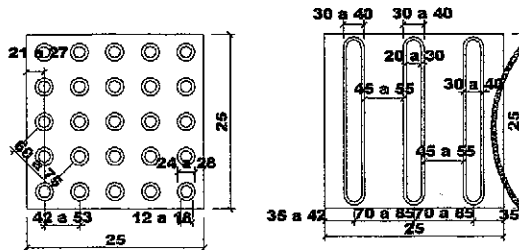
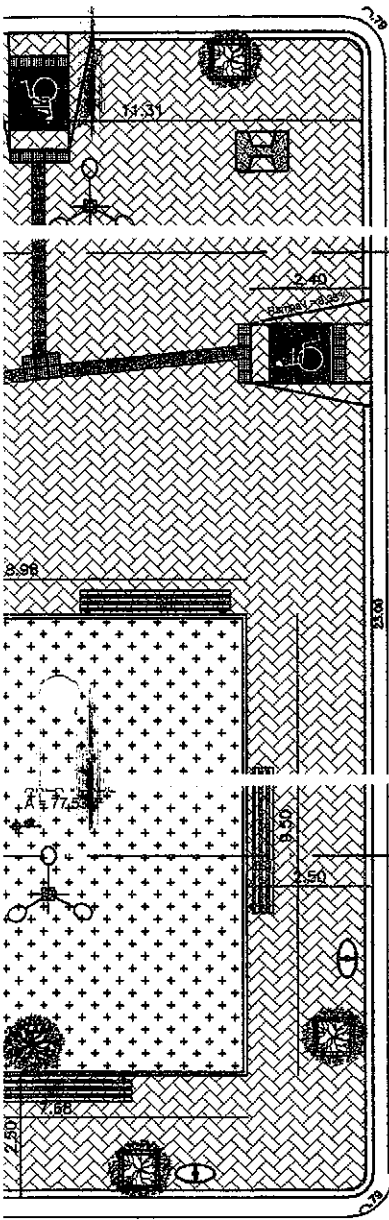

FLS: 31
 M J I C L

01 PLANTA PISO TÁTIL ALERTA SEM ESCALA

02 PLANTA PISO TÁTIL DIRECIONAL SEM ESCALA

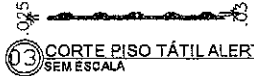

03 CORTE PISO TÁTIL ALERTA SEM ESCALA

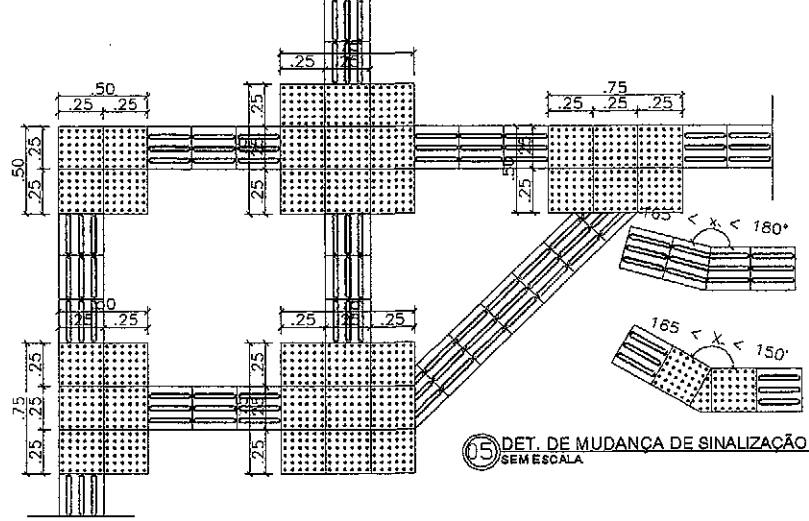

05 DET. DE MUDANÇA DE SINALIZAÇÃO SEM ESCALA

04 DET. DE COMPOSIÇÃO DE SINALIZAÇÃO TÁTIL SEM ESCALA

LEGENDA DO PISO TÁTIL EXTERNOS

	Piso tátil de Alerta, dimensão: 25 x 25 cm, confeccionado em Cimentício, anti derrapante, com superfície de relevo tronco-cônico, medidas, distâncias e disposições conforme a NBR 9050. inserido no piso.	115 UNID
	Piso tátil Direcional, dimensão: 25 x 25 cm, confeccionado em Cimentício, anti derrapante, com superfície de relevo tronco-cônico, medidas, distâncias e disposições conforme a NBR 9050. inserido no piso.	250 UNID
ÁREA TOTAL DE PISO TÁTIL = 28,44 M ²		

DESCRIÇÃO: PROJETO EXECUTIVO PARA REFORMA DA PRAÇA SÃO JOÃO BATISTA			
ENDEREÇO: BAIRRO DO CEMITÉRIO, RUA DR. MIGUEL OLIVEIRA COM A VER. SIDENI		MUNICÍPIO: JARDIM - CE	
PROJETO: PROJETO ARQUITETÔNICO		AUTOR: ALENDER HONÓRIO DE OLIVEIRA CREA: 039299 D CE R.N.P.: 0600145140 <i>Alender Honório de Oliveira</i> ENGENHEIRO CIVIL CREA 039299 D/CE	
PROPRIETÁRIO: PREFEITURA MUNICIPAL DE JARDIM - CE		ASSUNTO: PLANTA BAIXA LEGENDAS E DETALHES	
FASE:		ESCALA: IND IND	
DATA: DEZ/2019		REVISÃO:	
DESENHO: SHEYLA FREIRE		PRANCHA: 1/2	

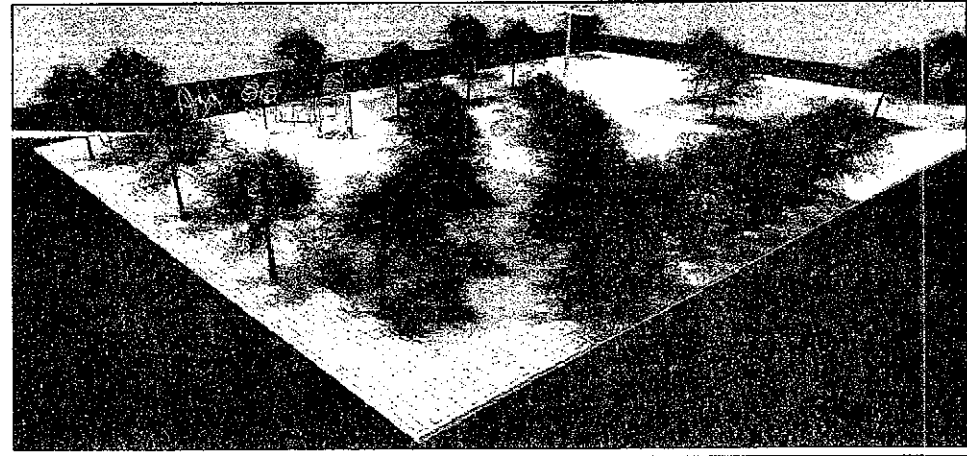
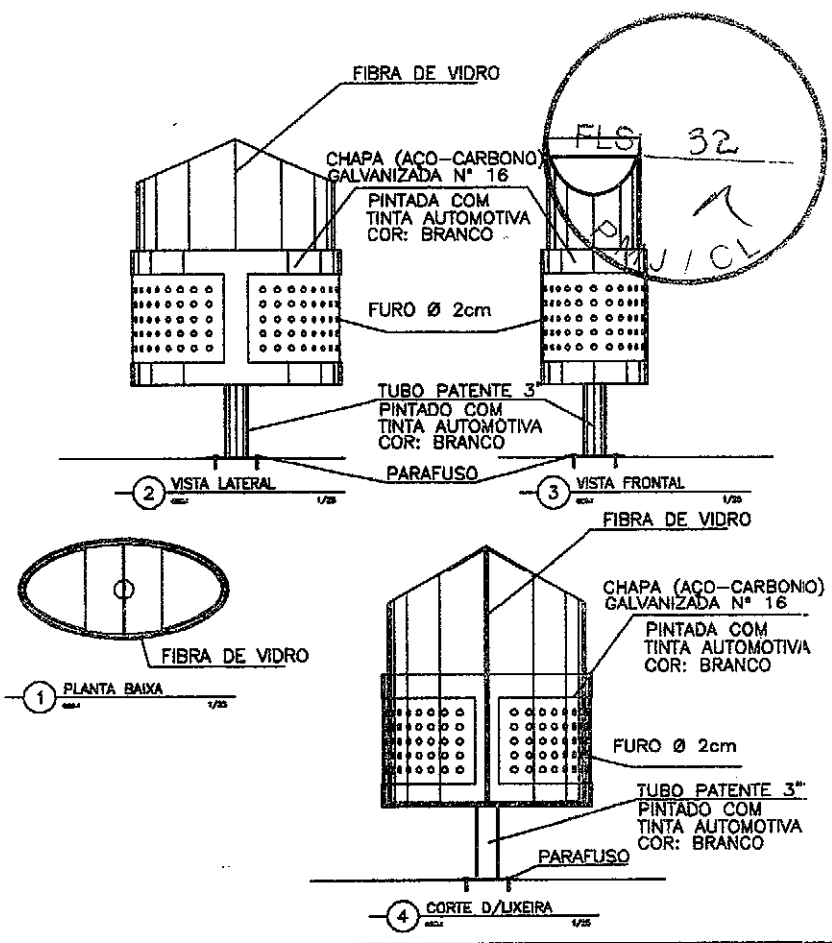
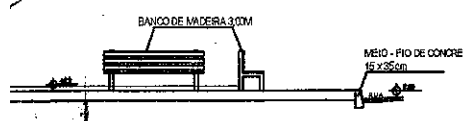
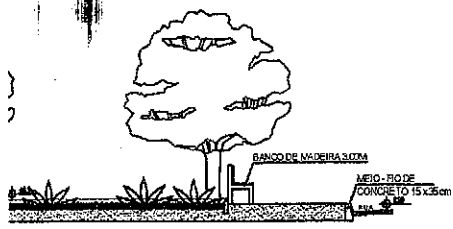

DESCRIÇÃO:
 PROJETO EXECUTIVO PARA REFORMA DA PRAÇA SÃO JOÃO BATISTA



ENDEREÇO:
 OLIVEIRA COM A VER. SIDENI

MUNICÍPIO:
 JARDIM - CE

PROJETO:
 PROJETO ARQUITETÔNICO

AUTOR: ALENDER HONÓRIO DE OLIVEIRA
CREA: 039299 D CE
R.N.P: 0600145140
 Alender Honório de Oliveira
 ENGENHEIRO CIVIL
 CREA 039299 DICE

ASSUNTO:	ESCALA:
CORTES	IND
LEGENDAS E DETALHES	IND

PROPRIETÁRIO:
 PREFEITURA MUNICIPAL DE JARDIM - CE

FASE:	REVISÃO:	FRANCHA: 2/2
DATA: DEZ/2019	DESENHO: SHEYLA FREIRE	

QUADRO DE ÁREAS E PERÍMETROS	
PISO INTERTRAV. TIPO TIJOLINHO, CINZA, 20x10x04 (M²)	463,71
GRAMA (M²)	15,97
MEIO - FIO INTERNO (M)	80,50
MEIO - FIO EXTERNO (M)	126,21
ÁREA TOTAL DA PRAÇA (M²)	611,98

LEGENDA		
ÍTEM	DESCRIÇÃO	QUANTIDADE
	FLS.	33
	POSITE PÉTALAS	04
	BANCO DE MADEIRA	7
	LIXEIRA	04
	ÁRVORE EXISTENTE	4
	Símbolo Internacional de acesso	3

LEGENDA DE PISOS	
	PISO INTERTRAV. TIPO TIJOLINHO, CINZA, 20x10x04
	GRAMA

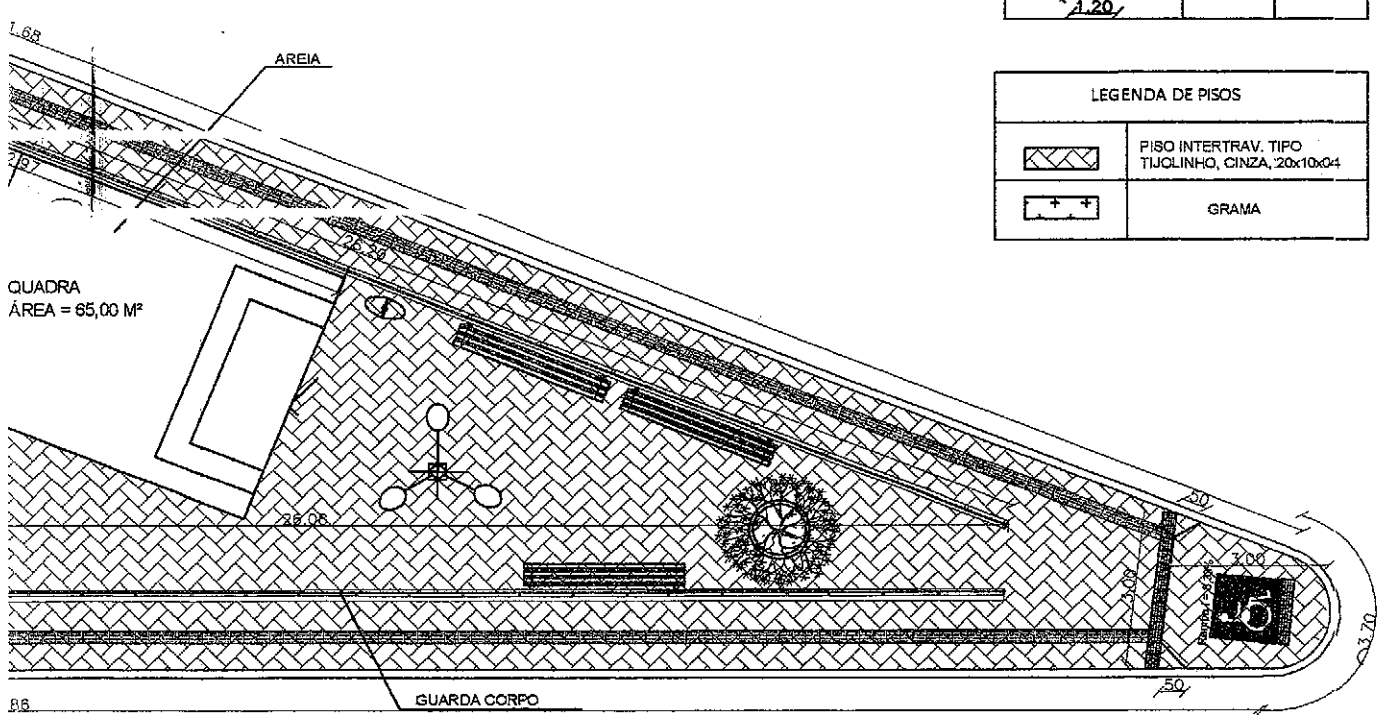

DESCRIÇÃO:
 PROJETO EXECUTIVO PARA A CONSTRUÇÃO DA PRAÇA CÍCERO ACÁCIO



ENDEREÇO:
 RUA CENTO E DOZE COM A RUA SINÉSIO BARRETO

MUNICÍPIO:
 JARDIM- CE

PROJETO:
 PROJETO ARQUITETÔNICO

AUTOR: ALENDER HONÓRIO DE OLIVEIRA
CREA: 039299 D CE
R.N.P.: 0600145140
 Alender Honório de Oliveira
 ENGENHEIRO CIVIL
 ABEW Nº 05988 DIVE

ASSUNTO:	ESCALA:
PLANTA BAIXA	1/140
PLANTA DE SITUAÇÃO	S/ESC
QUADRO DE ÁREAS	S/ESC
LEGENDAS	S/ESC

PROPRIETÁRIO:
 PREFEITURA MUNICIPAL DE JARDIM- CE

FASE:	REVISÃO:
DATA: 10/01/2020	PROJENHA: CÍCERO RODRIGO

7/10/2020 10:00:00 AM

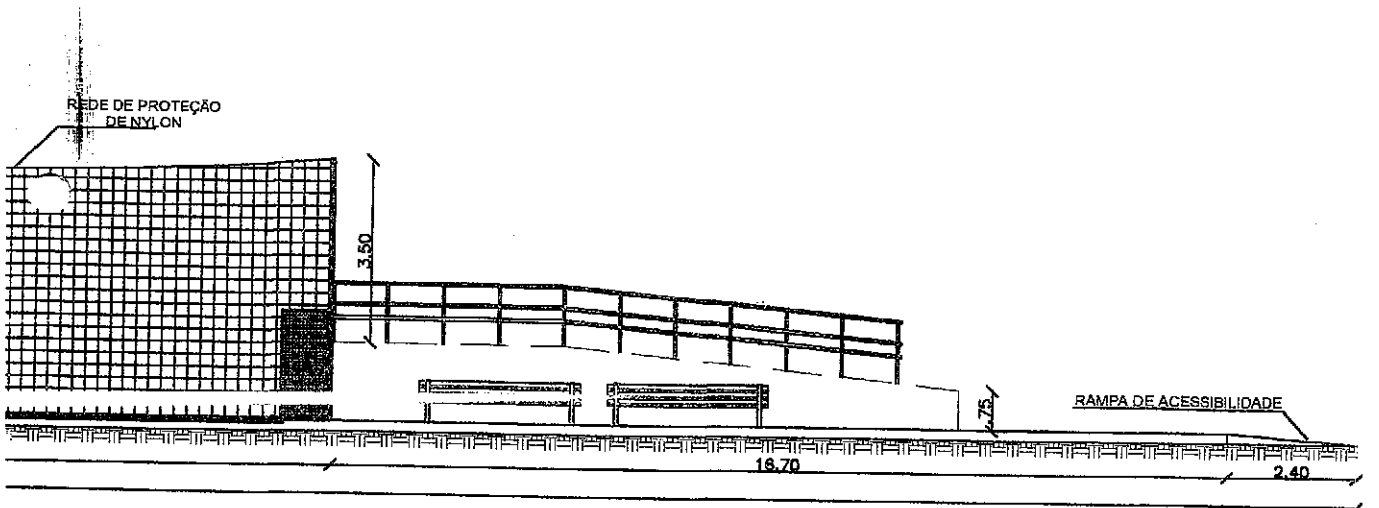
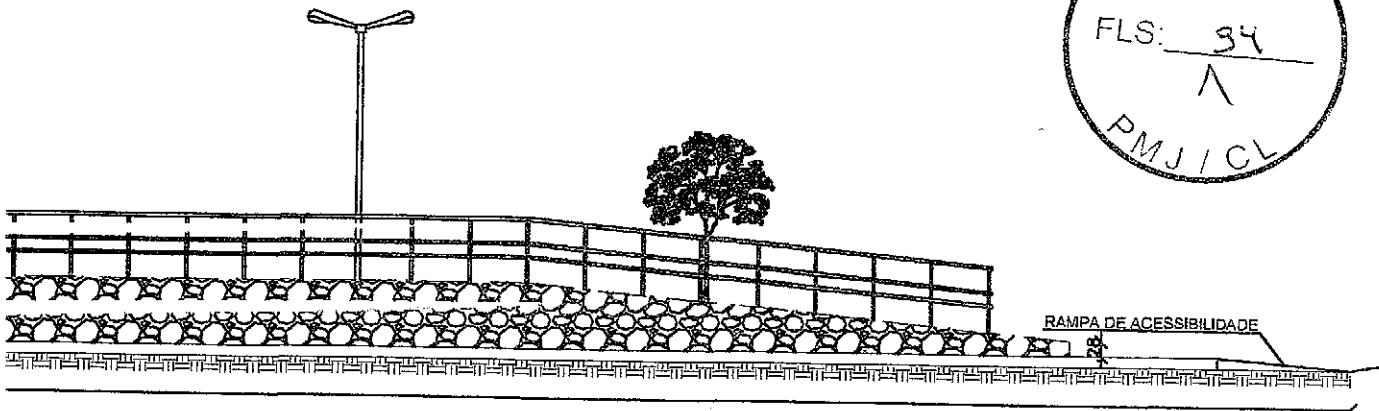
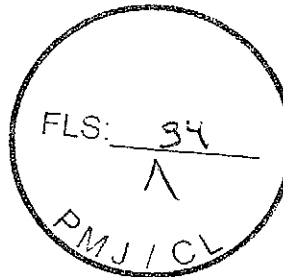

DESCRIÇÃO:
 PROJETO EXECUTIVO PARA A CONSTRUÇÃO DA PRAÇA CÍCERO A CÁCIO



ENDEREÇO:
 RUA CENTO E DOZE COM A RUA SINÉSIO BARRETO

MUNICÍPIO:
 JARDIM-CE

PROJETO:
 PROJETO ARQUITETÔNICO

AUTOR: ALENDER HONÓRIO DE OLIVEIRA
CREA: 039299 D CE
R.N.P.: 0600145140
Alender Honório de Oliveira
 ENGENHEIRO CIVIL
 CREM 039299 D/CE

ASSUNTO:
 PLANTA BAIXA

ESCALA:
 1/125

DETALHAMENTO DA PETALA

1/75

PLANTA DE SITUAÇÃO

S/ESC

QUADRO DE ÁREAS

S/ESC

LEGENDAS

S/ESC

PROPRIETÁRIO:
 PREFEITURA MUNICIPAL DE JARDIM-CE

FASE:

REVISÃO:

DATA: JANEIRO 2020 DESENHO: CÍCERO A CÁCIO TRANÇA: 2/8

01.01.01-9-156336-01

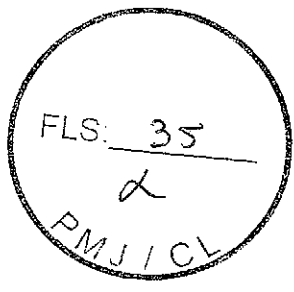
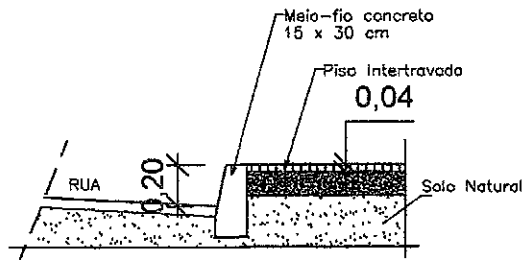

MEIO-FIO DE CONCRETO - EXTERNOS

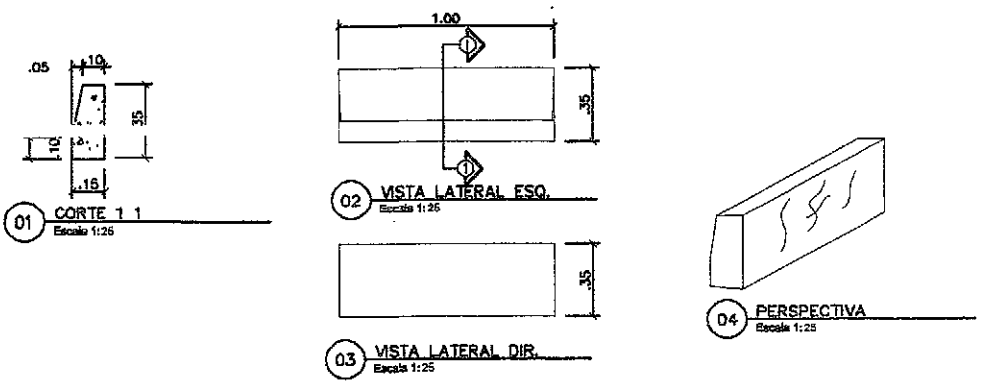

MEIO-FIO DE CONCRETO - INTERNOS

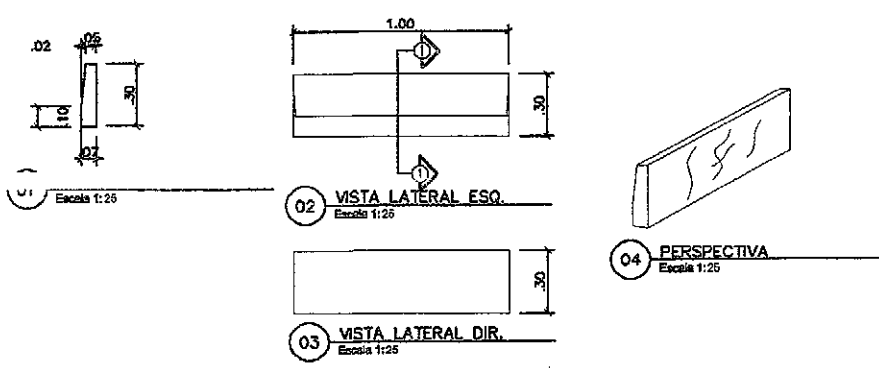

DESCRIÇÃO: PROJETO EXECUTIVO PARA A CONSTRUÇÃO DA PRAÇA CÍCERO ACÁCIO			
ENDEREÇO: RUA CENTO E DOZE COM A RUA SINÉSIO BARRETO		MUNICÍPIO: JARDIM- CE	PROJETO: PROJETO ARQUITETÔNICO
AUTOR: ALENDER HONORIO DE OLIVEIRA CREA: 039299 D CE R.N.P: 0600145140 <i>Alender Honorio de Oliveira</i> ENGENHEIRO CIVIL CREA 039299 D/CE		ASSUNTO:	ESCALA:
PROPRIETÁRIO: PREFEITURA MUNICIPAL DE JARDIM- CE		DETALHE DO MEIO-FIO	INDICADA
		DETALHE DA LIXEIRA	INDICADA
		DETALHE DO BANCO	INDICADA
		DETALHE DO PISO TÁTIL	INDICADA
FASE:		REVISÃO:	PRANCHA: 3/3
DATA: JANEIRO/2020		DESENHO: CÍCERO RODRIGO	

RBCNO)
16
A

Z... T... S... ?... ||... H... T... Z... H... O... N... P... A... O... X... 7... 6... 1... T... 2... 2

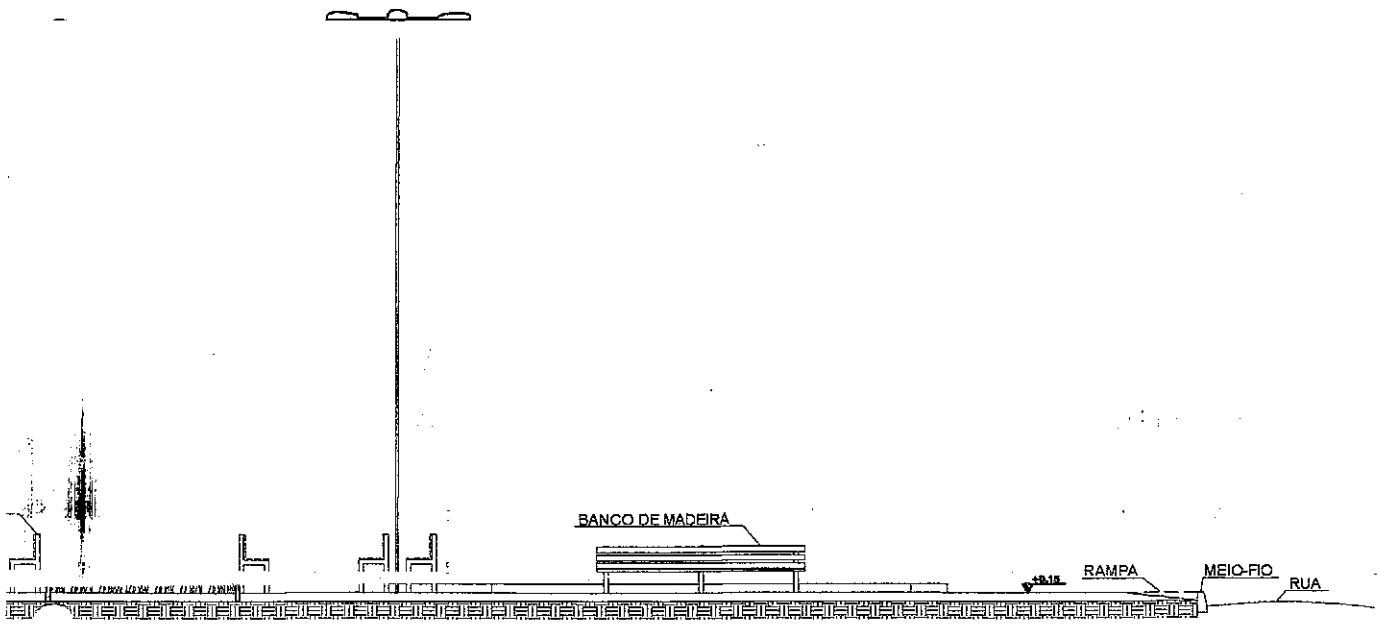
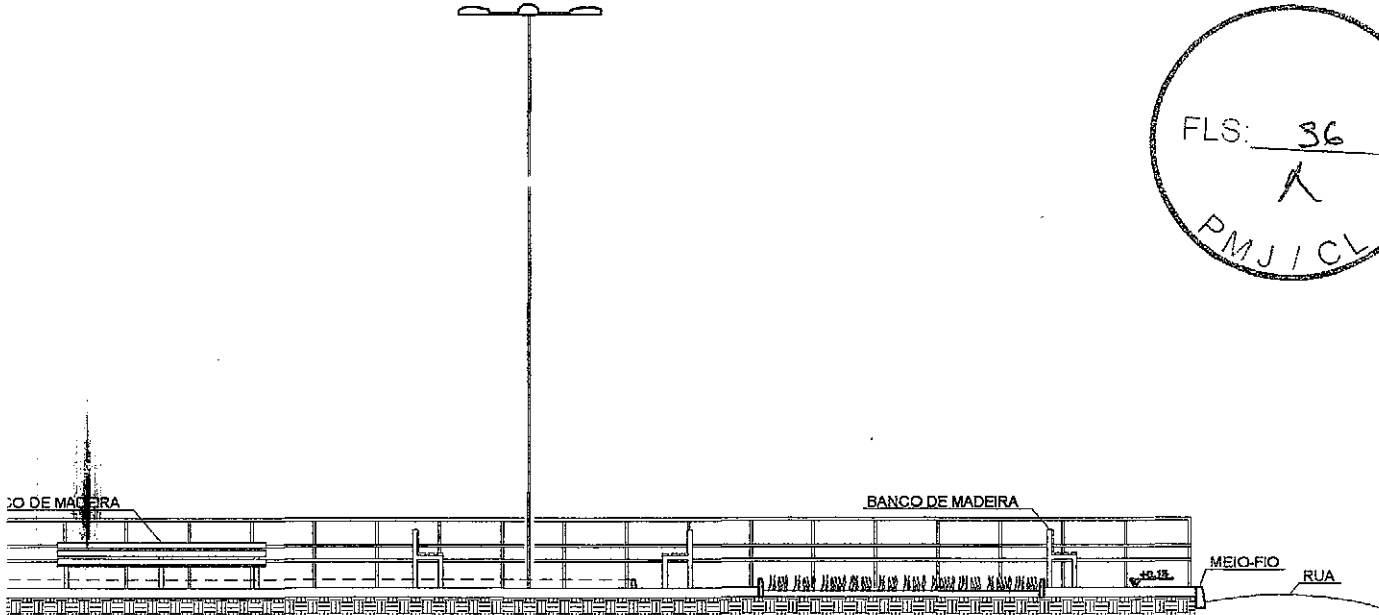
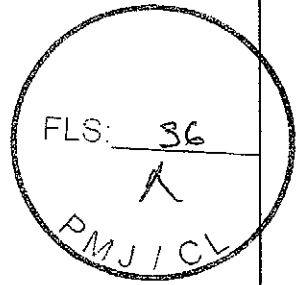

DESCRIÇÃO:
 PROJETO EXECUTIVO PARA REFORMA E AMPLIAÇÃO DA PRAÇA JÚLIO LÓSSIO



ENDEREÇO:
 RUA TRÊS DE JANEIRO COM A RUA SANTA TERESINHA

MUNICÍPIO:
 JARDIM - CE

PROJETO:
 PROJETO ARQUITETÔNICO

AUTOR: ALENDER HONÓRIO DE OLIVEIRA
CREA: 039299 D CE
R.N.P.: 0600145140
 Alender Honório de Oliveira
 ENGENHEIRO CIVIL
 CREA 039299 D/CE

ASSUNTO:	ESCALA:
CORTE AA E BB	1/125
DETALHAMENTO DA LIXEIRA	S/ESC

PROPRIETÁRIO:
 PREFEITURA MUNICIPAL DE JARDIM - CE

FABR:	REVISÃO:
DATA: 01/01/2020	PROJETO: CÍCERO RÓDRIGO

Vertical text on the right side of the page, including 'BODAN' and other illegible characters.

FLS: 37
 K
 PMJ/CL

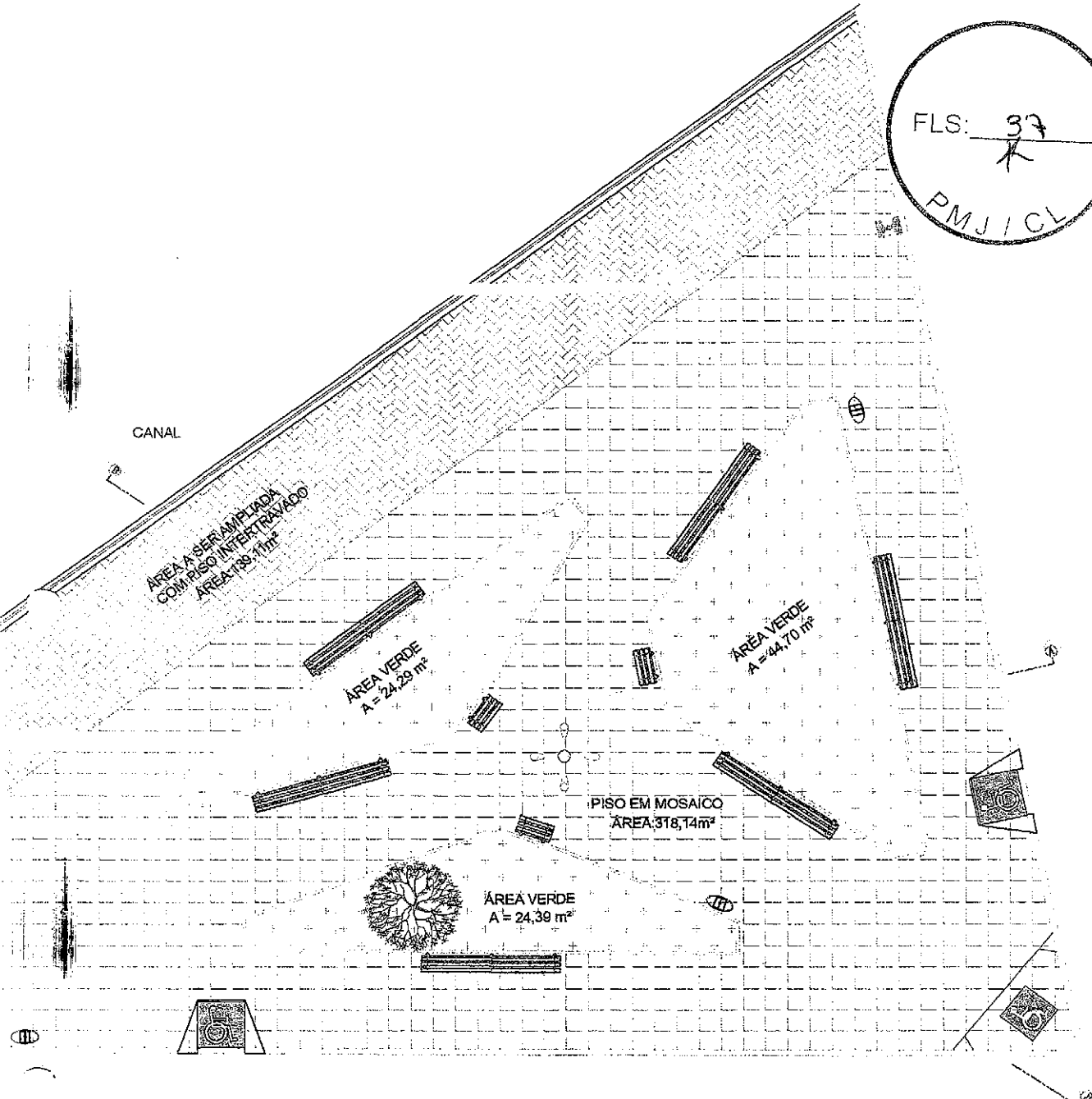

DESCRIÇÃO: PROJETO EXECUTIVO PARA REFORMA E AMPLIAÇÃO DA PRAÇA JÚLIO LÓSSIO			
ENDEREÇO: RUA TRÊS DE JANEIRO COM A RUA SANTA TERESINHA		MUNICÍPIO: JARDIM - CE	
AUTOR: ALENDER HONÓRIO DE OLIVEIRA CREA: 039299 D CE R.N.P.: 0600145140 Alender Honorio de Oliveira ENGENHEIRO CIVIL CREA 039299 DICE		PROJETO: PROJETO ARQUITETÔNICO	
PROPRIETÁRIO: CÂMARA MUNICIPAL DE JARDIM - CE		ASSUNTO: PLANTA BAIXA DETALHAMENTO DO PISO TÁTIL DETALHAMENTO DO MEIO-FIO DETALHAMENTO DOS BANCOS	
		ESCALA: 1/150 S/ESC S/ESC S/ESC	
		FASE: REVISÃO:	
		DATA: JANEIRO/2020 DESENHO: CICERO RODRIGO FRANCHA: 2/3	

FLS: 38
 PMJ/CL

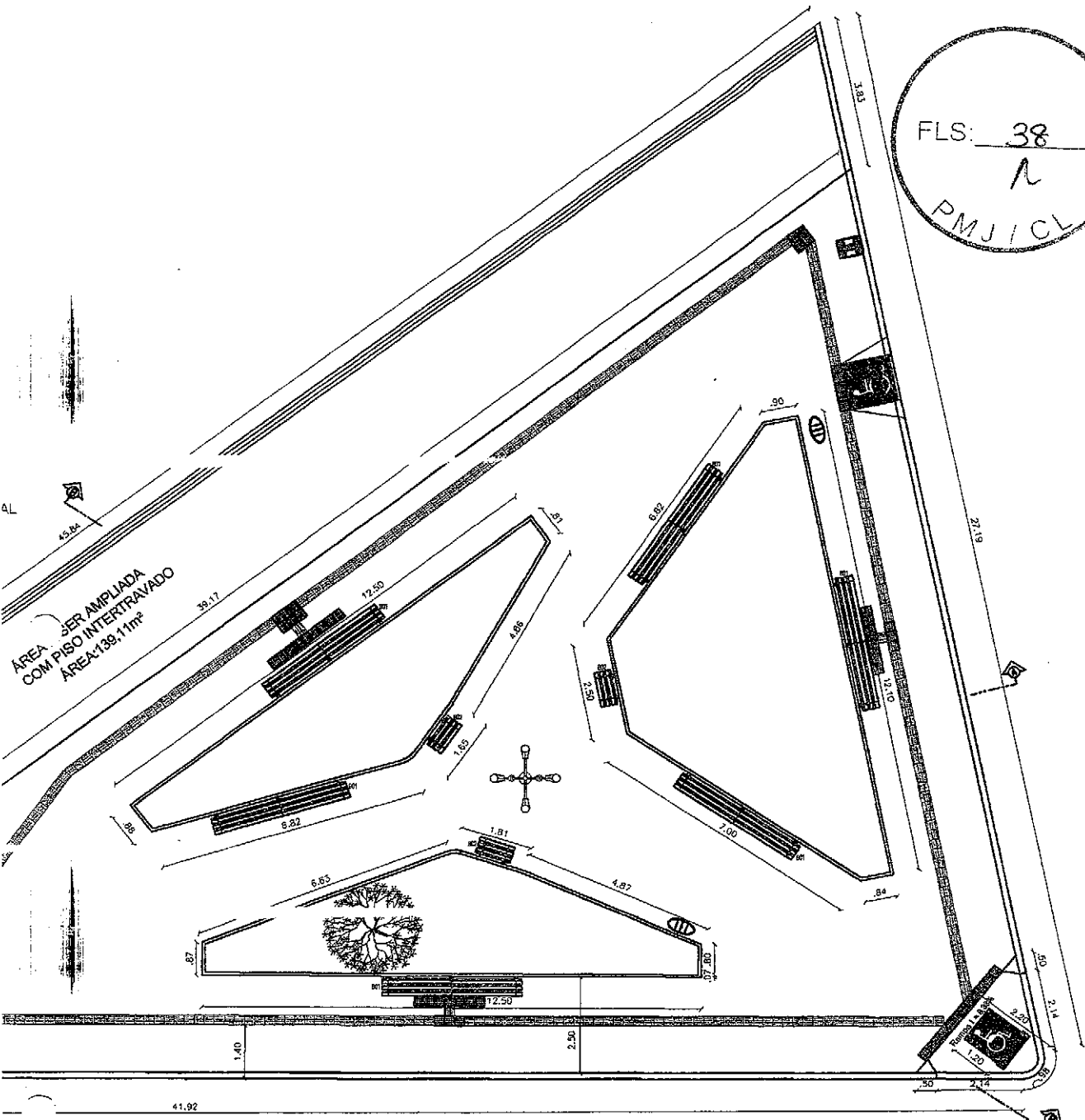

DESCRIÇÃO:
 PROJETO EXECUTIVO PARA REFORMA E AMPLIAÇÃO DA PRAÇA JÚLIO LÓSSIO



ENDEREÇO:
 RUA TRÊS DE JANEIRO COM A RUA SANTA TERESINHA

MUNICÍPIO:
 JARDIM - CE

PROJETO:
 PROJETO ARQUITETÔNICO

AUTOR: ALENDER HONÓRIO DE OLIVEIRA
CREA: 039299 D CE
R.N.P.: 0600145140
 Alender Honório de Oliveira
 ENGENHEIRO CIVIL
 CREA 039299 DICE

ASSUNTO:	ESCALA:
PLANTA BAIXA	1/150
PLANTA DE SITUAÇÃO	S/ESC
QUADRO DE ÁREAS E PERÍMETROS	S/ESC
LEGENDAS	S/ESC

PROPRIETÁRIO:
 PREFEITURA MUNICIPAL DE JARDIM- CE

FASE:	REVISÃO:	FRANCHA: 1/3
DATA: JANEIRO/2020	DESENHO: CICERO RODRIGO	

FLS: 38
 PMJ/CL

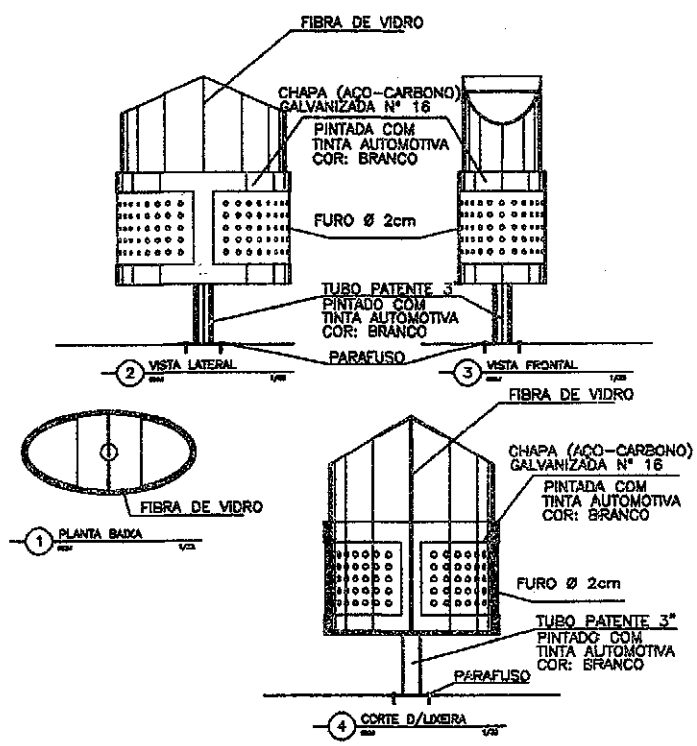
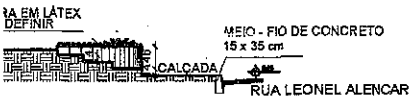
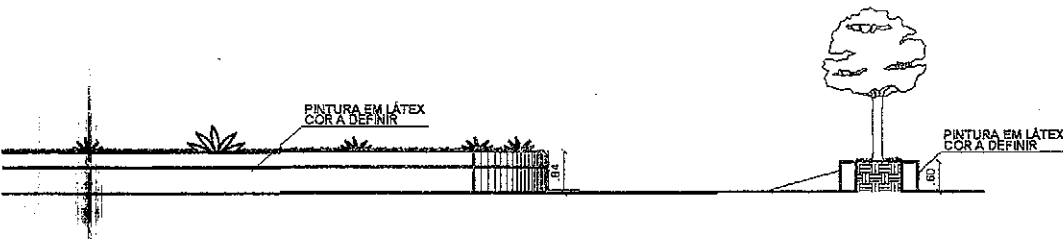

S
 0,30
 ESQ.

DESCRIÇÃO: PROJETO EXECUTIVO PARA REFORMA DA PRAÇA MADRE ANA COUTO			
ENDEREÇO: RUA FRANCISCO RORIZ - SANTA TEREZINHA	MUNICÍPIO: JARDIM - CE	PROJETO: PROJETO ARQUITETÔNICO	
AUTOR: ALENDER HONÓRIO DE OLIVEIRA CREA: 039299 D CE R.N.P.: 0600145140 Alender Honório de Oliveira ENGENHEIRO CIVIL CREA 039299 D/CE		ASSUNTO: CORTES	ESCALA: IND
		ASSUNTO: DETALHES	ESCALA: IND
		ASSUNTO:	ESCALA:
		ASSUNTO:	ESCALA:
PROPRIETÁRIO: PREFEITURA MUNICIPAL DE JARDIM - CE		FASE:	REVISÃO:
		DATA: DEZ/2019	DESENHO: SHEYLA FREIRE
		FRANCA:	2/2

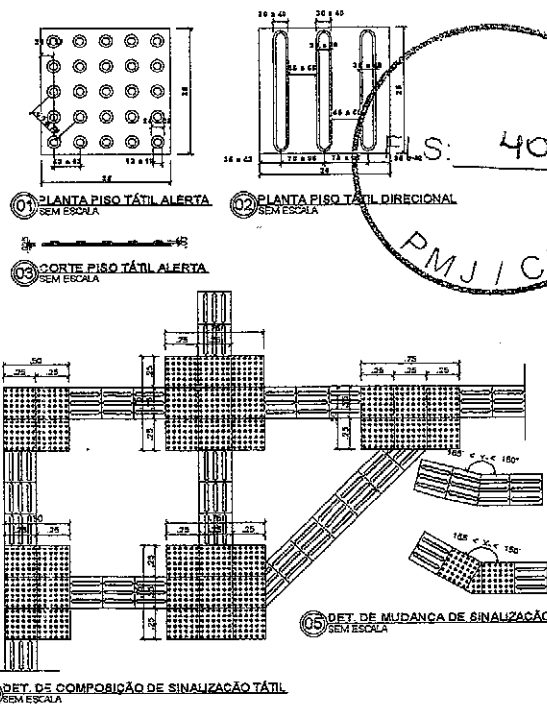
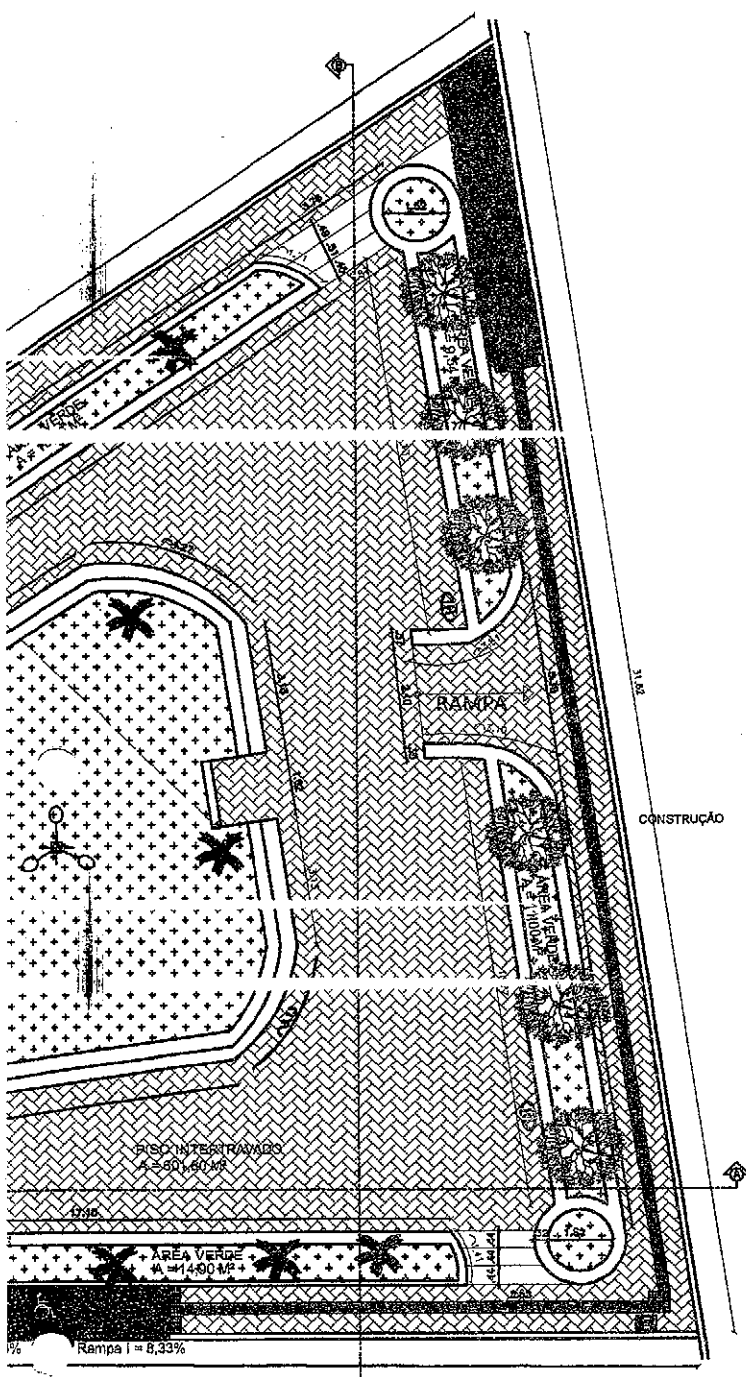

FLS: 40
PMJICL

LEGENDA DO PISO TÁTIL EXTERNOS		
	Piso tátil de Alerta, dimensão: 25x25 cm, confeccionado em Cimentício, anti derrapante, com superfície de relevo tronco-cônico, medidas, distâncias e disposições conforme a NBR 9050. Inserido no piso.	80 UNID
	Piso tátil Direcional, dimensão: 25x25 cm, confeccionado em Cimentício, anti derrapante, com superfície de relevo tronco-cônico, medidas, distâncias e disposições conforme a NBR 9050. Inserido no piso.	317 UNID
ÁREA TOTAL DE PISO TÁTIL = 24,81 M ²		

LEGENDA DE PISOS	
	PISO INTERTRAV. TIPO TIJOLINHO, CINZA, 20x10x04
	GRAMA

DESCRIÇÃO: PROJETO EXECUTIVO PARA REFORMA DA PRAÇA MADRE ANA COUTO			
ENDEREÇO: RUA FRANCISCO RORIZ - SANTA TEREZINHA		MUNICÍPIO: JARDIM - CE	
PROJETO: PROJETO ARQUITETÔNICO			
AUTOR: ALENDER HONÓRIO DE OLIVEIRA CREA: 039299 D CE R.N.P.: 0600145140 <i>Aleander Honório de Oliveira</i> ENGENHEIRO CIVIL CREA 039299 DICE		ASSUNTO: PLANTA BAIXA PLANTA DE SITUAÇÃO LEGENDAS E DETALHES	
PROPRIETÁRIO: PREFEITURA MUNICIPAL DE JARDIM - CE		ESCALA: IND IND IND	
		FASE: REVISÃO:	
		DESENHO: SHEYLA FREIRE	
DATA: DEZ/2019		FRANCHA: 1/2	

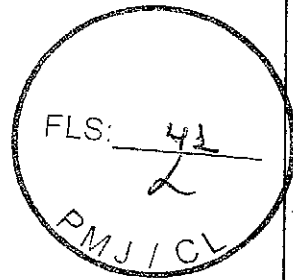

BANCO DE MADEIRA

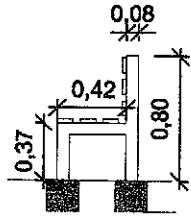
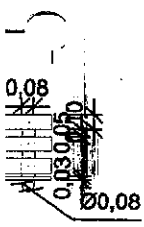
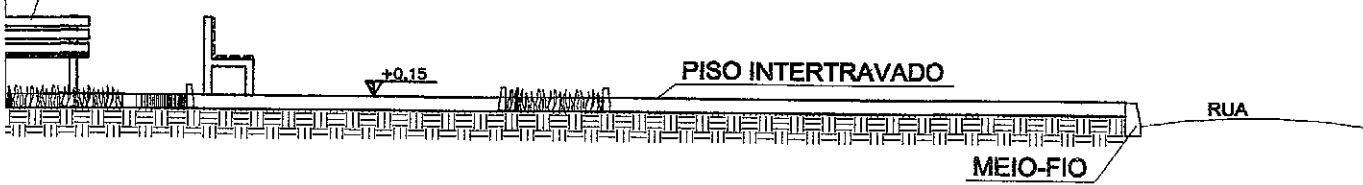

03 VISTA B
Escala 1:5/ESC

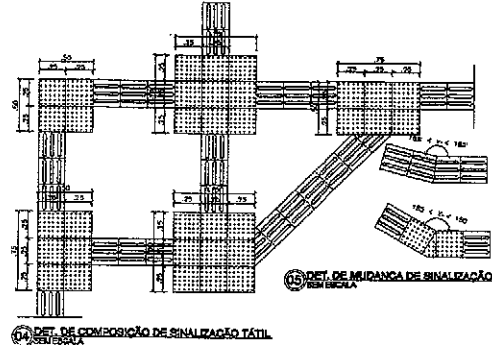
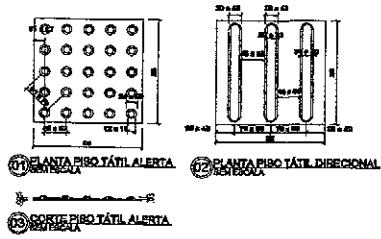

LEGENDA DOS BANCOS DA PRAÇA

Ident.	Dimensões	Quantidade
B01	3,00 x 0,42 m	06

LEGENDA DO PISO TÁTIL EXTERNOS

	Piso tátil de Alerta, dimensão: 25 x 25 cm, confeccionado em Cimentício, anti derrapante, com superfície de relevo tronco-cônico, medidas, distâncias e disposições conforme a NBR 9050. Inserido no piso.	84 UNID
	Piso tátil Direcional, dimensão: 25 x 25 cm, confeccionado em Cimentício, anti derrapante, com superfície de relevo tronco-cônico, medidas, distâncias e disposições conforme a NBR 9050. Inserido no piso.	80 UNID
ÁREA TOTAL DE PISO TÁTIL = 30,25M ²		

DESCRIÇÃO:
PROJETO EXECUTIVO DE REFORMA DA PRAÇA MARIA IRANIR DE BRITO COUTINHO



ENDEREÇO:
BAIRRO DO CEMITÉRIO, RUA DR. MIGUEL OLIVEIRA COM A VER. SIDENI

MUNICÍPIO:
JARDIM - CE

PROJETO:
PROJETO ARQUITETÔNICO

AUTOR: ALENDER HONÓRIO DE OLIVEIRA

CREA: 039299 D CE
R.N.P.: 0600145140

Alander Honório de Oliveira
ENGENHEIRO CIVIL
CREA 039299 D/CE

ASSUNTO:	ESCALA:
CORTE BB	1/75
DETALHES	IND

PROPRIETÁRIO:
PREFEITURA MUNICIPAL DE JARDIM - CE

FASE:	REVISÃO:

DATA: DEZ 2019

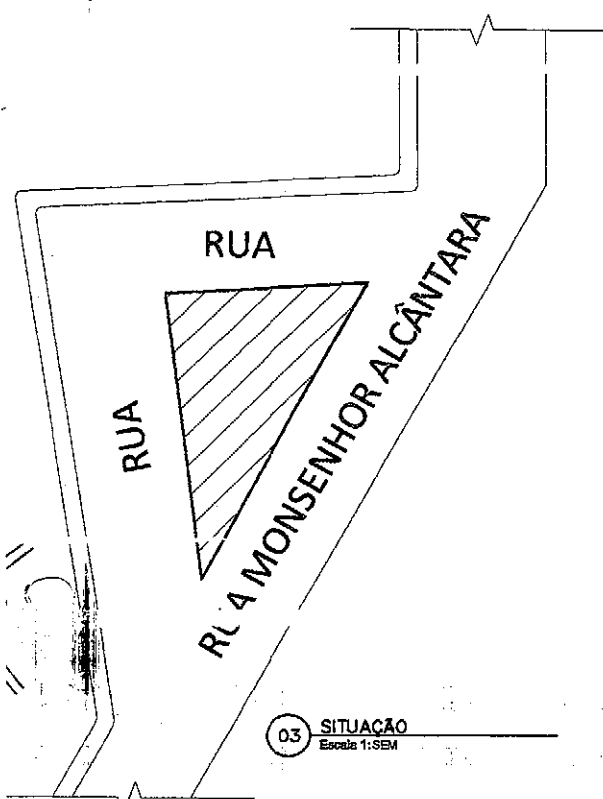

LEGENDA - PRAÇA 02

ITEM	DESCRIÇÃO	QUANTIDADE
	RAMPA	02
	POSTE 3 PÉTALAS	01
	BANCO DE MADEIRA	04
	LIXEIRA	03
	SÍMBOLO INTERNACIONAL DE ACESSO	02

FLS: 42
 MJ/CL

QUADRO DE ÁREAS E PERÍMETROS PRAÇA 02

CALÇADA - PISO INTERTRAV. TIPO TIJOLINHO, CINZA, 20x10x04 (M²)	13,08
PRAÇA - PISO INTERTRAV. TIPO TIJOLINHO, CINZA, 20x10x04 (M²)	100,26
RUA - PISO INTERTRAV. TIPO TIJOLINHO, CINZA, 20x10x08 (M²)	102,03
GRAMA (M²)	7,50
MEIO - FIO INTERNO (M)	13,63
MEIO - FIO EXTERNO (M)	82,94
ÁREA TOTAL DA PRAÇA (M²)	128,40

LEGENDA DE PISOS

	PISO INTERTRAV. TIPO TIJOLINHO, CINZA, 20x10x08
	PISO INTERTRAV. TIPO TIJOLINHO, CINZA, 20x10x04
	GRAMA

DESCRIÇÃO:
 PROJETO EXECUTIVO DE REFORMA DA PRAÇA MARIA IRANIR DE BRITO COUTINHO

ENDEREÇO:
 OLIVEIRA COM A VER, SIDENI

MUNICÍPIO:
 JARDIM - CE

AUTOR:
 ALDENIR HONÓRIO DE OLIVEIRA

CREAR:
 0392997/CE

R.N.P.:
 0800148740

PROPRIETÁRIO:
 PREFEITURA MUNICIPAL DE JARDIM - CE

VERTICE
 ENGENHARIA

PROJETO:
 REFORMA DA PRAÇA MARIA IRANIR DE BRITO COUTINHO

ASSUNTO:
 PLANTA DE SITUACAO

ESCALA:
 1/25

FASE:
 PROJETO EXECUTIVO

REVISÃO:
 01

DATA:
 DEZ/2019

DESENHO:
 CICERO RODRIGO

FRANCHA:
 5/6

➤ PROJETO BÁSICO

MEMORIAL DESCRITIVO E ESPECIFICAÇÕES TÉCNICAS

- **OBRA: CONSTRUÇÃO DA PRAÇA CÍCERO ACÁCIO**
- **LOCAL: MUNICÍPIO DE JARDIM/ CEARÁ.**

1.0 - CONSIDERAÇÕES INICIAIS

- Este Relatório de Especificações determina as normas e condições da execução das obras e serviços de engenharia e Infra-Estrutura Viária no Município de Jardim. **CONSTRUÇÃO DA PRAÇA CÍCERO ACÁCIO-JARDIM/CE.**
-
- Todos os serviços especificados poderão constar ou não na execução da obra. Valerá os que estiverem definidos em planilha orçamentária, cujos itens correspondentes obedecerão a estas especificações e aquelas elaboradas e definidas pelos fornecedores.
- Quaisquer outros serviços eventuais que possam acontecer no decorrer da execução das obras e, não especificados, deverá a fiscalização definir os parâmetros técnicos especificando-os.
- Serão fornecidas para a execução das obras e serviços todas as informações técnicas necessárias como: projetos de arquitetura, dimensionamento e detalhes, e tudo o mais necessário ao fiel desempenho das obras e serviços de engenharia. Os estudos iniciais e complementares que possam ser exigidos deverão ser elaborados pelo contratante sob orientação da fiscalização.
- Todos os materiais a serem empregados na obra deverão ser aprovados pela fiscalização, deverão também ser comprovadamente novos e de primeira qualidade, preferencialmente usuais da região, satisfazendo estas especificações, NORMAS E PROCEDIMENTOS USUAIS E TÉCNICAS DA ABNT.

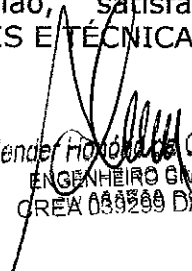

Anderson F. da Oliveira
ENGENHEIRO CIVIL
CREA 089299 D/CE

2.0 ADMINISTRAÇÃO DA OBRA

- É a **Contratada** obrigada a obter todas as licenças e aprovações dos projetos, nos órgãos competentes, necessárias a execução da obra, bem como a observância de todas as leis, regulamentos e posturas relativas à obra e a segurança pública, além de atender as exigências da legislação trabalhista e social, no que diz respeito ao pessoal que lhes prestar serviços.
- No item acima estão implícitas as determinações do Conselho Regional de Engenharia, Arquitetura e Agronomia – CREA, no que se refere ao registro da obra, no que se relaciona com a colocação de placas das obras contendo nomes e números de inscrições dos autores dos projetos e dos responsáveis pela construção.
- Obriga-se a Contratada ao pleno cumprimento de cronograma físico de execução das obras e serviços, manter o equilíbrio econômico financeiro do contrato, abastecer a obra de materiais e serviços necessários a sua execução, conservar e manter as etapas dos serviços executadas e concluídas, atender a fiscalização sob os aspectos técnicos e administrativas em relação a obra, zelar pela qualidade das obras e serviços, manter o canteiro de obras sempre limpo e apto a visitação.

3.0 – PROCEDIMENTOS

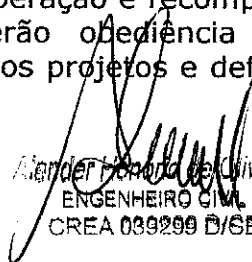
- Todos os serviços deverão ser executados com rigorosa obediência às Normas Brasileiras referentes ao assunto, formas e diretrizes básicas de execução patentes e funcionais da região.
- Todos os equipamentos e ferramentas necessários ao desenvolvimento das obras e serviços deverão estar em condições plenas de uso, com as manutenções preventivas e aptos ao funcionamento regular.
- No caso de equipamentos danificados no decorrer da execução, estes deverão de pronto ser substituídos e/ou reparados convenientemente em tempo que não provoque interrupção e/ou paralisação além do permitido para a execução dos serviços, não comprometendo o equilíbrio físico das obras.
- Os trabalhos iniciais, o de preparação de caixas estradais, retiradas e reposição de cercas, aquisição dos materiais, recuperação e recomposição, os de bota-fora e demais correlatos, etc., deverão obediência plena as especificações técnicas, as normas direcionadas, aos projetos e definições da fiscalização.

Alexander Honório de Oliveira
ENGENHEIRO CIVIL
CREA 039299 D/GE

ESPECIFICAÇÕES

1.0 SERVIÇOS INICIAIS

1.1 Placa da Obra

Deverá ser fornecida e instalada placa metálica nas dimensões (2,00x1,00)m, no modelo e padrão determinados pela administração municipal, cuja estrutura será em madeira e revestida em chapa. Deverá ser instalada até o 10º dia corrido, contados a partir do início da obra.

Ficará a cargo exclusivo da Contratada a instalação de uma Placa da Obra com a identificação dos responsáveis técnicos da empresa contratada.

Retirada de Meia Fio de Pedra Granítica

Todo o meio fio de pedra granítica indicado em projeto, deverá ser retirado.

Retirada de Pavimentação em Paralelepípedo ou pedra tosca

Deverá ser retirada a pavimentação em Paralelepípedo ou pedra tosca, conforme projeto.

Carga Mecanizada de entulho em Caminhão Basculante

Todo o entulho resultante da obra deverá ser removido periodicamente em caminhão basculante para local fora da obra. Os materiais a serem removidos deverão ser constantemente umedecidos para reduzir a formação de poeira. Não poderá, sob nenhuma hipótese, haver acúmulo de entulho que impeça a execução dos serviços. Todo material deverá ser despejado em local apropriado, e aprovado pelo órgão competente de modo que não acarrete infração de qualquer natureza.

Corte e aterro compensado sem controle do grau de compactação

Consiste no corte do material excedente com aproveitamento do material para o aterro conformando o greide de terraplenagem. O aterro não deve exceder a camadas superiores a 20cm sem compactação. Os solos para os aterros previrão de cortes existentes, devidamente

selecionados. A substituição desses materiais selecionados por outros de qualidade nunca inferior, quer seja por necessidade de serviço ou interesse do Executante, somente poderá ser processada após prévia autorização da fiscalização. Os solos para os aterros deverão ser isentos de matérias orgânicas e argilas orgânicas. O lançamento do material para a construção dos aterros deve ser feito em camadas sucessivas, em toda a largura da seção transversal, e em extensões tais que permitam seu umedecimento e compactação de acordo com o previsto nestas especificações gerais. Para o corpo dos aterros, a espessura da camada compactada não deverá ultrapassar de 0,30m. Para as camadas finais essa espessura não deverá ultrapassar de 0,20m.

Transporte de Material, exceto rocha em caminhão até 0,5 km

O material, exceto rocha será transportado em caminhão. Conforme projeto.

Demolição de alvenaria de tijolos sem reaproveitamento

Serão realizados serviços de demolição em ladrilho hidráulico, em conformidade com o projeto e empilhamento para posterior remoção.

2.0 PAVIMENTAÇÃO

Construção de meio fio Pré-moldado

A aplicação do meio fio pré-moldado em concreto (industrial), será sobre colchão de areia lavada, com espessura mínima de 10 cm, rejuntado com argamassa de cimento e areia no traço 1:3, em conformidade com o projeto específico.

Piso Intertravado de Concreto

Conforme indicação em planta de implantação, algumas áreas serão pavimentadas com piso intertravado de concreto tipo "tijolinho", (20 x 10 x 4cm), cinza – compactação mecanizada, de acordo com a planta de *layout*. A pavimentação deverá ser executada sobre coxim de areia, sobre solo regularizado e compactado.

Deverá ser observada a declividade do piso, a taxa de 2%, para as ruas frontal e laterais.

Piso Podotátil

As sinalizações táteis deverão a Norma ABNT NBR 9050/04.

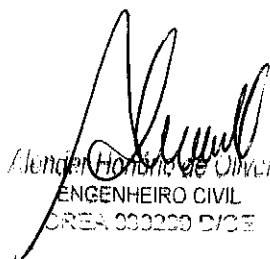
Alencar Honorato de Oliveira
ENGENHEIRO CIVIL
CREA 000200 D/CE

A sinalização tátil no piso será em placa de sobrepor, sendo que o desnível entre a superfície do piso existente e a do implantado deve ser chanfrada, com espessura de 3cm, assentado com argamassa (fornecimento e assentamento), sendo de cor contrastante com a do piso adjacente.

Banqueta- meio fio de concreto

Deverá ser executado banqueta- meio fio de concreto para vias urbanas (1,00x0,35x0,15m), de acordo com projeto.

Calçada de Proteção

Conforme indicação em projeto anexo, a pavimentação da calçada será do tipo cimentado, na espessura de 1,5 cm com argamassa de cimento e areia lavada no traço 1:3, sobre base de concreto.

Lastro de Concreto

Conforme indicação em projeto anexo, será executado lastro de concreto regularizado com espessura de 5,00 cm, conforme especificado em projeto.

3.0 INSTALAÇÃO HIDRÁULICA

3.1 Acessórios

Serão utilizados, de acordo com a planilha orçamentária:

TORNEIRA DE PRESSÃO P/JARDIM DE 3/4"

PONTO HIDRÁULICO, MATERIAL E EXECUÇÃO

JOELHO 45 PVC SOLDÁVEL D=25mm (3/4")

CAIXA DE INSPEÇÃO EM ALVENARIA - TAMPA DE CONCRETO ESP = 5cm

4.0 INSTALAÇÕES ELÉTRICAS

4.1 Acessórios

Serão utilizados, de acordo com a planilha orçamentária:

QUADRO P/ MEDIÇÃO EM POSTE DE CONCRETO

LUMINÁRIA 3 PÉTALAS EM POSTE DE CONCRETO CIRCULAR H=12M

ALTURA LIVRE 10,20M, LÂMPADA VAPOR METÁLICO DE 400W,

INCLUSIVE O POSTE

ELETRODUTO DE ALUMÍNIO, INCLUSIVE CONEXÕES DE 2"

CABO ISOLADO PVC 750V 10MM²

CAIXA ALVENARIA/REBOCO C/TAMPA CONCRETO FUNDO BRITA
60x60x60cm

ATERRAMENTO COMPLETO C/ HASTE COPPERWELD 3/4" X 2.40M

5.0 URBANIZAÇÃO/PAISAGISMO

Banco de Madeira

Os bancos serão de madeira com estruturas de ferro, L= 3,00m. Conforme projeto.

Lixeira

Será de fibra de vidro com capacidade de 40 litros e com diâmetro 35cm, de acordo com projeto.

Grama

Deverá ser adquirido grama em placas com espessura 6cm, com fornecimento e plantio.

Arbustos Ornamentais

Serão adquiridos arbustos ornamentais em geral com altura mínima de 50 cm, conforme projeto.

Árvores Ornamentais

Serão adquiridas árvores ornamentais em geral com altura média de 2,50 cm, exceto Palmáceas. Conforme projeto.

Alambrado

Será utilizado alambrado com tela de nylon fio esp.=3mm e malha de (5 x 5)cm, conforme projeto.

Guarda Corpo com Corrimão

O guarda corpo será composto de corrimãos e deverá ser de aço galvanizado de 2" com dois corrimãos em cada um dos lados da rampa, conforme detalhe em planta.

Lastro de Areia Adquirida

Conforme indicação em projeto anexo, será executado lastro de areia regularizado, conforme especificado em projeto.

Portão de Metalon

O portão será de Metalon e barra chata de ferro com fechadura e dobradiça, incluindo pintura esmalte sintético.

Tubo aço

O tubo utilizado será de aço galvanizado de 50mm (2"), conforme projeto.

6.0 PINTURA

Tinta Látex

As paredes externas deverão ser pintadas com duas demãos.

Deverão ser evitados escorrimentos ou salpicos de tinta nas superfícies não destinadas a pintura (vidros, pisos, aparelhos, etc.), os salpicos que não puderem ser evitados deverão ser removidos enquanto a tinta estiver fresca, empregando-se removedor adequado.

Pintura de piso (interno e externo)

A pintura de piso interno e externo com tinta base resina acrílica-quartzo, 2 demãos.

7.0 Muro de Arrimo/Degraus

Escavação manual de solo de 1ª com profundidade de até 1,50m

As escavações para execução das fundações serão realizadas manualmente conforme as necessidades construtivas.

Alvenaria de Tijolo Cerâmico Furado

Nos locais e dimensões indicados em planta, a alvenaria será executada com tijolos cerâmicos de 6 ou 8 furos, de 1ª qualidade, assentados com argamassa de cimento, e areia, no traço 1:8, com as juntas verticais desalinhadas e as horizontais niveladas. As juntas terão espessura máxima de 1,2 cm.

Deverão ser obedecidas as espessuras das paredes indicadas nas plantas e na execução serão observados o mais perfeito prumo e nivelamento. As vergas e contra-vergas deverão ser de



concreto armado, com largura igual a da alvenaria e comprimento excedendo as larguras dos vãos de 30 cm, no mínimo. As alvenarias serão executadas conforme indicação no projeto de arquitetura.

No encontro da alvenaria com os elementos estruturais em concreto, deverão ser previstas telas de ancoragem, que serão fixadas com pinos de aço, a cada duas fiadas de tijolo cerâmico.

O encunhamento da alvenaria na estrutura se fará através de tijolos maciços inclinados a quarenta e cinco graus ou argamassa expansiva.

Alvenaria em pedra argamassada com agregado adquirido

Será aplicada alvenaria com pedra poliédrica e argamassa no traço 1:4 (cimento e areia lavada), conforme projeto anexo, no mesmo padrão existente.

Reboco

Deverá ser aplicado sobre o chapisco, camada de reboco com argamassa de cimento, e areia peneirada, no traço 1:3, na espessura de 2,5 cm, nas paredes a serem posteriormente pintadas.

Fôrmas de tábuas de 1" de 3" para fundações (utilização 5x)

Na execução das fôrmas, deverão ser verificados:

- Reprodução fiel dos contornos das linhas e dimensões das peças estruturais detalhadas nos projetos, onde devam ficar evidentes as dimensões de corte das peças, assim com os seus respectivos posicionamentos;
- As escoras utilizadas podem ser metálicas ou de madeira maciça roliça, desde que compatíveis seus comprimentos e de prumo em perfeito estado. Não devem ser feitas emendas nas escoras de madeira;
- As escoras das formas devem ser feitas visando garantir a geometria das peças e a segurança da estrutura quando da sua cura. A retirada deve ser feita respeitando as notas dos projetos e normas específicas.
- Toda madeira utilizada no cimbramento e para forma deve ser protegida contra exposição direta à chuva e ao sol, para não empenar;
- Adoção de contra-flechas, quando necessário;
- Nivelamento das lajes e vigas;
- Contra-ventamento de painéis que possam se deslocar quando do lançamento do concreto;
- Fôrmas e escoramentos deverão ter resistência suficiente para que sejam desprezíveis as deformações, devidas à ação das cargas atuantes e das variações de temperatura e umidade;
- Vedação de fôrmas;
- Limpeza das fôrmas;
- Antes do lançamento do concreto, as fôrmas deverão ser molhadas até a saturação.



8.0 Limpeza Final da obra

Limpeza de Piso

A obra deverá ser entregue em perfeito estado de limpeza e conservação. Serão lavados os pisos, azulejos, devendo ser removidos todos e quaisquer vestígios de tintas, manchas e argamassas. Todos os entulhos resultantes das obras deverão ser removidos até a entrega final da mesma.

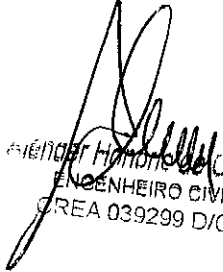
Avenida Honório de Oliveira
ENGENHEIRO CIVIL
CREA 039299 D/CE

JARDIM - CE, 05 DE FEVEREIRO DE 2020



➤ **Executivo**

- Tem por objetivo a contratação de uma empresa para realizar os serviços de **CONSTRUÇÃO DA PRAÇA CÍCERO ACÁCIO**
- **LOCAL: MUNICÍPIO DE JARDIM/ CEARÁ.**

Todos os serviços serão realizados conforme especificado no projeto básico. Quando não houver clareza (se for o caso) com relação à realização dos serviços deve-se procurar a municipalidade.

A liberação será executada de acordo com medições parciais conforme cronograma estabelecido. O município manterá fiscalização durante todo o período que durar os serviços, a mesma terá acesso a todas as dependências dos serviços.

O prazo de execução da obra será de 90 dias a partir da assinatura do contrato e liberação pela secretaria de obras e infraestrutura do município.

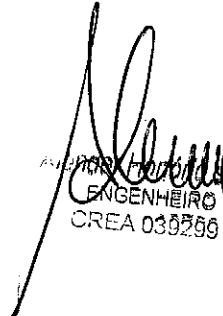
ANGELA FREDERICO DE OLIVEIRA
ENGENHEIRO CIVIL
CREA 030250 D/CE

JARDIM - CE, 05 DE FEVEREIRO DE 2020.

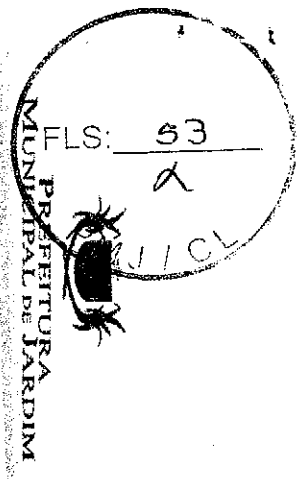

OBRAS, VIACÃO E URBANISMO



GOVERNO MUNICIPAL
Jardim
NOVO TEMPO, MUNICÍPIO DE TODOS

OBRA: CONSTRUÇÃO DA PRAÇA CÍCERO AGÁCIO

LOCAL: JARDIM/CE

DATA: 05/02/2020

BANCOS: SINAPI - 09/2019 - Ceará - SEINFRA - 026 - Ceará

BDI: 23,5%

ENCARGOS SOCIAIS: DESONERADA

Planilha Orçamentária Sintética

Item	Código Banco	Descrição	Und	Quant.	Valor Unit	Valor Unit com BDI	Total	Peso (%)
1		SERVIÇOS INICIAIS					7.236,03	4,73 %
1.1	C1937 SEINFRA	PLACAS PADRÃO DE OBRA	m ²	2	157,36	194,33	388,66	0,25 %
1.2	C3373 SEINFRA	RETIRADA DE MEIO FIO DE PEDRA GRANÍTICA	M	127,67	7,49	9,25	1.180,94	0,77 %
1.3	C2940 SEINFRA	RETIRADA DE PAVIMENTAÇÃO EM PARALELEPÍEDO OU PEDRA TOSCA	m ²	114	7,92	9,78	1.114,92	0,73 %
1.4	C0708 SEINFRA	CARGA MECANIZADA DE ENTULHO EM CAMINHÃO BASCULANTE	m ³	112,28	3,10	3,82	428,90	0,28 %
1.5	C0928 SEINFRA	CORTE E ATERRO COMPENSADO S/CONTROLE DO GRAU DE COMPACTAÇÃO	m ³	220,5	7,09	8,74	1.927,17	1,26 %
1.6	C2529 SEINFRA	TRANSPORTE DE MATERIAL, EXCETO ROCHA EM CAMINHÃO, ATÉ 0,5 KM	m ³	112,28	3,92	4,84	543,43	0,36 %
1.7	C1043 SEINFRA	DEMOLIÇÃO DE ALVENARIA DE TIJOLOS S/ REAPROVEITAMENTO	m ³	29,75	44,97	55,53	1.652,01	1,08 %
2		PAVIMENTAÇÃO					36.211,74	23,66 %
2.1	C3449 SEINFRA	MEIO FIO PRÉ MOLDADO (0,07x0,30x1,00)m C/REJUNTAMENTO	M	60,5	19,63	24,24	1.466,52	0,96 %

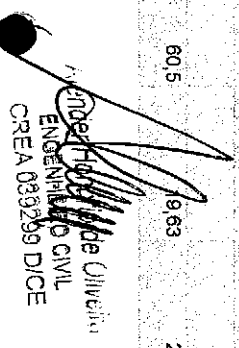
 Anderson de Oliveira
 ENGENHEIRO CIVIL
 CREA 033299 D/CE

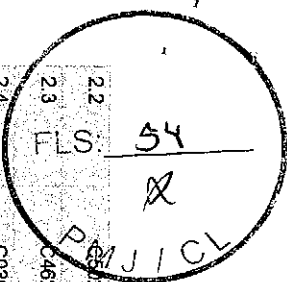

22	C2228 SEINFRA	PISO INTERTRAVADO TIPO TUIOLINHO (20 X 10 X 4CM) CINZA - COMPACTAÇÃO MECANIZADA	m²	463,71	33,08	40,85	18.942,55	12,36 %
23	C24624 SEINFRA	PISO PODOTÁTIL EXTERNO EM PMC ESP. 3CM, ASSENTADO COM ARGAMASSA (FORNECIMENTO E ASSENTAMENTO)	m²	33,44	99,59	122,99	4.112,78	2,69 %
24	C0366 SEINFRA	BANQUETA MEIO FIO DE CONCRETO P/VIAS URBANAS (1,00x0,35x0,15m)	M	126,21	43,60	53,84	6.795,14	4,44 %
25	C3410 SEINFRA	CALÇADA DE PROTEÇÃO EM CIMENTADO C/ BASE DE CONCRETO	m²	14,1	204,07	252,02	3.553,48	2,32 %
26	C1611 SEINFRA	LASTRO DE CONCRETO REGULARIZADO ESP = 5CM	m²	33,44	32,48	40,11	1.341,27	0,88 %
3		INSTALAÇÃO HIDRÁULICAS					1.852,98	1,21 %
31	C2506 SEINFRA	TORNEIRA DE PRESSÃO P/ARDIM DE 3/4"	UN	4	27,88	34,43	137,72	0,08 %
32	C1948 SEINFRA	PONTO HIDRÁULICO, MATERIAL E EXECUÇÃO	PT	4	181,99	224,75	899,00	0,59 %
33	C4391 SEINFRA	JOELHO 45 PVC SOLDÁVEL D=25mm (3/4")	UN	6	6,10	7,53	45,18	0,03 %
34	C0606 SEINFRA	CAIXA DE INSPEÇÃO EM ALVENARIA - TAMPA DE CONCRETO ESP = 5cm	m²	4	156,09	192,77	771,08	0,50 %
4		INSTALAÇÕES ELÉTRICAS					27.839,52	18,19 %
41	C2090 SEINFRA	QUADRO P/ MEDIÇÃO EM POSTE DE CONCRETO	UN	1	1.174,58	1.450,60	1.450,60	0,95 %
42	C4982 SEINFRA	LUMINÁRIA 3 PETALAS EM POSTE DE CONCRETO CIRCULAR H=12M, ALTURA LIVRE 10,20M, LÂMPADA VAPOR METÁLICO DE 400W, INCLUSIVE O POSTE	UN	4	3.437,79	4.245,67	16.982,68	11,10 %
43	C1188 SEINFRA	ELETRODUTO DE ALUMÍNIO, INCLUSIVE CONEXÕES DE 2"	M	70	55,12	68,07	4.764,90	3,11 %
44	C0524 SEINFRA	CABO ISOLADO PVC 750V 10MM2	M	210	9,79	12,09	2.538,90	1,66 %
45	C0591 SEINFRA	CAIXA ALVENARIA/REBOCO C/TAMPA CONCRETO FUNDO BRITA 60x60x60cm	UN	4	215,42	266,04	1.064,16	0,70 %
46	C0326 SEINFRA	ATERRAMENTO COMPLETO C/ HASTE COPPERWELD 3/4" X 2,40M	UN	4	210,18	259,57	1.038,28	0,68 %
5		URBANIZAÇÃO/PAISAGISMO					45.488,07	29,72 %
51	C0360 SEINFRA	BANCO DE MADEIRA C/ESTRUTURA DE FERRO - L= 3,00m	UN	7	840,00	1.037,40	7.261,80	4,74 %
52	C3451 SEINFRA	LIXEIRA EM FIBRA DE VIDRO CAP =40L e DIAM =35cm	UN	4	280,80	346,78	1.387,12	0,91 %
53	C1430 SEINFRA	GRAMA EM PLACAS E=8 CM FORNECIMENTO E PLANTIO	m²	15,97	13,75	16,98	271,17	0,18 %
54	C0112 SEINFRA	ARBUSTOS ORNAMENTAIS EM GERAL C/ ALTURA MÍNIMA DE 50CM	UN	8	34,52	42,63	341,04	0,22 %
55	C0229 SEINFRA	ÁRVORES ORNAMENTAIS EM GERAL C/ ALTURA MÉDIA DE 2,50M EXCETO PALMÁCEAS	UN	3	47,44	58,58	175,74	0,11 %
56	C3436 SEINFRA	ALAMBRAO C/TELA DE NYLON FIO ESP =3MM E MALHA DE (5 X 5)CM	m²	160,25	16,52	59,92	9.602,18	6,27 %

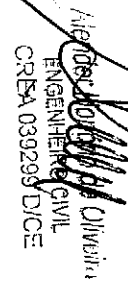

 Hélder José de Oliveira

 ENGENHEIRO CIVIL

 CREA 039299/DICE

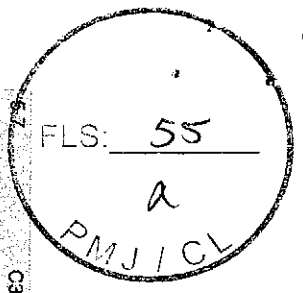

5.7	C3506 SEINFRA	GUARDA CORPO C/ CORRIMÃO EM TUBO DE AÇO GALVANIZADO 2"	M	90,32	200,91	248,12	22.410,19	14,64 %
5.8	C2860 SEINFRA	LASTRO DE AREIA ADQUIRIDA	m³	12,97	80,42	99,31	1.288,05	0,84 %
5.9	C3659 SEINFRA	PORTÃO DE METALON E BARRA CHATA DE FERRO C/ FECHADURA E DOBRADICA, INCLUS. PINTURA ESMALTE SINTETICO	m²	2,1	379,93	489,21	986,34	0,64 %
5.9	I2171 SEINFRA	TUBO AÇO GALVANIZADO DE 50MM (2)	M	36	39,71	49,04	1.765,44	1,15 %
6		PINTURA					4.545,80	2,97 %
6.1	C1614 SEINFRA	LATEX DUAS DEMÃOS EM PAREDES EXTERNAS S/ MASSA	m²	202,16	17,85	22,04	4.456,80	2,91 %
6.2	C1907 SEINFRA	PINTURA DE PISO INTERNO/EXTERNO. C/TINTA BASE RESINA ACRILICA-QUARTZO 2 DEMÃOS	m²	4,32	16,91	20,88	90,20	0,06 %
7		MURO DE ARRIMO/DEGRAUS					29.144,49	19,04 %
7.1	C2784 SEINFRA	ESCAVAÇÃO MANUAL SOLO DE 1ª CAT. PROF. ATÉ 1,50m	m³	12,97	35,00	43,22	560,56	0,37 %
7.2	C0046 SEINFRA	ALVENARIA DE BLOCO CERÂMICO FURADO (19x19x39)cm C/ARGAMASSA MISTA DE CAL HIDRATADA ESP=19 cm	m²	28,6	51,62	63,75	1.823,25	1,19 %
7.3	C3347 SEINFRA	ALVENARIA DE PEDRA ARGAMASSADA (TRAÇO 1:4) C/AGREGADOS ADQUIRIDOS	m³	37,95	367,09	453,35	17.204,63	11,24 %
7.4	C3028 SEINFRA	REBOCO C/ ARGAMASSA DE CIMENTO E AREIA PENEIRADA, TRAÇO 1:3	m²	163,86	36,46	45,02	7.376,97	4,82 %
7.5	C1400 SEINFRA	FORMA DE TÁBUAS DE 1" DE 3A. P/FUNDAÇÕES UTIL. 5 X	m²	30,7	57,48	70,98	2.179,08	1,42 %
8		LIMPEZA FINAL DA OBRA					746,51	0,49 %
8.1	C3447 SEINFRA	LIMPEZA DE PISO EM ÁREA URBANIZADA	m²	611,98	0,99	1,22	746,51	0,49 %

Total sem BDI 123.948,56
Total do BDI 29.116,88
Total Geral 153.065,24

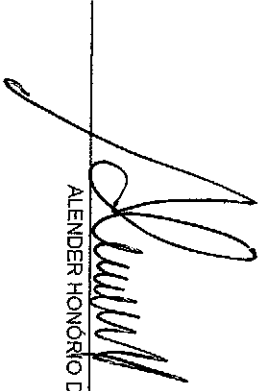
 ALENDER HONÓRIO DE OLIVEIRA

Alender Honório de Oliveira
 ENGENHEIRO CIVIL
 CREA 0332299 D/CE

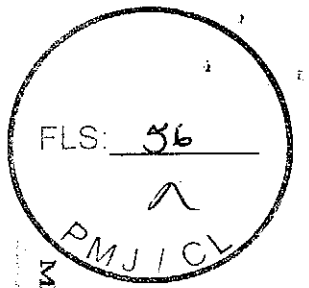

PREFEITURA MUNICIPAL DE JARDIM

SECRETARIA DE OBRAS, VIACÃO E URBANISMO



GOVERNO MUNICIPAL
Jardim
NOVO TEMPO. MUNICÍPIO DE TODOS.

OBRA: CONSTRUÇÃO DA PRAÇA CICERO ACÁCIO

LOCAL: JARDIM/CE

DATA: 05/02/2020

BANCOS: SINAPI - 09/2019 - Ceará - SEINFRA - 026 - Ceará

BDI: 23,5%

ENCARGOS SOCIAIS: DESONERADA

Cronograma Físico e Financeiro

Item	Descrição	Total Por Etapa	30 DIAS	60 DIAS	90 DIAS
1	SERVIÇOS INICIAIS	100,00%	100,00%		
2	PAVIMENTAÇÃO	7.236,03 100,00%	7.236,03 20,00%	50,00%	30,00%
3	INSTALAÇÃO HIDRAULICAS	36.211,74 100,00%	7.242,35 40,00%	18.108,87 50,00%	10.860,52 30,00%
4	INSTALAÇÕES ELÉTRICAS	1.852,98 100,00%	10,00%	741,19 50,00%	1.111,79 60,00%
5	URBANIZAÇÃO/PAISAGISMO	27.838,52 100,00%	2.783,95 10,00%	13.919,76 50,00%	14.135,81 50,00%
6	PINTURA	45.488,07 100,00%	20,00%	80,00%	45.488,07 100,00%
7	MURO DE ARRIMO/DEGRAUS	4.545,80 100,00%	20,00%	909,16 30,00%	3.636,64 80,00%
8	LIMPEZA FINAL DA OBRA	29.144,49 100,00%	5.828,90 20,00%	14.572,25 50,00%	8.743,35 30,00%
Porcentagem		746,61	15,09%	31,52%	746,61
Custo		23.091,23	23,091,23	48.248,23	81.725,79
Porcentagem Acumulado			15,09%	46,61%	100,0%
Custo Acumulado			23.091,22	71.339,45	153.065,24

ALENDER HONÓRIO DE OLIVEIRA

Alender Honório de Oliveira
ENGENHEIRO CIVIL
CREA: 000299 D/CE

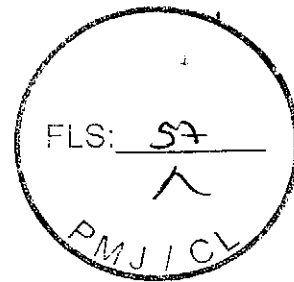

SECRETARIA DE
OBRAS, VIAÇÃO E URBANISMO



OBRA: CONSTRUÇÃO DA PRAÇA CÍCERO ACÁCIO

LOCAL: JARDIM - CE.

DATA: 05/02/2020

BANCOS: SINAPI - 09/2019 - Ceará - SEINFRA - 026 - Ceará

ENCARGOS SOCIAIS: DESONERADA

COMPOSIÇÃO DE BDI

COD	DESCRIÇÃO	%
	Despesas Indiretas	
AC	Administração central	3,00
DF	Despesas financeiras	0,59
R	Riscos	0,97

	Benefício	
S + G	Garantia/seguros	0,80
L	Lucro	6,41

I	Impostos	9,20
	PIS	0,65
	COFINS	2,05
	ISS	2,00
	CPRB (2%, Apenas quando tiver desoneração INSS)	4,50
	TOTAL DOS IMPOSTOS	9,20

	BDI =	23,50%
--	--------------	---------------

$$BDI = \frac{(1 + AC + S + R + G)(1 + DF)(1 + L)}{(1 - I)} - 1$$

Edson Yvelton de Oliveira
ENGENHEIRO CIVIL
CREA 039268 D/CE

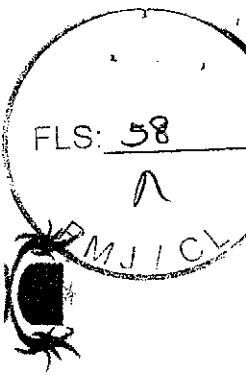

PREFEITURA MUNICIPAL DE JARDIM

SECRETARIA DE OBRAS, VIACÃO E URBANISMO



GOVERNO MUNICIPAL
Jardim
NOVO TEMPO. MUNICÍPIO DE TODOS.

OBRA: CONSTRUÇÃO DA PRAÇA CÍCERO ACÁCIO

LOCAL: JARDIM/CE

DATA: 05/02/2020

BANCOS: SINAPI - 09/2019 - Ceará - SEINFRA - 026 - Ceará

BDI: 23,5%

ENCARGOS SOCIAIS: DESONERADA

Memória de Cálculo

Item	Descrição	Und	Quant.	Memória de Cálculo
1	SERVIÇOS INICIAIS			
1.1	PLACAS PADRÃO DE OBRA	m²	2,0	= Área = 2,00 m² (2,00x1,00)m
1.2	RETIRADA DE MEIO FIO DE PEDRA GRANÍTICA	M	127,67	= Perímetro = 127,67; Extraído do AutoCad)
1.3	RETIRADA DE PAVIMENTAÇÃO EM PARALELEPÍPEDO OU PEDRA TOSCA	m²	114,0	= Área = 114,0 m² (Extraído do AutoCad)
1.4	CARGA MECANIZADA DE ENTULHO EM CAMINHÃO BASCULANTE	m³	112,28	= Volume = 561,44 x 0,2 = 112,28 m³
1.5	CORTE E ATERRO COMPENSADO S/CONTROLE DO GRAU DE COMPACTAÇÃO	m³	220,5	= Volume = 441,87 x 0,5 = 220,5 m³
1.6	TRANSPORTE DE MATERIAL, EXCETO ROCHA EM CAMINHÃO ATÉ 0,5 KM	m³	112,28	= Volume = 561,44 x 0,2 = 112,28 m³
1.7	DEMOLIÇÃO DE ALVENARIA DE TUILOS S/REAPROVEITAMENTO	m³	29,75	= Volume = 42,5 x 0,7 = 29,75 m³
2	PAVIMENTAÇÃO			
2.1	MEIO FIO PRÉ MOLDADO (0,07x0,30x1,00)m C/RELUZAMENTO	M	60,5	= Perímetro = Perímetra dos painéis, arvozeiras e campo = 60,50 m; Extraído do AutoCad)
2.2	PISO INTERTRAVADO TIPO TUOLINHO (20 X 10 X 4CM), CINZA - COMPACTAÇÃO MECANIZADA	m²	463,71	= Área = 497,15 m² (Extraído do AutoCad) - 33,44 m² (Piso podotáil) = 463,71 m²

[Handwritten Signature]
 Engenheiro de Licitação
 ENGENHEIRO CIVIL
 CREA 039299 D/CE

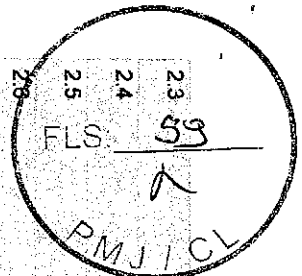

2.3	PISO PODOTÁTIL EXTERNO EM PMC ESP. 3CM, ASSENTADO COM ARGAMASSA (FORNECIMENTO E ASSENTAMENTO)	m ²	33,44 = Área = 33,44 m ² (Extraído do AutoCad)
2.4	BANQUETA/MEIO FIO DE CONCRETO P/ VIAS URBANAS (1,00x0,35x0,15m)	M	126,21 = Perímetro externo da praça = 126,21 m Extraído do AutoCad)
2.5	CALÇADA DE PROTEÇÃO EM CIMENTADO C/ BASE DE CONCRETO	m ²	14,1 = Áreas das rampas e degraus = 1,5 x 1,5 x 2,0 + 7,0 + 2,60 = 14,10 m ²
2.6	LASTRO DE CONCRETO REGULARIZADO ESP = 5CM	m ²	33,44 = Área = 33,44 m ² (Extraído do AutoCad)
3	INSTALAÇÃO HIDRÁULICAS		
3.1	TORNEIRA DE PRESSÃO P/ARDIM DE 3/4"	UN	4,0 = Quantidades = 4,0 Unidades
3.2	PONTO HIDRÁULICO, MATERIAL E EXECUÇÃO	PT	4,0 = Quantidades = 4,0 Unidades
3.3	JOELHO 45 PVC SOLDÁVEL D=25mm (3/4")	UN	6,0 = Quantidades = 6,0 Unidades
3.4	CAIXA DE INSPEÇÃO EM ALVENARIA - TAMPA DE CONCRETO ESP = 5cm	m ²	4,0 = Quantidades = 4,0 Unidades
4	INSTALAÇÕES ELÉTRICAS		
4.1	QUADRO P/ MEDIÇÃO EM POSTE DE CONCRETO	UN	1,0 = Quantidades = 1,0 Unidades
4.2	LUMINÁRIA 3 PÉTALAS EM POSTE DE CONCRETO CIRCULAR H=12M, ALTURA LIVRE 10,20M, LÂMPADA VAPOR METÁLICO DE 400W, INCLUSIVE O POSTE	UN	4,0 = Quantidade = 4,0 Unidades
4.3	ELETRODUTO DE ALUMÍNIO, INCLUSIVE CONEXÕES DE 2"	M	70,0 = Comprimento = 25,0 + 40,0 = 70,0 metros
4.4	CABO ISOLADO PVC 750V 10MM2	M	210,0 = Comprimento = 70,0 x 3,0 = 210,0 m
4.5	CAIXA ALVENARIA/REBOCO C/TAMPA CONCRETO FUNDO BRITA 60x60x60cm	UN	4,0 = Quantidade = 4,0 Unidades
4.6	ATERRAMENTO COMPLETO C/ HASTE COPPERWELD 3/4" X 2,40M	UN	4,0 = Quantidade = 4,0 Unidades
5	URBANIZAÇÃO/PAISAGISMO		
5.1	BANCO DE MADEIRA C/ESTRUTURA DE FERRO - L= 3,00m	UN	7,0 = Quantidades = 15,0 Unidades
5.2	LIXEIRA EM FIBRA DE VIDRO CAP.=40L e DIAM.=35cm	UN	4,0 = Quantidades = 4,0 Unidades
5.3	GRAMA EM PLACAS E=6 CM FORNECIMENTO E PLANTIO	m ²	15,97 = Área = 15,96 m ²
5.4	ARBUSTOS ORNAMENTAIS EM GERAL. C/ ALTURA MÍNIMA DE 50CM	UN	8,0 = Quantidade = 8,0 Unidades
5.5	ÁRVORES ORNAMENTAIS EM GERAL. C/ ALTURA MÉDIA DE 2,50M EXCETO PALMÁCEAS	UN	3,0 = Quantidade = 3,0 Unidades
5.6	ALAMBRAO C/TELA DE NYLON FIO ESP.=3MM E MALHA DE (5 X 5)CM	m ²	160,25 = Área = (10,0 + 12,97) x 5,0 + 12,97 x 3,5 = 160,25 m ²

Engenheiro Civil
 CREA 083299 D/CE

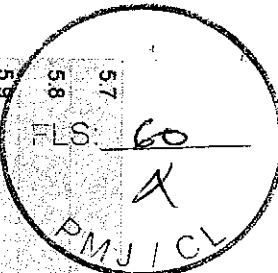

5.7	GUARDA CORPO C/ CORRIMÃO EM TUBO DE AÇO GALVANIZADO 2"	M	90,32 = Comprimento = 14,36 + 1,2 + 1,2 + 26,05 + 26,2 + 2,1 + 3 + 16,2 = 90,32 m
5.8	LASTRO DE AREIA ADQUIRIDA	m³	12,97 = Volume = 5 x 12,97 x 2,0 = 12,97 m³
5.9	PORTÃO DE METALON E BARRA CHATA DE FERRO C/FECHADURA E DOBRADICA. INCLUS. PINTURA ESMALTE SINTÉTICO TUBO AÇO GALVANIZADO DE 50MM (2')	m²	2,1 = Área = 2,1 x 1,0 m²
6	PINTURA	M	36,0 = Comprimento 6,0 x 6,0 = 36,0 m²
6.1	LATEX DUAS DEMÃOS EM PAREDES EXTERNAS SMASSA	m²	202,16 = Área = 163,86 + 127,67 x 0,35 = 202,16 m²
6.2	PINTURA DE PISO INTERNO/EXTERNO. C/TINTA BASE RESINA ACRILICA-QUARTZO. 2 DEMÃOS MURO DE ARRIMO/DEGRAUS	m²	4,32 = Área = 1,2 x 1,2 x 3,0 = 4,32 m²
7.1	ESCAVAÇÃO MANUAL SOLO DE TA.CAT. PROF. ATÉ 1,50m	m³	12,97 = Volume = (50,0 + 52,38) x 0,2 x 0,5 + 2,2 x 0,2 x 0,4 x 5,0 + 23,10 x 0,2 x 0,4 = 12,97 m³
7.2	ALVENARIA DE BLOCO CERÂMICO FURADO (19x19x39)cm C/ARGAMASSA MISTA DE GAL HIDRATADA ESP=19 cm	m²	28,6 = Área = 2,2 x 5,0 x 0,5 + 23,10 x 1,0 = 28,60 m²
7.3	ALVENARIA DE PEDRA ARGAMASSADA (TRAÇO 1:4) C/AGREGADOS ADQUIRIDOS	m³	37,95 = Volume = 50,0 x 1,7 x 0,2 + 52,38 x 2,0 x 0,2 = 37,95 m³
7.4	REBOCO C/ ARGAMASSA DE CIMENTO E AREIA PENEIRADA, TRAÇO 1:3	m²	163,86 = Área de Reboco = 50,0 x 1,5 + 52,38 x 1,5 + 2,2 x 1,2 + 5,1 x 1,5 = 163,86 m²
7.5	FORMA DE TÁBUAS DE 1" DE 3A. P/FUNDAÇÕES UTIL. 5 X	m²	30,7 = Área = 50,0 x 1,5 + 52,38 x 1,5 = 153,57 / 5,0 = 30,7 m²
8	LIMPEZA FINAL DA OBRA		
8.1	LIMPEZA DE PISO EM ÁREA URBANIZADA	m²	611,98 = Área = 611,98 m² (Extraído do AutoCad)

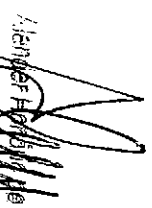
 Alexander Heriberto de Oliveira
 ENGENHEIRO CIVIL
 CREA 039299/D/CE

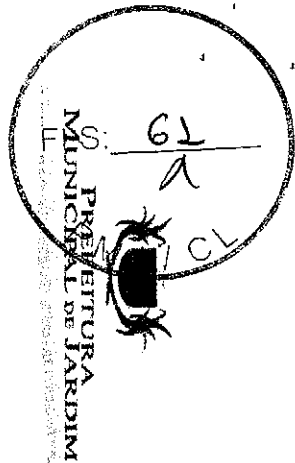

SECRETARIA DE OBRAS, VIACÃO E URBANISMO



GOVERNO MUNICIPAL
Jardim
NOVO TEMPO. MUNICÍPIO DE TODOS.

OBRA: CONSTRUÇÃO DA PRAÇA CICERO ACÁCIO

LOCAL: JARDIMICE

DATA: 09/02/2020

BANCOS: SINAPI - 09/2019 - Ceará - SEINFRA - 026 - Ceará

BDI: 23,5%

ENCARGOS SOCIAIS: DESONERADA

Composições Analíticas com Preço Unitário

Composições Principais

1.1	Código Banco	Descrição	Tipo	Und	Quant.	Valor Unit.	Total
Composição	C1937 SEINFRA	PLACAS PADRÃO DE OBRA	CONSTRUÇÃO DO CANTEIRO DA OBRA	m²	1,0000000	157,36	157,36
Insunso	10537 SEINFRA	CHAPA DE AÇO GALVANIZADA ESP. 0,3MM	Material	m²	1,0200000	33,16	33,82
Insunso	11100 SEINFRA	ESMALTE SINTETICO	Material	L	1,0000000	21,46	21,46
Insunso	11691 SEINFRA	PONTALETE / BARROTE DE 3"x3"	Material	M	4,5000000	16,44	73,98
Insunso	11725 SEINFRA	PREGO 15X15	Material	KG	0,1500000	11,26	1,68
Insunso	12543 SEINFRA	SERVENTE	Mão de Obra	H	2,0000000	13,21	26,42
					MO sem LS =>	26,42	26,42
					LS =>	0,00	0,00
					MO com BDI =>	36,97	36,97
					LS =>	0,00	0,00
					MO com LS =>	7,49	7,49
					MO sem LS =>	7,49	7,49
1.2	Código Banco	Descrição	Tipo	Und	Quant.	Valor Unit.	Total
Composição	C3373 SEINFRA	RETRADA DE MEIO FIO DE PEDRA GRANITICA	DEMOLICOES E RETRADAS	M	1,0000000	7,49	7,49
Insunso	12391 SEINFRA	PEDREIRO	Mão de Obra	H	0,0500000	17,83	0,89
Insunso	12543 SEINFRA	SERVENTE	Mão de Obra	H	0,5000000	13,21	6,60
					MO sem LS =>	7,49	7,49
					LS =>	0,00	0,00
					MO com LS =>	7,49	7,49

1/16

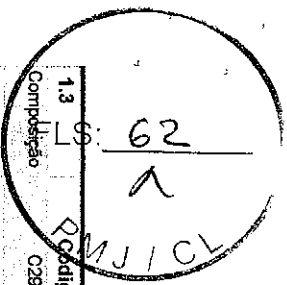
 ENG. CARLOS ALBERTO VILAR
 ENGENHEIRO CIVIL
 CREA 0339299 D/CE



1.3	Composição	Código Banco	Descrição	Tipo	Und	Quant.	Valor Unit	Total	
		C2940 SEINFRA	RETRADA DE PAVIMENTAÇÃO EM PARALELEPÍPEDO OU PEDRA TOSCA	DEMOLIÇÕES E RETRADAS	m²	1,0000000	7,92	7,92	
	Insunro	12543 SEINFRA	SERVEANTE	Mão de Obra	H	0,6000000	13,21	7,92	
				MO sem LS =>	LS =>	0,00	MO com LS =>	7,92	
				Valor do BDI =>				1,76	
								Valor com BDI =>	9,25

1.4	Composição	Código Banco	Descrição	Tipo	Und	Quant.	Valor Unit	Total	
		C0708 SEINFRA	CARGA MECANIZADA DE ENTULHO EM CAMINHÃO BASCULANTE	CARGA TRANSPORTE E DESCARGA DE MATERIAL	m³	1,0000000	3,10	3,10	
	Insunro	10690 SEINFRA	CAMINHÃO BASCULANTE 6 M3 (CHP)	Equipamento	H	0,0104000	117,86	1,22	
	Insunro	10708 SEINFRA	CARREGADEIRA DE PNEUS HP 111 (CHP)	Equipamento	H	0,0104000	155,55	1,61	
	Insunro	12543 SEINFRA	SERVEANTE	Mão de Obra	H	0,0209000	13,21	0,27	
				MO sem LS =>	LS =>	0,00	MO com LS =>	0,27	
				Valor do BDI =>				0,72	
								Valor com BDI =>	3,82

1.5	Composição	Código Banco	Descrição	Tipo	Und	Quant.	Valor Unit	Total	
		C0928 SEINFRA	CORTE E ATERRO COMPENSADO S/CONTROLE DO GRAU DE COMPACTAÇÃO	ATERRO, REATERRO E COMPACTAÇÃO	m³	1,0000000	7,08	7,08	
	Insunro	12543 SEINFRA	SERVEANTE	Mão de Obra	H	0,0300000	13,21	0,39	
	Insunro	10779 SEINFRA	TRATOR DE ESTEIRAS CLÁMINA E ESC. HP 165 (CHP)	Equipamento	H	0,0300000	223,30	6,69	
				MO sem LS =>	LS =>	0,00	MO com LS =>	0,39	
				Valor do BDI =>				1,66	
								Valor com BDI =>	8,74

1.6	Composição	Código Banco	Descrição	Tipo	Und	Quant.	Valor Unit	Total	
		C2529 SEINFRA	TRANSPORTE DE MATERIAL, EXCETO ROCHA EM CAMINHÃO ATÉ 0,5 KM	CARGA, TRANSPORTE E DESCARGA DE MATERIAL	m³	1,0000000	3,92	3,92	
	Insunro	10690 SEINFRA	CAMINHÃO BASCULANTE 6 M3 (CHP)	Equipamento	H	0,0333000	117,86	3,92	
				MO sem LS =>	LS =>	0,00	MO com LS =>	0,00	
				Valor do BDI =>				0,92	
								Valor com BDI =>	4,84

1.7	Composição	Código Banco	Descrição	Tipo	Und	Quant.	Valor Unit	Total	
		C1043 SEINFRA	DEMOLIÇÃO DE ALVENARIA DE TILOSOS S/ REAPROVEITAMENTO	DEMOLIÇÕES E RETRADAS	m²	1,0000000	44,97	44,97	
	Insunro	12391 SEINFRA	PEDEIREIRO	Mão de Obra	H	0,3000000	17,83	5,34	
	Insunro	12543 SEINFRA	SERVEANTE	Mão de Obra	H	3,0000000	13,21	39,63	
				MO sem LS =>	LS =>	0,00	MO com LS =>	44,97	
				Valor do BDI =>				10,56	
								Valor com BDI =>	55,53

2.1	Código Banco	Descrição	Tipo	Und	Quant.	Valor Unit	Total
							55,53

Fernando de Almeida Oliveira

 ENGENHEIRO CIVIL

 CREA 0332299 D/CE

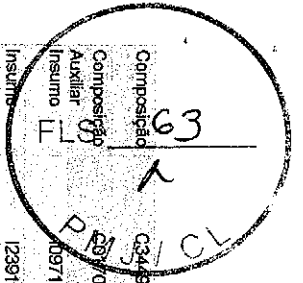

Composição	Código Banco	Descrição	Tipo	Und	Quant.	Valor Unit.	Total
Composição	C3449 SEINFRA	MEIO FIO PRÉ MOLDADO (0,07x0,30x1,00)m C/REJUNTAMENTO	DRENAGEM SUPERFICIAL	M	1,0000000	19,63	19,63
Composição Auxiliar	C3570 SEINFRA	ARGAMASSA DE CIMENTO E AREIA S/PEN. TRAÇO 1:3	ARGAMASSA DE CIMENTO	m³	0,0010000	417,67	0,41
Insunso	10971 SEINFRA	MEIO FIO PRÉ MOLDADO DIM.=(0,07x0,30x1,00)m	Material	M	1,0000000	11,27	11,27
Insunso	12391 SEINFRA	PEDREIRO	Mão de Obra	H	0,1600000	17,83	3,20
Insunso	12543 SEINFRA	SERVENTE	Mão de Obra	H	0,3600000	13,21	4,75
				MO sem LS =>	8,08	LS =>	0,00
				MO com LS =>	0,00	MO com LS =>	8,08
				Valor do BDI =>	4,61	Valor com BDI =>	24,24

Composição	Código Banco	Descrição	Tipo	Und	Quant.	Valor Unit.	Total
Composição	C6028 SEINFRA	PISO INTERTRAVADO TIPO TUIOLINHO (20 X 10 X 4CM), CINZA - COMPACTAÇÃO MECANIZADA	PISOS EXTERNOS	m²	1,0000000	33,08	33,08
Insunso	10109 SEINFRA	AREIA MEDIA	Material	m³	0,0568000	51,00	2,89
Insunso	10725 SEINFRA	COMPACTADOR DE PLACA VIBRATORIA HP 7 (CHP)	Equipamento	H	0,0041000	38,08	0,15
Insunso	10612 SEINFRA	COMPACTADOR DE PLACA VIBRATORIA HP 7 (CHH)	Equipamento	H	0,0757000	25,10	1,90
Insunso	10445 SEINFRA	CALCETEIRO	Mão de Obra	H	0,1595000	17,83	2,84
Insunso	12403 SEINFRA	PÓ DE PEDRA	Material	m³	0,0065000	38,94	0,25
Insunso	12543 SEINFRA	SERVENTE	Mão de Obra	H	0,1595000	13,21	2,10
Insunso	19513 SEINFRA	TUIOLINHO (20 X 10 X 4CM), COR NATURAL	Material	UN	51,0000000	0,45	22,95
				MO sem LS =>	4,94	LS =>	0,00
				MO com LS =>	0,00	MO com LS =>	4,94
				Valor do BDI =>	7,77	Valor com BDI =>	40,85

Composição	Código Banco	Descrição	Tipo	Und	Quant.	Valor Unit.	Total
Composição	C4624 SEINFRA	PISO PODOFATIL EXTERNO EM PMC ESP. 3CM, ASSENTADO COM ARGAMASSA (FORNECIMENTO E ASSENTAMENTO)	PISOS	m²	1,0000000	99,59	99,59
Insunso	10109 SEINFRA	AREIA MEDIA	Material	m³	0,0182000	51,00	0,92
Insunso	10805 SEINFRA	CIMENTO PORTLAND	Material	KG	2,8000000	0,46	1,26
Insunso	10441 SEINFRA	CAL HIDRATADA	Material	KG	2,7300000	1,10	3,00
Insunso	11328 SEINFRA	LADRILHISTA	Mão de Obra	H	1,6000000	17,83	28,52
Insunso	18623 SEINFRA	PISO TÁTIL ALERTA OU DIRECIONAL EM PMC (CONCRETO) ESP. 3cm	Material	m²	1,1000000	44,88	49,36
Insunso	12543 SEINFRA	SERVENTE	Mão de Obra	H	1,2500000	13,21	16,51
				MO sem LS =>	45,03	LS =>	0,00
				MO com LS =>	0,00	MO com LS =>	45,03
				Valor do BDI =>	23,40	Valor com BDI =>	122,99

ENGENHEIRO CIVIL

 ÁREA 033299 DICE

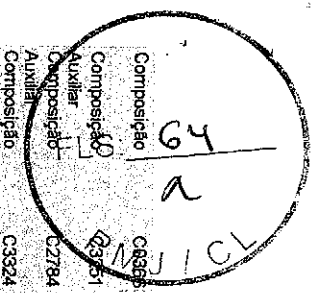

Composição	C6835 SEINFRA	BANQUETA/ MEIO FIO DE CONCRETO P/ VIAS URBANAS (1,00x0,35x0,15m)	DRENAGEM SUPERFICIAL	M	1,00000000	43,60	43,60
Composição	C2351 SEINFRA	CONEXÃO DE BANQUETA/ MEIO FIO, PRÉ-MOLDADA DE CONCRETO PARA VIAS URBANAS (1,00 x 0,35 x 0,15m)	ELEMENTOS DE CONCRETO PRÉ-FABRICADO	M	1,00000000	30,90	30,90
Auxiliar	C2784 SEINFRA	ESCAVAÇÃO MANUAL SOLO DE 1A CAT. PROF. ATÉ 1,50m	ESCAVAÇÕES EM VALAS VALETAS, CANAIS E ARGAMASSA DE CIMENTO	m³	0,02000000	35,00	0,70
Auxiliar	C3324 SEINFRA	ARGAMASSA DE CIMENTO E AREIA TRAÇÃO 1:4 COM AREIA PRODUZIDA	VALAS VALETAS, CANAIS E ARGAMASSA DE CIMENTO	m³	0,00070000	308,48	0,21
Auxiliar	C3127 SEINFRA	AREIA ASFALTO USINADA A FRIO - AAUF (STRANSF)	MISTURAS BETUMINOSAS A FRIO	m³	0,00300000	68,73	0,20
Auxiliar	C0588 SEINFRA	CAIAÇÃO EM DUAS DEMÃOS COM SUPERCAL	PAREDES E FORROS	m²	0,25000000	3,90	0,97
Auxiliar	I2391 SEINFRA	PEDREIRO	Mão de Obra	H	0,30000000	17,83	5,34
Auxiliar	I2543 SEINFRA	SERVENTE	Mão de Obra	H	0,40000000	13,21	5,28
Insunio			MO sem LS =>	LS =>	0,00	MO com LS =>	31,61
				Valor do BDI =>	10,24	Valor com BDI =>	53,84

Composição	C3410 SEINFRA	CALÇADA DE PROTEÇÃO EM CIMENTADO C/ BASE DE CONCRETO	PISOS EXTERNOS	m²	1,00000000	204,07	204,07
Auxiliar	C1608 SEINFRA	LASTRO DE CONCRETO INCLINDO PREPARO E LANÇAMENTO	LASTROS	m²	0,07000000	451,19	31,58
Auxiliar	C2921 SEINFRA	REATERRO C/COMPACTAÇÃO MANUAL S/CONTROLE, MATERIAL DA VALA	ATERRO REATERRO E COMPACTAÇÃO	m³	0,12000000	22,45	2,69
Auxiliar	C2784 SEINFRA	ESCAVAÇÃO MANUAL SOLO DE 1A CAT. PROF. ATÉ 1,50m	ESCAVAÇÕES EM VALAS VALETAS, CANAIS E	m³	0,12000000	35,00	4,20
Auxiliar	C0055 SEINFRA	ALVENARIA DE EMBSAMENTO DE TIPOLO COMUM, CARGAMASSA MISTA C/ CAL HIDRATADA	EMBSAMENTOS E BALDRAMES	m³	0,18000000	555,93	100,06
Auxiliar	C1213 SEINFRA	EMBOCO C/ ARGAMASSA MISTA DE CIMENTO, CAL HIDRATADA E AREIA S/PENERAR TRAÇÃO 1:2:9. ESP = 20mm P/ PAREDE	ARGAMASSAS PARA PAREDES INTERNAS E EXTERNAS	m²	0,32000000	27,53	14,31
Auxiliar	C2121 SEINFRA	REBOCO C/ARGAMASSA DE CAL EM PASTA E AREIA PENERADA TRAÇÃO 1:3. ESP=5 mm P/PAREDE	ARGAMASSAS PARA PAREDES INTERNAS E EXTERNAS	m²	0,52000000	19,14	9,95
Auxiliar	C1915 SEINFRA	PISO CIMENTADO C/ ARGAMASSA DE CIMENTO E AREIA S/ PENERAR TRACO 1:4. ESP = 1,5cm	PISOS INTERNOS	m²	1,00000000	36,46	36,46
Auxiliar	C2898 SEINFRA	PINTURA HIDRACOR	PAREDES E FORROS	m²	0,52000000	9,28	4,82
Composição			MO sem LS =>	LS =>	0,00	MO com LS =>	127,00
				Valor do BDI =>	47,95	Valor com BDI =>	252,02

Composição	C1611 SEINFRA	LASTRO DE CONCRETO REGULARIZADO ESP = 5CM	LASTROS	m²	1,00000000	32,48	32,48
Insunio	I0682 SEINFRA	BETONEIRA ELÉTRICA 690L (CHP)	Equipamento	H	0,03600000	19,64	0,70
Insunio	I0280 SEINFRA	BRITA	Material	m³	0,04400000	76,75	3,37
Insunio	I0109 SEINFRA	AREIA MEDIA	Material	m³	0,03320000	51,00	1,69
Insunio	I0805 SEINFRA	CIMENTO PORTLAND	Material	kg	11,00000000	0,46	5,06



 REA 039299 D/ICE

FLS. 65
 X
 D
 M
 C

3.1	Código Banco	Descrição	Tipo	Und	Quant.	Valor Unit	Total	
Composição	G2506 SEINFRA	TORNEIRA DE PRESSÃO P/ JARDIM DE 3/4"	LOUÇAS, METAIS E ACESSÓRIOS	UN	1,0000000	27,88	27,88	
Insumo	10043 SEINFRA	AJUDANTE DE ENCANADOR	Mão de Obra	H	0,5000000	14,52	7,26	
Insumo	12320 SEINFRA	ENCANADOR	Mão de Obra	H	0,2500000	17,83	4,45	
Insumo	11180 SEINFRA	FITA DE VEDAÇÃO	Material	M	1,0000000	0,20	0,20	
Insumo	12133 SEINFRA	TORNEIRA DE PRESSÃO P/ JARDIM DE 3/4"	Material	UN	1,0000000	15,97	15,97	
			MO sem LS =>	11,71	LS =>	0,00	MO com LS =>	11,71
			Valor do BDI =>	6,55	Valor com BDI =>			34,43
					7,83	Valor com BDI =>		40,11

3.2	Código Banco	Descrição	Tipo	Und	Quant.	Valor Unit	Total
Composição	C1948 SEINFRA	PONTO HIDRÁULICO, MATERIAL E EXECUÇÃO	OUTROS ELEMENTOS	PT	1,0000000	181,99	181,99
Insumo	10043 SEINFRA	AJUDANTE DE ENCANADOR	Mão de Obra	H	3,0000000	14,52	43,56
Insumo	10108 SEINFRA	AREIA GROSSA	Material	m²	0,0035000	55,00	0,19
Insumo	10884 SEINFRA	COTOVELO PVC SOLDAVEL DE 25MM	Material	UN	2,0000000	0,90	1,80
Insumo	10805 SEINFRA	CIMENTO PORTLAND	Material	KG	2,5000000	0,46	1,15
Insumo	10441 SEINFRA	CAL HIDRATADA	Material	KG	2,5000000	1,10	2,75
Insumo	10885 SEINFRA	COTOVELO PVC SOLDAVEL DE 32MM	Material	UN	4,0000000	1,60	6,40
Insumo	12320 SEINFRA	ENCANADOR	Mão de Obra	H	3,0000000	17,83	53,49
Insumo	11283 SEINFRA	JOELHO PVC ROSGAVEL DE 1"	Material	UN	1,0000000	3,58	3,58
Insumo	11426 SEINFRA	LUVA REDUÇÃO PVC SOLDAVEL DE 32X25MM	Material	UN	1,0000000	2,28	2,28
Insumo	11412 SEINFRA	LUVA PVC SOLDAVEL DE 32MM	Material	UN	2,0000000	1,27	2,54
Insumo	12543 SEINFRA	SERVENTE	Mão de Obra	H	2,5000000	13,21	33,02
Insumo	11973 SEINFRA	TE PVC SOLDAVEL 32MM	Material	UN	1,0000000	2,49	2,49
Insumo	12201 SEINFRA	TUBO PVC SOLDAVEL DE 32MM (1")	Material	M	5,0000000	5,23	26,15
Insumo	12200 SEINFRA	TUBO PVC SOLDAVEL DE 25MM (3/4")	Material	M	1,2000000	2,33	2,79

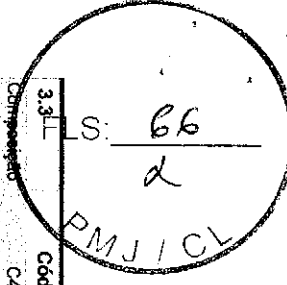
EMPRESA DE ENGENHARIA E ARQUITETURA
 ENGENHEIRO CIVIL
 CREA 0392299 D/CE



3.3.1		Código Banco	Descrição	Tipo	Und	Quant.	Valor Unit	Total
Compensado		C4391 SEINFRA	JOELHO 45 PVC SOLDÁVEL D=25mm (3/4")	TUBOS E CONEXÕES DE PVC	UN	1,0000000	6,10	6,10
Insuno		10043 SEINFRA	AJUDANTE DE ENCANADOR	Mão de Obra	H	0,1500000	14,52	2,17
Insuno		10026 SEINFRA	ADESIVO PARA TUBO DE PVC RIGIDO	Material	KG	0,0060000	43,56	0,26
Insuno		12320 SEINFRA	ENCANADOR	Mão de Obra	H	0,1500000	17,83	2,67
Insuno		18243 SEINFRA	JOELHO 45 PVC SOLDÁVEL D=25mm	Material	UN	1,0000000	0,94	0,94
Insuno		11888 SEINFRA	SOLUÇÃO LIMPADORA PARA PVC RIGIDO	Material	L	0,0020000	32,16	0,06
				MO sem LS =>		4,84	LS =>	0,00
				Valor do BDI =>		1,43	Valor com BDI =>	7,83
				MO sem LS =>		130,07	LS =>	0,00
				Valor do BDI =>		42,76	Valor com BDI =>	224,76
				MO sem LS =>		130,07	LS =>	0,00
				Valor do BDI =>		39,88	Valor com BDI =>	192,77

3.4		Código Banco	Descrição	Tipo	Und	Quant.	Valor Unit	Total
Composição		C0606 SEINFRA	CAIXA DE INSPEÇÃO EM ALVENARIA - TAMPA DE CONCRETO ESP = 5cm	POÇOS E CAIXAS	m²	1,0000000	156,09	156,09
Insuno		10041 SEINFRA	AJUDANTE DE CARPINTERO	Mão de Obra	H	2,4200000	14,52	35,13
Insuno		10040 SEINFRA	AJUDANTE DE ARMADOR/FERREIRO	Mão de Obra	H	0,4600000	14,52	6,67
Insuno		10103 SEINFRA	ARAME RECOZIDO N.18 BWG	Material	KG	0,0900000	11,50	1,03
Insuno		10280 SEINFRA	BRITA	Material	m³	0,0400000	76,75	3,07
Insuno		10169 SEINFRA	AÇO CA-80	Material	KG	5,2700000	4,64	24,45
Insuno		10109 SEINFRA	AREIA MEDIA	Material	m³	0,0330000	51,00	1,68
Insuno		10121 SEINFRA	ARMADOR/FERREIRO	Mão de Obra	H	0,4600000	17,83	8,20
Insuno		10905 SEINFRA	CIMENTO PORTLAND	Material	KG	16,2000000	0,46	7,45
Insuno		10498 SEINFRA	CARPINTERO	Mão de Obra	H	2,4200000	17,83	43,14
Insuno		10529 SEINFRA	CHAPA COMPENSADO RESINADO 12MM (1.10 X 2,20M)	Material	m²	0,4000000	21,03	8,41
Insuno		12391 SEINFRA	PEDREIRO	Mão de Obra	H	0,3000000	17,83	5,34
Insuno		11916 SEINFRA	TABUA DE 1" DE 3A. - L = 30cm	Material	M	0,1200000	8,07	0,96
Insuno		12543 SEINFRA	SERVENTE	Mão de Obra	H	0,8000000	13,21	10,56
				MO sem LS =>		109,04	LS =>	0,00
				Valor do BDI =>		39,88	Valor com BDI =>	192,77

AGÊNCIA TIOT DIMELE GOMES
 INGENHEIRO CIVIL
 CREA 033239 DICE

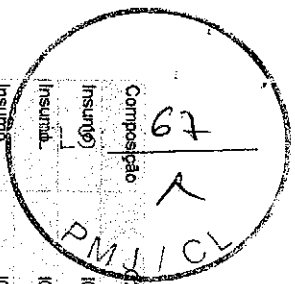

Composição	Código	Banco	Descrição	Tipo	Valor do BDI =>	Und	Quant.	Valor Unit	Total
Insunho	10280	SEINFRA	QUADRO P/ MEDIÇÃO EM POSTE DE CONCRETO	QUADROS / CAIXAS	276,02	UN	1,00000000	1.174,58	1.174,58
Insunho	10126	SEINFRA	ARRUELA DE FERRO GALVANIZADO 1 1/2"	Material		UN	3,00000000	0,82	2,46
Insunho	10285	SEINFRA	BUCHA DE FERRO GALVANIZADO 1 1/2"	Material		UN	3,00000000	0,96	2,88
Insunho	10042	SEINFRA	AJUDANTE DE ELETRICISTA	Mão de Obra		H	4,80000000	14,52	69,69
Insunho	10436	SEINFRA	CAIXA TIPO 'J' 50X60X270M	Material		UN	1,00000000	74,31	74,31
Insunho	10338	SEINFRA	CABO COBRE NU 25MM2	Material		M	2,00000000	11,56	23,12
Insunho	10355	SEINFRA	CABO ISOLADO PVC 750V 10MM2	Material		M	1,00000000	5,14	5,14
Insunho	10551	SEINFRA	CHAVE GERAL 3X200A-BASE DE MARMORE	Material		UN	1,00000000	316,71	315,71
Insunho	10841	SEINFRA	CONECTOR PARA HASTE TERRA	Material		UN	1,00000000	2,35	2,35
Insunho	12312	SEINFRA	ELETRICISTA	Mão de Obra		H	4,80000000	18,07	86,73
Insunho	11071	SEINFRA	ELETRÓDUTO DE PVC RIGIDO 1/2"	Material		M	1,50000000	2,23	3,34
Insunho	11243	SEINFRA	HASTE DE ATERRAMENTO COPPERWELD 3/4" x 3M	Material		UN	1,00000000	52,85	52,85
Insunho	11720	SEINFRA	POSTE DE CONCRETO DUPLO T (8MX300KG), RESISTENCIA NOMIAL 300KG, H= 8,00M, PESO APROXIMADO 708KG	Material		UN	1,00000000	536,00	536,00
							MO sem LS =>	156,42	156,42
							LS =>	0,00	MO com LS =>
									1450,60
4.2									
Composição	C4982	SEINFRA	LUMINARIA 3 PETALAS EM POSTE DE CONCRETO CIRCULAR H=12M, ALTURA LIVRE 10,20M, LÂMPADA VAPOR METALICO DE 400W, INCLUSIVE O POSTE	LUMINARIAS EXTERNAS EM POSTES DE CONCRETO		UN	1,00000000	3.437,79	3.437,79
Composição Auxiliar	C4979	SEINFRA	POSTE DE CONCRETO CIRCULAR, RESISTENCIA NOMINAL 400KG, H=12,00M, PESO APROXIMADO 1.130KG	POSTES EM CONCRETO		UN	1,00000000	1.727,34	1.727,34
Insunho	10199	SEINFRA	BASE FUSIVEL DIAZED 25A, COMPLETA	Material		UN	3,00000000	21,21	63,63
Insunho	10042	SEINFRA	AJUDANTE DE ELETRICISTA	Mão de Obra		H	2,90000000	14,52	42,10
Insunho	16796	SEINFRA	CABO POLIFASICO - 4 X 2,5MM	Material		M	12,00000000	4,65	55,80
Insunho	12312	SEINFRA	ELETRICISTA	Mão de Obra		H	6,90000000	18,07	124,68
Insunho	11075	SEINFRA	ELETRÓDUTO DE PVC RIGIDO 3/4"	Material		M	12,00000000	2,99	36,88
Insunho	11487	SEINFRA	LÂMPADA VAPOR METALICO DE 400W/220V	Material		UN	3,00000000	80,95	242,85
Insunho	16793	SEINFRA	LUMINARIA TIPO PÉTALA FAB REEME REF. ZE-157 OU SIMILAR	Material		UN	3,00000000	265,90	767,70
Insunho	16798	SEINFRA	NUCLEO P/03 LUMINARIAS FAB REEME REF. ZE-157 OU SIMILAR	Material		UN	1,00000000	94,70	94,70
Insunho	11778	SEINFRA	REATOR PARA LÂMPADA VAPOR METALICO/VAPOR DE MERCURIO, COM CAPACITOR/IGNITOR DE 400V	Material		UN	3,00000000	94,37	283,11

Engenheiro Civil
 CREA 0392299 D/CE

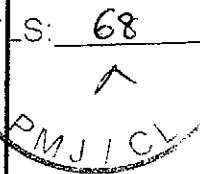

4.3 LL	Código Banco	Descrição	Tipo	Und	Quant.	Valor Unit	Total
Composição	C1183 SEINFRA	ELETRODUTO DE ALUMINIO, INCLUSIVE CONEXÕES DE 2"	ELETRODUTOS DE ALUMINIO	M	1,0000000	55,12	55,12
Insunso	10042 SEINFRA	AUDANTE DE ELETRICISTA	Mão de Obra	H	0,7500000	14,52	10,89
Insunso	12312 SEINFRA	ELETRICISTA	Mão de Obra	H	0,7500000	18,07	13,55
Insunso	11068 SEINFRA	ELETRODUTO DE ALUMINIO DE 2"	Material	M	1,0500000	29,22	30,68
			MO sem LS =>	LS =>	0,00	MO com LS =>	24,44
			Valor do BDI =>		12,95	68,07	
			Valor do BDI =>		807,88	4.245,67	
			MO sem LS =>		345,76	345,76	
			LS =>		0,00	MO com LS =>	

4.4	Código Banco	Descrição	Tipo	Und	Quant.	Valor Unit	Total
Composição	C0524 SEINFRA	CABO ISOLADO PVC 750V 10MM2	FIOS, CABOS E ACESSÓRIOS	M	1,0000000	9,79	9,79
Insunso	10042 SEINFRA	AUDANTE DE ELETRICISTA	Mão de Obra	H	0,1400000	14,52	2,03
Insunso	10355 SEINFRA	CABO ISOLADO PVC 750V 10MM2	Material	M	1,0200000	5,14	5,24
Insunso	12312 SEINFRA	ELETRICISTA	Mão de Obra	H	0,1400000	18,07	2,52
			MO sem LS =>	LS =>	0,00	MO com LS =>	4,55
			Valor do BDI =>		2,30	12,09	
			Valor do BDI =>		2,30	12,09	

4.5	Código Banco	Descrição	Tipo	Und	Quant.	Valor Unit	Total
Composição	C0591 SEINFRA	CAIXA ALVENARIA/REBOCO CRT/AMPA CONCRETO FUNDO BRITA	QUADROS / CAIXAS	UN	1,0000000	215,42	215,42
Composição	C0076 SEINFRA	ALVENARIA DE TIJOLO COMUM CARGAMASSA MISTA DE CAL HIDRATADA	ALVENARIA DE ELEVAÇÃO	m²	1,8800000	83,43	140,16
Auxiliar	C0940 SEINFRA	128, ESP=10 cm	CONCRETOS	m³	0,0384000	332,07	12,75
Composição	C02784 SEINFRA	ESCAVAÇÃO MANUAL SOLO DE 1A CAT. PROF. ATÉ 1,50m	ESCAVAÇÕES EM VALAS VALETAS CANAIS E LASTROS	m³	0,2160000	35,00	7,56
Auxiliar	C2862 SEINFRA	LASTRO DE BRITA	ARMADURAS	m²	0,0540000	114,88	6,19
Auxiliar	C0218 SEINFRA	ARMADURA CA-80 MEDIA D= 6,4 A 9,5mm	ARMADURAS	KG	1,2500000	8,14	10,17
Auxiliar	C1400 SEINFRA	FORMA DE TABUAS DE 1" DE 3A. PFUNDAÇÕES UTIL. 5 X	FORMAS	m²	0,1920000	57,48	11,03
Composição	C2123 SEINFRA	REBOCO CARGAMASSA DE CAL HIDRATADA E AREIA PENEIRADA TRAÇO 1:3, ESP=5 mm P/PAREDE	ARGAMASSAS PARA PAREDES INTERNAS E EXTERNAS	m²	1,4400000	19,14	27,56
Auxiliar			MO sem LS =>	LS =>	0,00	MO com LS =>	137,44
			Valor do BDI =>		50,62	286,04	

4.6	Código Banco	Descrição	Tipo	Und	Quant.	Valor Unit	Total
Composição	C0326 SEINFRA	ATERRAMENTO COMPLETO C/ HASTE COPPERWELD 3/4"X 2,40M	OUTROS ELEMENTOS	UN	1,0000000	210,18	210,18
Insunso	10042 SEINFRA	AUDANTE DE ELETRICISTA	Mão de Obra		3,5000000	14,52	50,82
			Valor do BDI =>		14,52	65,34	

ASSINADA POR:
 ENGENHEIRO CIVIL
 Nº 039299 D/CE

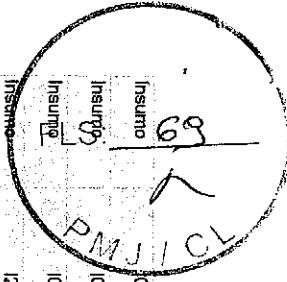

Insunio	10338 SEINFRA	CABO COBRE NU 25MM2	Material	M	3,00000000	11,56	34,68
Insunio	10421 SEINFRA	CAIXA INSPEÇÃO DO TERRA	Material	UN	1,00000000	47,03	47,03
Insunio	10841 SEINFRA	CONECTOR PARA HASTE TERRA	Material	UN	1,00000000	2,35	2,35
Insunio	12312 SEINFRA	ELETRICISTA	Mão de Obra	H	1,50000000	18,07	27,10
Insunio	11244 SEINFRA	HASTE DE ATERRAMENTO COPPERWELD DE 9/4" x 2,40M	Material	UN	1,00000000	48,20	48,20
			MO sem LS =>	LS =>	0,00	MO com LS =>	77,92
			Valor do BDI =>		49,39	Valor com BDI =>	259,57

5.1	Código Banco	Descrição	Tipo	Und	Quant.	Valor Unit.	Total
Composição	C0360 SEINFRA	BANCO DE MADEIRA CESTRUTURA DE FERRO - L= 3,00m	URBANIZAÇÃO	UN	1,00000000	840,00	840,00
Insunio	10188 SEINFRA	BANCO DE MADEIRA CESTRUTURA DE FERRO - L=3,00M	Material	UN	1,00000000	840,00	840,00
			MO sem LS =>	LS =>	0,00	MO com LS =>	0,00
			Valor do BDI =>		197,40	Valor com BDI =>	1.037,40

5.2	Código Banco	Descrição	Tipo	Und	Quant.	Valor Unit.	Total
Composição	C3451 SEINFRA	LIXEIRA EM FIBRA DE VIDRO CAP =40L e DIAM.=35cm	URBANIZAÇÃO	UN	1,00000000	280,80	280,80
Composição	C1604 SEINFRA	LANÇAMENTO E APLICAÇÃO DE CONCRETO S/ ELEVAÇÃO	CONCRETOS	m²	0,03000000	114,92	3,44
Auxiliar	C0839 SEINFRA	CONCRETO PVIBR., FCK 13,5 MPa COM AGREGADO ADQUIRIDO	CONCRETOS	m³	0,03000000	327,06	9,81
Auxiliar	10974 SEINFRA	LIXEIRA EM FIBRA DE VIDRO CAP =40L E DIAM.=35cm	Material	UN	1,00000000	221,00	221,00
Insunio	12391 SEINFRA	PEDREIRO	Mão de Obra	H	1,50000000	17,83	26,74
Insunio	12543 SEINFRA	SERVENTE	Mão de Obra	H	1,50000000	13,21	19,81
			MO sem LS =>	LS =>	0,00	MO com LS =>	52,36
			Valor do BDI =>		65,98	Valor com BDI =>	346,78

5.3	Código Banco	Descrição	Tipo	Und	Quant.	Valor Unit.	Total
Composição	C1430 SEINFRA	GRAMA EM PLACAS E=6 CM FORNECIMENTO E PLANTIO	PAISAGISMO	m²	1,00000000	13,75	13,75
Insunio	10037 SEINFRA	AJUDANTE	Mão de Obra	H	0,20780000	14,52	3,01
Insunio	11225 SEINFRA	GRAMA TIPO BATATAIS EM PLACA	Material	m²	0,90000000	6,07	5,46
Insunio	12077 SEINFRA	TERRA VEGETAL	Material	m³	0,07500000	70,52	5,28
			MO sem LS =>	LS =>	0,00	MO com LS =>	3,01
			Valor do BDI =>		3,23	Valor com BDI =>	16,98

5.4	Código Banco	Descrição	Tipo	Und	Quant.	Valor Unit.	Total
Composição	C0112 SEINFRA	ARBUSTOS ORNAMENTAIS EM GERAL C/ ALTURA MINIMA DE 50CM	PAISAGISMO	UN	1,00000000	34,52	34,52
			Valor do BDI =>		3,23	Valor com BDI =>	16,98

6370877-7/2010/00000000
 ENGENHEIRO(A)
 CREA 0339299 D/CE

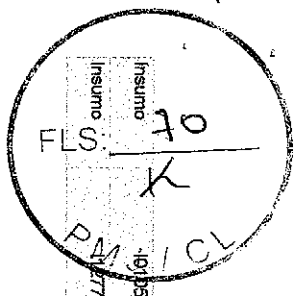

Insuno	Código Banco	Descrição	Material	Quant.	Valor Unit.	Total		
Insuno	10195 SEINFRA	ARBUSTO ORNAMENTAL	UN	1,00000000	31,68	31,68		
Insuno	10177 SEINFRA	JARDINEIRO	H	0,16980000	16,77	2,84		
			MO sem LS =>	0,00	MO com LS =>	2,84		
			Valor do BDI =>		8,11	42,63		
5.5	Código Banco	Descrição	Tipo	Und	Quant.	Valor Unit.	Total	
Composição	C0229 SEINFRA	ARVORES ORNAMENTAIS EM GERAL, C/ ALTURA MÉDIA DE 2,50M, EXCETO PALMAÇEAS	PAISAGISMO	UN	1,00000000	47,44	47,44	
Insuno	10143 SEINFRA	ARVORE ORNAMENTAL	Material	UN	1,00000000	37,67	37,67	
Insuno	11277 SEINFRA	JARDINEIRO	Mão de Obra	H	0,58300000	16,77	9,77	
			MO sem LS =>	9,77	LS =>	0,00	MO com LS =>	9,77
			Valor do BDI =>		11,14	58,58		

5.6	Código Banco	Descrição	Tipo	Und	Quant.	Valor Unit.	Total	
Composição	C3496 SEINFRA	ALAMBRA DO C/TELA DE NYLON FIO ESP = 3MM E MALHA DE (5 X 5) CM	ALAMBRADOS	m²	1,00000000	48,52	48,52	
Composição	C1603 SEINFRA	LANÇAMENTO E APLICAÇÃO DE CONCRETO C/ELEVAÇÃO	CONCRETOS	m²	0,00400000	194,83	0,77	
Auxiliar	C2784 SEINFRA	ESCAVAÇÃO MANUAL SOLO DE 1ª CAT. PROF. ATÉ 1,50m	ESCAVAÇÕES EM VALAS VALETAS CANAIS E CONCRETOS	m³	0,50000000	35,00	17,50	
Composição	C0899 SEINFRA	CONCRETO PMBR. FCK 13,5 MPa COM AGREGADO ADQUIRIDO	ARMADURAS	KG	0,08200000	7,91	0,64	
Auxiliar	C0216 SEINFRA	ARMADURA CA-50A MÉDIA D= 6,3 A 10,0mm	PARQUES E FORROS	m²	0,06100000	18,60	1,13	
Composição	C3022 SEINFRA	PINTURA ESMALTE SINTÉTICO EM PAREDES	PAREDES E FORROS	m²	0,06100000	18,60	1,13	
Auxiliar	10103 SEINFRA	ARAME RECOZIDO N.18 BWG	Material	KG	0,01900000	11,50	0,21	
Insuno	16220 SEINFRA	CORDA DE NYLON DE 4mm	Material	M	0,95700000	0,21	0,17	
Insuno	16221 SEINFRA	GANCHOS GALVANIZADOS P/FIXAÇÃO DAS REDES NOS TUBOS	Material	UN	0,40800000	3,50	1,42	
Insuno	11346 SEINFRA	LIXA PARA FERRO	Material	UN	0,43000000	1,32	0,56	
Insuno	12391 SEINFRA	PEDREIRO	Mão de Obra	H	0,75000000	17,83	13,37	
Insuno	12543 SEINFRA	SERVELENTE	Mão de Obra	H	0,42000000	13,21	5,54	
Insuno	16219 SEINFRA	TELA DE NYLON e=3mm RETICULADA DE 5x5cm	Material	m²	1,00000000	3,40	3,40	
Insuno	12193 SEINFRA	TUBO PVC ESGOTO DE 100MM (4") - (NBR 5688)	Material	M	0,28400000	8,54	2,51	
			MO sem LS =>	38,44	LS =>	0,00	MO com LS =>	38,44
			Valor do BDI =>		11,40	59,92		
5.7	Código Banco	Descrição	Tipo	Und	Quant.	Valor Unit.	Total	
Composição	C3506 SEINFRA	GUARDA CORPO C/ CORRIMAÇÃO EM TUBO DE AÇO GALVANIZADO 2"	DISPOSITIVOS DE PROTEÇÃO E ACESSO	M	1,00000000	200,91	200,91	
			Valor do BDI =>		11,40	59,92		

AGENCIAMENTO
ENGENHARIA
083239 LIDE

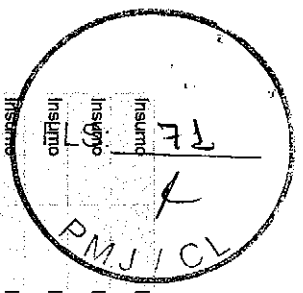

Insunio	10121 SEINFRA	ARMADOR/FERREIRO	Mão de Obra	H	1,30000000	17,83	23,17
Insunio	16234 SEINFRA	CRUZETA AÇO GALVANIZADO 2"	Material	UN	0,40000000	49,87	19,94
Insunio	10876 SEINFRA	COTOVELO AÇO GALVANIZADO DE 2"	Material	UN	0,20000000	27,17	5,43
Insunio	12391 SEINFRA	PEDREIRO	Mão de Obra	H	1,30000000	17,83	23,17
Insunio	11950 SEINFRA	TE AÇO GALVANIZADO DE 2"	Material	UN	0,60000000	36,96	21,99
Insunio	12171 SEINFRA	TUBO AÇO GALVANIZADO DE 50MM (2)	Material	M	2,70000000	39,71	107,21
			MO sem LS =>		0,00	MO com LS =>	46,34
			Valor do BDI =>		47,21	Valor com BDI =>	248,12

Composição	C2860 SEINFRA	LASTRO DE AREIA ADQUIRIDA	LASTROS	m²	1,00000000	80,42	80,42
Insunio	10108 SEINFRA	AREIA GROSSA	Material	m³	1,15000000	55,00	63,25
Insunio	12543 SEINFRA	SERVENTE	Mão de Obra	H	1,30000000	13,21	17,17
			MO sem LS =>		17,17	MO com LS =>	17,17
			Valor do BDI =>		18,89	Valor com BDI =>	99,31

Composição	C3669 SEINFRA	PORTÃO DE METALON E BARRA CHATA DE FERRO C/FECHADURA E DOBRADICA, INCLUS, PINTURA ESMALTE SINTETICO	ESQUADRIAS METALICAS	m²	1,00000000	379,93	379,93
Insunio	10108 SEINFRA	AREIA GROSSA	Material	m³	0,00100000	55,00	0,05
Insunio	10805 SEINFRA	CIMENTO PORTLAND	Material	KG	0,15000000	0,46	0,06
Insunio	16727 SEINFRA	PORTÃO EM METALON E BARRA CHATA DE FERRO C/FECHADURA E DOBRADIÇAS, INCLUS, PINTURA ESMALTE SINTETICO (=1M2)	Material	UN	1,00000000	352,45	352,45
Insunio	11630 SEINFRA	MONTADOR	Mão de Obra	H	1,00000000	17,83	17,83
Insunio	12391 SEINFRA	PEDREIRO	Mão de Obra	H	0,35000000	17,83	6,24
Insunio	12543 SEINFRA	SERVENTE	Mão de Obra	H	0,25000000	13,21	3,30
			MO sem LS =>		27,37	MO com LS =>	27,37
			Valor do BDI =>		89,28	Valor com BDI =>	489,21

Composição	C1614 SEINFRA	LATEX DUAS DEMÃOS EM PAREDES EXTERNAS SIMASSA	PAREDES E FORROS	m²	1,00000000	17,85	17,85
Insunio	10045 SEINFRA	AJUDANTE DE PINTOR	Mão de Obra	H	0,35000000	14,52	5,08
Insunio	10035 SEINFRA	AGUARRAZ MINERAL	Material	L	0,05000000	12,78	0,63
Insunio	11347 SEINFRA	LIXA PARA MADEIRAMASSA	Material	UN	0,25000000	0,55	0,13

CONSTRUTORA CIVIL

 ORÇÁ 039299 BYCE

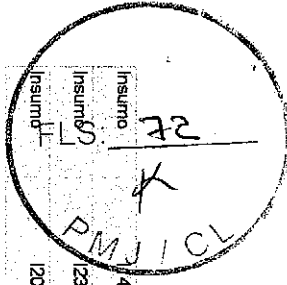

Insunmo	1488 SEINFRA	LÍQUIDO PREPARADOR DE SUPERFÍCIES	Material	L	0,1200000	16,64	1,99
Insunmo	12395 SEINFRA	PINTOR	Mão de Obra	H	0,4000000	17,85	7,14
Insunmo	12097 SEINFRA	TINTA LATEX ACRILICA	Material	L	0,1700000	16,96	2,98
			MO sem LS =>	LS =>	0,00	MO com LS =>	12,22
			Valor do BDI =>		4,19	Valor com BDI =>	
						22,04	

6.2	Código Banco	Descrição	Tipo	Und	Quant.	Valor Unit.	Total
Composição	C1907 SEINFRA	PINTURA DE PISO INTERNO/EXTERNO C/TINTA BASE RESINA ACRILICA-QUARTZO 2 DEMÃOS	PISO	m²	1,0000000	16,91	16,91
Insunmo	10154 SEINFRA	ACIDO MURIATICO	Material	L	0,0500000	3,87	0,19
Insunmo	12395 SEINFRA	PINTOR	Mão de Obra	H	0,5000000	17,85	8,92
Insunmo	12543 SEINFRA	SERVENTE	Mão de Obra	H	0,4000000	13,21	5,28
Insunmo	12085 SEINFRA	TINTA ACRILICA C/QUARTZO P/PISO	Material	L	0,2100000	12,00	2,52
			MO sem LS =>	LS =>	0,00	MO com LS =>	14,20
			Valor do BDI =>		3,97	Valor com BDI =>	
						20,88	

7.1	Código Banco	Descrição	Tipo	Und	Quant.	Valor Unit.	Total
Composição	C2784 SEINFRA	ESCAVAÇÃO MANUAL SOLO DE 1A.CAT. PROF. ATÉ 1,50m	ESCAVAÇÕES EM VALAS VALETAS, CANAIS E Mão de Obra	m³	1,0000000	35,00	35,00
Insunmo	12543 SEINFRA	SERVENTE	Mão de Obra	H	2,6500000	13,21	35,00
			MO sem LS =>	LS =>	0,00	MO com LS =>	35,00
			Valor do BDI =>		8,22	Valor com BDI =>	
						43,22	

7.2	Código Banco	Descrição	Tipo	Und	Quant.	Valor Unit.	Total
Composição	C0046 SEINFRA	ALVENARIA DE BLOCO CERÂMICO FURADO (19X19X39)cm C/ARGAMASSA MISTA DE CAL HIDRATADA ESP=19 cm	ALVENARIA DE ELEVAÇÃO	m²	1,0000000	51,62	51,62
Insunmo	10228 SEINFRA	BLOCO CERÂMICO FURADO VEDAÇÃO - 19X19X39 CM	Material	UN	13,0000000	1,65	21,45
Insunmo	10109 SEINFRA	AREIA MEDIA	Material	m³	0,2090000	51,00	10,65
Insunmo	10805 SEINFRA	CIMENTO PORTLAND	Material	KG	3,1300000	0,46	1,43
Insunmo	10441 SEINFRA	CAL HIDRATADA	Material	KG	3,1300000	1,10	3,44
Insunmo	12391 SEINFRA	PEDEREIRO	Mão de Obra	H	0,4000000	17,83	7,13
Insunmo	12543 SEINFRA	SERVENTE	Mão de Obra	H	0,5700000	13,21	7,52
			MO sem LS =>	LS =>	0,00	MO com LS =>	14,65
			Valor do BDI =>		12,13	Valor com BDI =>	
						63,75	

7.3	Código Banco	Descrição	Tipo	Und	Quant.	Valor Unit.	Total
Composição	C3347 SEINFRA	ALVENARIA DE PEDRA ARGAMASSADA (TRAÇO 1:4) C/AGREGADOS ADJUNTIPOS	ALVENARIA DE PEDRA	m³	1,0000000	367,09	367,09
			Valor do BDI =>		12,13	Valor com BDI =>	
						63,75	

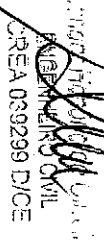
 CREA 030299 D/CE

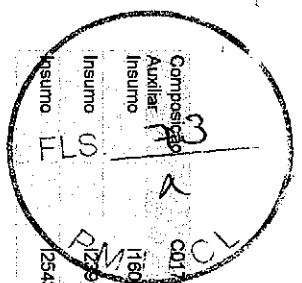

Composição Auxiliar	CD171 SEINFRA	ARGAMASSA DE CIMENTO E AREIA S/PEN. TRAÇO 1:4	ARGAMASSA DE CIMENTO	m ²	0,30000000	382,01	108,60
Insunio	11603 SEINFRA	PEDRA DE MÃO (RACHÃO)	Material	m ²	1,15000000	68,85	76,87
Insunio	12391 SEINFRA	PEDREIRO	Mão de Obra	H	5,00000000	17,83	89,15
Insunio	12543 SEINFRA	SERVENTE	Mão de Obra	H	7,00000000	13,21	92,47
			MO sem LS =>	LS =>	0,00	MO com LS =>	221,25
			Valor do BDI =>				453,35

7.4	Composição	Código Banco	Descrição	Tipo	Und	Quant.	Valor Unit.	Total
		C3028 SEINFRA	REBOCO C/ ARGAMASSA DE CIMENTO E AREIA PENEIRADA. TRAÇO 1:3	ARGAMASSAS PARA PAREDES INTERNAS E EXTERNAS	m ²	1,00000000	36,46	36,46
	Composição Auxiliar	C0164 SEINFRA	ARGAMASSA DE CIMENTO E AREIA PEN. TRAÇO 1:3	ARGAMASSA DE CIMENTO	m ²	0,02350000	714,23	17,85
	Insunio	12391 SEINFRA	PEDREIRO	Mão de Obra	H	0,60000000	17,83	10,69
	Insunio	12543 SEINFRA	SERVENTE	Mão de Obra	H	0,60000000	13,21	7,92
			MO sem LS =>	LS =>	0,00	MO com LS =>	29,32	29,32
			Valor do BDI =>				46,02	

7.5	Composição	Código Banco	Descrição	Tipo	Und	Quant.	Valor Unit.	Total
		C1400 SEINFRA	FORMA DE TABUAS DE 1" DE 3A. P/FUNDAÇÕES UTIL. 5 X	FORMAS	m ²	1,00000000	57,48	57,48
	Insunio	10041 SEINFRA	AJUDANTE DE CARPINTEIRO	Mão de Obra	H	1,30000000	14,52	18,87
	Insunio	10498 SEINFRA	CARPINTEIRO	Mão de Obra	H	1,30000000	17,83	23,17
	Insunio	10965 SEINFRA	DESMOLDANTE PARA FORMAS	Material	L	0,40000000	8,30	3,32
	Insunio	11728 SEINFRA	PREGO 18X27 (2 1/2 X 10)	Material	KG	0,15000000	11,26	1,68
	Insunio	11916 SEINFRA	TABUA DE 1" DE 3A. - L = 30cm	Material	M	1,00000000	8,07	8,07
	Insunio	11846 SEINFRA	SARRAFO DE 1"X4"	Material	M	0,50000000	4,74	2,37
			MO sem LS =>	LS =>	0,00	MO com LS =>	42,04	42,04
			Valor do BDI =>				70,98	

8.1	Composição	Código Banco	Descrição	Tipo	Und	Quant.	Valor Unit.	Total
		C3447 SEINFRA	LIMPEZA DE PISO EM ÁREA URBANIZADA	LIMPEZA FINAL	m ²	1,00000000	0,99	0,99
	Insunio	12543 SEINFRA	SERVENTE	Mão de Obra	H	0,07500000	13,21	0,99
			MO sem LS =>	LS =>	0,00	MO com LS =>	0,99	0,99
			Valor do BDI =>				1,22	

Engenharia Civil

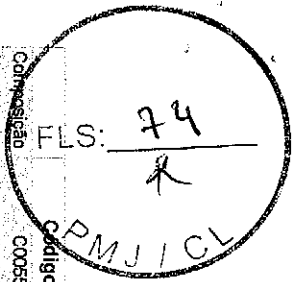

Composições Auxiliares

Código	Banco	Descrição	Tipo	Und	Quant.	Valor Unit	Total
Composição	C0055	ALVENARIA DE EMBASAMENTO DE TIJOLO COMUM, CARGAMASSA MISTA DE CAL HIDRATADA	EMBASAMENTOS E BALDRAMES	m³	1,00000000	555,93	555,93
Insunio	10109	AREIA MEDIA	Material	m³	0,31980000	51,00	16,30
Insunio	10805	CIMENTO PORTLAND	Material	KG	51,87000000	0,46	23,86
Insunio	10441	CAL HIDRATADA	Material	KG	51,87000000	1,10	57,05
Insunio	12391	PEDREIRO	Mão de Obra	H	7,00000000	17,83	124,81
Insunio	12543	SERVENTE	Mão de Obra	H	9,63000000	13,21	127,21
Insunio	12082	TIJOLO MACIÇO COMUM	Material	UN	795,00000000	0,26	206,70
				MO sem LS =>	252,02		
				LS =>	0,00	MO com LS =>	252,02
				Valor do BDI =>	130,64	Valor com BDI =>	686,57

Código	Banco	Descrição	Tipo	Und	Quant.	Valor Unit	Total
Composição	C0076	ALVENARIA DE TIJOLO COMUM, CARGAMASSA MISTA DE CAL HIDRATADA	ALVENARIA DE ELEVAÇÃO	m²	1,00000000	83,43	83,43
Insunio	10109	AREIA MEDIA	Material	m³	0,03940000	51,00	1,55
Insunio	10805	CIMENTO PORTLAND	Material	KG	4,55000000	0,46	2,09
Insunio	10441	CAL HIDRATADA	Material	KG	4,55000000	1,10	5,00
Insunio	12391	PEDREIRO	Mão de Obra	H	1,60000000	17,83	28,52
Insunio	12543	SERVENTE	Mão de Obra	H	1,85000000	13,21	24,43
Insunio	12082	TIJOLO MACIÇO COMUM	Material	UN	84,00000000	0,26	21,84
				MO sem LS =>	52,95		
				LS =>	0,00	MO com LS =>	52,95
				Valor do BDI =>	19,80	Valor com BDI =>	103,03

Código	Banco	Descrição	Tipo	Und	Quant.	Valor Unit	Total
Composição	C3127	AREIA ASFALTO USINADA A FRIO - AAUF (STRANSF)	MISTURAS BETUMINOSAS A FRIO	m³	1,00000000	68,73	68,73
Composição	C3315	USINAGEM DE MISTURAS BETUMINOSAS A FRIO	SERVIÇOS DE USINAGEM	m²	1,05000000	16,91	17,75
Auxiliar	C3130	AREIA DE RIO - EXTRAÇÃO	PRODUÇÃO DE MATERIAIS	m³	1,29100000	6,98	9,01
Auxiliar	10590	CAMINHÃO TANQUE 8.000 (CH)	Equipamento	H	0,08400000	39,62	2,53
Insunio	10608	COMPACTADOR LISO TANDEM AUTOPROPELIDO (CH)	Equipamento	H	0,04600000	40,18	1,84
Insunio	10698	CAMINHÃO TANQUE 8.000 (CHP)	Equipamento	H	0,00270000	127,77	0,34

ENG. CIVIL

 Nº 039299 D/CE

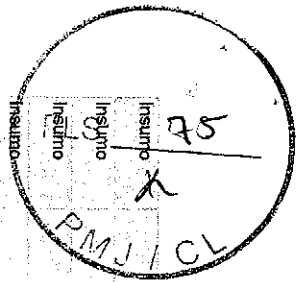

Insunjo	10607 SEINFRA	COMPAC. DE PNEUS PRES. VAR. AUTOPR. (CHI)	Equipamento	H	0,0447000	62,24	2,78
Insunjo	10721 SEINFRA	COMPAC. DE PNEUS PRES. VAR. AUTOPR. (CHIP)	Equipamento	H	0,0220000	165,69	3,64
Insunjo	10726 SEINFRA	COMPACTADOR LISO TANDEM AUTOPROPELIDO (CHIP)	Equipamento	H	0,0207000	77,32	1,80
Insunjo	12570 SEINFRA	FILLER (PO CALCAREO)	Material	KG	66,0000000	0,20	13,20
Insunjo	10736 SEINFRA	MOTO NIVELADORA (CHP)	Equipamento	H	0,0147000	206,82	3,04
Insunjo	10642 SEINFRA	MOTO NIVELADORA (CHI)	Equipamento	H	0,0520000	80,86	4,20
Insunjo	12543 SEINFRA	SERVENTE	Mão de Obra	H	0,6697000	13,21	8,90
			MO sem LS =>		14,80	LS =>	0,00
			MO com LS =>		14,80	MO com LS =>	14,80
			Valor do BDI =>		16,15	Valor com BDI =>	84,88

Composição	Código Banco	Descrição	Tipo	Und	Quant.	Valor Unit	Total
Insunjo	C3130 SEINFRA	AREA DE RIO - EXTRAÇÃO	PRODUÇÃO DE MATERIAIS	m³	1,0000000	6,98	6,98
Insunjo	10596 SEINFRA	CARREGADEIRA DE PNEUS HP 180 (CHI)	Equipamento	H	0,0000000	89,27	0,00
Insunjo	10710 SEINFRA	CARREGADEIRA DE PNEUS HP 180 (CHP)	Equipamento	H	0,0139000	261,55	3,63
Insunjo	12543 SEINFRA	SERVENTE	Mão de Obra	H	0,0279000	13,21	0,36
Insunjo	10666 SEINFRA	TRATOR DE ESTERIAS CLÁMINA E ESC. HP 155 (CHI)	Equipamento	H	0,0007000	79,21	0,05
Insunjo	10779 SEINFRA	TRATOR DE ESTERIAS CLÁMINA E ESC. HP 155 (CHP)	Equipamento	H	0,0132000	223,30	2,94
			MO sem LS =>		0,36	LS =>	0,00
			MO com LS =>		0,00	MO com LS =>	0,36
			Valor do BDI =>		1,64	Valor com BDI =>	8,62

Composição	Código Banco	Descrição	Tipo	Und	Quant.	Valor Unit	Total
Insunjo	C0164 SEINFRA	ARGAMASSA DE CIMENTO E AREIA PEN. TRAÇO 1:3	ARGAMASSA DE CIMENTO	m³	1,0000000	714,23	714,23
Insunjo	10109 SEINFRA	AREIA MEDIA	Material	m³	1,2160000	51,00	62,01
Insunjo	10805 SEINFRA	CIMENTO PORTLAND	Material	KG	486,0000000	0,46	223,56
Insunjo	12543 SEINFRA	SERVENTE	Mão de Obra	H	32,4500000	13,21	428,66
			MO sem LS =>		428,66	LS =>	0,00
			MO com LS =>		0,00	MO com LS =>	428,66
			Valor do BDI =>		167,84	Valor com BDI =>	892,07

Composição	Código Banco	Descrição	Tipo	Und	Quant.	Valor Unit	Total
Insunjo	C0170 SEINFRA	ARGAMASSA DE CIMENTO E AREIA S/PEN. TRAÇO 1:3	ARGAMASSA DE CIMENTO	m³	1,0000000	417,67	417,67
Insunjo	10109 SEINFRA	AREIA MEDIA	Material	m³	1,2160000	51,00	62,01
Insunjo	10805 SEINFRA	CIMENTO PORTLAND	Material	KG	486,0000000	0,46	223,56

3709
 WIL
 DICE

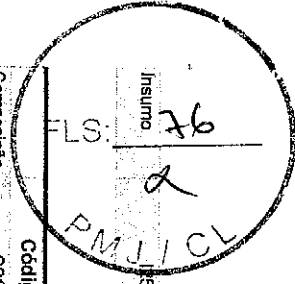

Insuno	10163 SEINFRA	SERVENTE	Mão de Obra	H	10,0000000	13,21	132,10
			MO sem LS =>	LS =>	0,00	MO com LS =>	132,10

Valor do BDI => 98,15							
Composição	Código Banco	Descrição	Tipo	Und	Quant.	Valor Unit.	Total
	C0171 SEINFRA	ARGAMASSA DE CIMENTO E AREIA S/PEL. TRAÇO 1:4	ARGAMASSA DE CIMENTO	m³	1,0000000	362,01	362,01
Insuno	10103 SEINFRA	AREIA MEDIA	Material	m³	1,2190000	51,00	62,01
Insuno	10805 SEINFRA	CIMENTO PORTLAND	Material	KG	365,0000000	0,46	167,90
Insuno	12543 SEINFRA	SERVENTE	Mão de Obra	H	10,0000000	13,21	132,10
			MO sem LS =>	LS =>	0,00	MO com LS =>	132,10
Valor do BDI => 85,07							

Valor do BDI => 72,49							
Composição	Código Banco	Descrição	Tipo	Und	Quant.	Valor Unit.	Total
	C0216 SEINFRA	ARMADURA CA-50A MÉDIA D= 6,3 A 10,0mm	ARMADURAS	KG	1,0000000	7,91	7,91
Insuno	10040 SEINFRA	AJUDANTE DE ARMADOR/FERREIRO	Mão de Obra	H	0,0800000	14,52	1,16
Insuno	10103 SEINFRA	ARAME RECOZIDO N.18 BWG	Material	KG	0,0200000	11,50	0,23
Insuno	10163 SEINFRA	AÇO CA-50	Material	KG	1,1500000	4,44	5,10
Insuno	10121 SEINFRA	ARMADOR/FERREIRO	Mão de Obra	H	0,0800000	17,83	1,42
			MO sem LS =>	LS =>	0,00	MO com LS =>	2,58
Valor do BDI => 380,97							

Valor do BDI => 1,85							
Composição	Código Banco	Descrição	Tipo	Und	Quant.	Valor Unit.	Total
	C0218 SEINFRA	ARMADURA CA-50 MÉDIA D= 6,4 A 9,5mm	ARMADURAS	KG	1,0000000	8,14	8,14
Insuno	10040 SEINFRA	AJUDANTE DE ARMADOR/FERREIRO	Mão de Obra	H	0,0800000	14,52	1,16
Insuno	10103 SEINFRA	ARAME RECOZIDO N.18 BWG	Material	KG	0,0200000	11,50	0,23
Insuno	10163 SEINFRA	AÇO CA-50	Material	KG	1,1500000	4,64	5,33
Valor com BDI => 9,76							

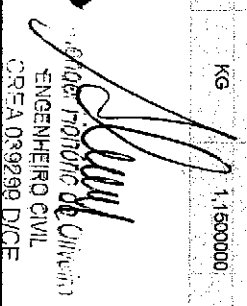
 Engenheiro Civil
 CREA 039299 DICE

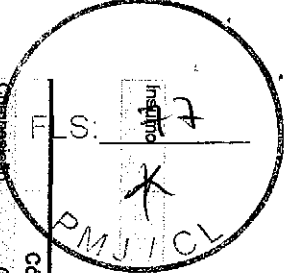

Insuficiente

010121 SEINFRA ARMADOR/FERREIRO

Mão de Obra H 0,0800000 17,83 1,42

MO sem LS => 2,58 LS => 0,00 MO com LS => 2,58

Composição	Código Banco	Descrição	Tipo	Quant.	Valor Unit	Total
					Valor com BDI =>	10,05
	C3253 SEINFRA	BRITA PRODUZIDA PARA USOS DIVERSOS	PRODUÇÃO DE MATERIAS	1,0000000	72,20	72,20
	C3256 SEINFRA	ROCHA PARA BRITAGEM	PRODUÇÃO DE MATERIAS	1,1000000	30,40	33,44
	10708 SEINFRA	CARREGADEIRA DE PNEUS HP 111 (CHP)	Equipamento	0,0258000	155,55	4,01
	10618 SEINFRA	CONJUNTO DE BRITAGEM 30 M3/H (CH)	Equipamento	0,0000000	193,98	0,00
	10594 SEINFRA	CARREGADEIRA DE PNEUS HP 111 (CH)	Equipamento	0,0159000	56,87	0,89
	10732 SEINFRA	CONJUNTO DE BRITAGEM 30 M3/H (CHP)	Equipamento	0,0417000	365,64	15,24
	10626 SEINFRA	GRUPO GERADOR 145 KVA (CH)	Equipamento	0,0000000	23,71	0,00
	10740 SEINFRA	GRUPO GERADOR 145 KVA (CHP)	Equipamento	0,0417000	126,82	5,24
	12528 SEINFRA	PEÇAS DE DESGASTE DO BRITADOR	Material	0,0004000	26.583,00	10,63
	12543 SEINFRA	SERVENTE	Mão de Obra	0,2083000	13,21	2,75
			MO sem LS =>	12,61	0,00	12,61
			LS =>	0,00	MO com LS =>	12,61
					Valor com BDI =>	89,16

Composição	Código Banco	Descrição	Tipo	Quant.	Valor Unit	Total
					Valor com BDI =>	4,81
	C0568 SEINFRA	CAIAÇÃO EM DUAS DEMÃOS COM SUPERCAL	PAREDES E FORROS	1,0000000	3,90	3,90
	12395 SEINFRA	PINTOR	Mão de Obra	0,2000000	17,85	3,57
	12466 SEINFRA	SUPERCAL	Material	0,3000000	1,10	0,33
			MO sem LS =>	3,57	0,00	3,57
			LS =>	0,00	MO com LS =>	3,57
					Valor com BDI =>	4,81

Composição	Código Banco	Descrição	Tipo	Quant.	Valor Unit	Total
					Valor com BDI =>	4,81
	C0836 SEINFRA	CONCRETO NÃO ESTRUTURAL PREPARO MANUAL	CONCRETOS	1,0000000	347,09	347,09
	10280 SEINFRA	BRITA	Material	0,9656000	76,75	74,12
	10109 SEINFRA	AREIA MEDIA	Material	0,7780000	51,00	39,67
	10805 SEINFRA	CIMENTO PORTLAND	Material	220,0000000	0,46	101,20
	12543 SEINFRA	SERVENTE	Mão de Obra	10,0000000	13,21	132,10
			MO sem LS =>	132,10	0,00	132,10
			LS =>	0,00	MO com LS =>	132,10
					Valor com BDI =>	4,81

Engenheiro Civil

 CREA 039299 D/CE

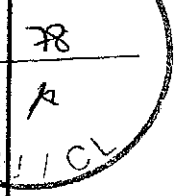

Código	Banco	Descrição	Tipo	Valor do BDI =>	Und	Quant.	Valor Unit.	Total
Composição	00839 SEINFRA	CONCRETO PM/BR. FCK 13,5 MPa COM AGREGADO ADQUIRIDO	CONCRETOS	81,56	m³	1,0000000	327,06	428,65
Insunio	10682 SEINFRA	BETONEIRA ELÉTRICA 690L (CHP)	Equipamento		H	0,7140000	19,64	14,02
Insunio	10109 SEINFRA	AREA MEDIA	Material		m²	0,8871000	51,00	45,75
Insunio	10805 SEINFRA	CIMENTO PORTLAND	Material		KG	282,0000000	0,46	129,72
Insunio	11605 SEINFRA	PEDRISCO	Material		m³	0,8360000	69,75	58,31
Insunio	12543 SEINFRA	SERVENTE	Mão de Obra		H	6,0000000	13,21	79,26
				MO sem LS =>		0,00	MO com LS =>	79,26
				Valor do BDI =>				78,85
				Valor com BDI =>				403,91

Código	Banco	Descrição	Tipo	Valor do BDI =>	Und	Quant.	Valor Unit.	Total
Composição	00840 SEINFRA	CONCRETO PM/BR. FCK 15 MPa COM AGREGADO ADQUIRIDO	CONCRETOS	78,03	m³	1,0000000	392,07	332,07
Insunio	10682 SEINFRA	BETONEIRA ELÉTRICA 690L (CHP)	Equipamento		H	0,7140000	19,64	14,02
Insunio	10109 SEINFRA	AREA MEDIA	Material		m²	0,8872000	51,00	45,24
Insunio	10805 SEINFRA	CIMENTO PORTLAND	Material		KG	284,0000000	0,46	135,24
Insunio	11605 SEINFRA	PEDRISCO	Material		m³	0,8360000	69,75	58,31
Insunio	12543 SEINFRA	SERVENTE	Mão de Obra		H	6,0000000	13,21	79,26
				MO sem LS =>		0,00	MO com LS =>	79,26
				Valor do BDI =>				78,03
				Valor com BDI =>				410,10

Código	Banco	Descrição	Tipo	Valor do BDI =>	Und	Quant.	Valor Unit.	Total
Composição	03269 SEINFRA	CONCRETO PM/BR. FCK=13,5MPa COM AGREGADO PRODUZIDO (S/TRANSP.)	CONCRETOS	70,21	m³	1,0000000	298,80	298,80
Composição	03253 SEINFRA	BRITA PRODUZIDA PARA USOS DIVERSOS	PRODUÇÃO DE MATERIAIS		m³	0,8360000	72,20	60,35
Auxiliar	C3130 SEINFRA	AREA DE RIO - EXTRAÇÃO	PRODUÇÃO DE MATERIAIS		m²	0,8971000	6,98	6,26
Composição	03566 SEINFRA	BETONEIRA COM MOTOR A DIESEL (CH)	Equipamento		H	0,0000000	18,26	0,00
Insunio	10680 SEINFRA	BETONEIRA COM MOTOR A DIESEL (CHP)	Equipamento		H	1,0000000	23,21	23,21
Insunio	10805 SEINFRA	CIMENTO PORTLAND	Material		KG	282,0000000	0,46	129,72
Insunio	12543 SEINFRA	SERVENTE	Mão de Obra		H	6,0000000	13,21	79,26
				MO sem LS =>		0,00	MO com LS =>	90,12
				Valor do BDI =>				70,21
				Valor com BDI =>				369,01

Engenheiro Civil
 CREA 0332299 D/CE

87
2
101

Composição	C3243 SEINFRA	CONFECCAO DE BANQUETA / MEIO FIO, PRÉ-MOLDADA DE CONCRETO	ELEMENTOS DE CONCRETO	M	1,00000000	30,90	30,90
Composição	C3284 SEINFRA	PARA VIAS URBANAS (1,00 x 0,35 x 0,15m)	PRÉ FABRICADO	m²	0,04750000	298,80	14,19
Auxiliar	U6399 SEINFRA	(STRASP,)	CONCRETOS	H	0,00000000	16,14	0,00
Insumo	U753 SEINFRA	MESA VIBRATORIA E FORMAS (CH)	Equipamento	H	0,10000000	17,29	1,72
Insumo	I2391 SEINFRA	MESE VIBRATORIA E FORMAS (CHP)	Mão de Obra	H	0,10000000	17,83	1,78
Insumo	I2543 SEINFRA	SERVENTE	Mão de Obra	H	1,90000000	13,21	13,21
			MO sem LS =>		19,27	LS =>	19,27
			Valor do BDI =>		7,26	Valor com BDI =>	39,16

Composição	C1213 SEINFRA	EMBOÇO C/ ARGAMASSA MISTA DE CIMENTO, CAL HIDRATADA E AREIA	ARGAMASSAS PARA PAREDES	m²	1,00000000	27,53	27,53
Insumo	I0109 SEINFRA	S/PENETRAR TRAÇO 1:2:9 ESP = 20mm P/ PAREDE	INTERNAS E EXTERNAS	m²	0,02430000	51,00	1,23
Insumo	I0806 SEINFRA	AREIA MEDIA	Material	KG	3,24000000	0,46	1,49
Insumo	I0441 SEINFRA	CIMENTO PORTLAND	Material	KG	3,24000000	1,10	3,56
Insumo	I2391 SEINFRA	CAL HIDRATADA	Mão de Obra	H	0,60000000	17,83	10,69
Insumo	I2543 SEINFRA	SERVENTE	Mão de Obra	H	0,90000000	13,21	10,96
			MO sem LS =>		21,25	LS =>	21,25
			Valor do BDI =>		6,46	Valor com BDI =>	33,99

Composição	C1603 SEINFRA	LANÇAMENTO E APLICAÇÃO DE CONCRETO C/ ELEVAÇÃO	CONCRETOS	m³	1,00000000	194,83	194,83
Insumo	I2391 SEINFRA	PEDREIRO	Mão de Obra	H	5,00000000	17,83	89,15
Insumo	I2543 SEINFRA	SERVENTE	Mão de Obra	H	8,00000000	13,21	105,68
			MO sem LS =>		194,83	LS =>	194,83
			Valor do BDI =>		45,78	Valor com BDI =>	240,61

Composição	C1604 SEINFRA	LANÇAMENTO E APLICAÇÃO DE CONCRETO S/ ELEVAÇÃO	CONCRETOS	m³	1,00000000	114,92	114,92
Insumo	I2391 SEINFRA	PEDREIRO	Mão de Obra	H	2,00000000	17,83	35,66
Insumo	I2543 SEINFRA	SERVENTE	Mão de Obra	H	6,00000000	13,21	79,26
			MO sem LS =>		114,92	LS =>	114,92
			Valor do BDI =>		27,00	Valor com BDI =>	141,92

Guilherme Oliveira
Engenheiro Civil
CREA 039209 DFC

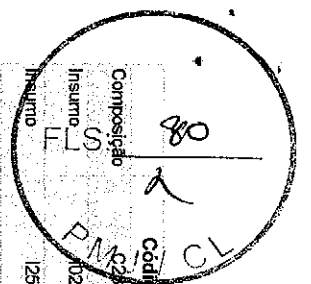

Composição	Código Banco	Descrição	Tipo	Und	Quant.	Valor Unit.	Total
Insunro	12363 SEINFRA	LASTRO DE BRITA	LASTROS	m³	1,00000000	114,68	114,68
Insunro	10280 SEINFRA	BRITA	Material	m³	1,15000000	76,75	88,26
Insunro	12543 SEINFRA	SERVENTE	Mão de Obra	H	2,00000000	13,21	26,42
			MO sem LS =>		26,42	LS =>	0,00
			MO com LS =>		0,00	MO com LS =>	26,42
			Valor do BDI =>		26,94	Valor com BDI =>	141,62

Composição	Código Banco	Descrição	Tipo	Und	Quant.	Valor Unit.	Total
Insunro	10280 SEINFRA	BRITA	Material	m³	0,87800000	76,75	67,38
Insunro	10109 SEINFRA	AREIA MEDIA	Material	m³	0,66980000	51,00	35,99
Insunro	10805 SEINFRA	CIMENTO PORTLAND	Material	KG	220,00000000	0,46	101,20
Insunro	12391 SEINFRA	PEDREIRO	Mão de Obra	H	2,00000000	17,83	35,66
Insunro	12543 SEINFRA	SERVENTE	Mão de Obra	H	16,00000000	13,21	211,36
			MO sem LS =>		247,02	LS =>	0,00
			MO com LS =>		0,00	MO com LS =>	247,02
			Valor do BDI =>		106,02	Valor com BDI =>	557,21

Composição	Código Banco	Descrição	Tipo	Und	Quant.	Valor Unit.	Total
Insunro	10045 SEINFRA	AUDANTE DE PINTOR	Mão de Obra	H	0,35000000	14,52	5,08
Insunro	11347 SEINFRA	LIXA PARA MADEIRAMASSA	Material	UN	0,40000000	0,55	0,22
Insunro	11488 SEINFRA	LÍQUIDO PREPARADOR DE SUPERFÍCIES	Material	L	0,12000000	16,64	1,99
Insunro	12395 SEINFRA	PINTOR	Mão de Obra	H	0,40000000	17,85	7,14
Insunro	12425 SEINFRA	SOLVENTE	Material	L	0,05000000	12,78	0,63
Insunro	12500 SEINFRA	TINTA ESMALTE SINTÉTICO	Material	L	0,17000000	20,84	3,54
			MO sem LS =>		12,22	LS =>	0,00
			MO com LS =>		0,00	MO com LS =>	12,22
			Valor do BDI =>		4,37	Valor com BDI =>	22,97

Composição	Código Banco	Descrição	Tipo	Und	Quant.	Valor Unit.	Total
Insunro	11347 SEINFRA	LIXA PARA MADEIRAMASSA	Material	UN	0,20000000	0,55	0,11
Insunro	12363 SEINFRA	HIDRACOR	Material	KG	0,35000000	3,73	1,30
			Valor do BDI =>		4,37	Valor com BDI =>	22,97

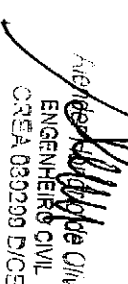
 Alexandre de Oliveira
 ENGENHEIRO CIVIL
 CREA 039290 D/CE

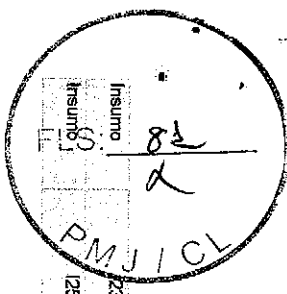

Insunio	2396 SEINFRA	PINTOR	Mão de Obra	H	0,33000000	17,85	5,89
Insunio	12543 SEINFRA	SERVENTE	Mão de Obra	H	0,15000000	13,21	1,98
			MO sem LS =>	LS =>	0,00	MO com LS =>	7,87

Valor do BDI => 2,18							
Valor com BDI => 11,46							
Composição	Código Banco	Descrição	Tipo	Und	Quant.	Valor Unit.	Total
Insunio	10109 SEINFRA	PISO CIMENTADO C/ ARGAMASSA DE CIMENTO E AREIA S/ PENEIRAR, TRACO 1:4, ESP = 1,5cm, AREA MEDIA	PISOS INTERNOS	m²	1,00000000	36,46	36,46
Insunio	10905 SEINFRA	CIMENTO PORTLAND	Material	m³	0,01820000	51,00	0,92
Insunio	12391 SEINFRA	PEDREIRO	Material	KG	5,48000000	0,46	2,52
Insunio	12543 SEINFRA	SERVENTE	Mão de Obra	H	1,00000000	17,83	17,83
			Mão de Obra	H	1,15000000	13,21	15,19
			MO sem LS =>	LS =>	0,00	MO com LS =>	33,02
Valor do BDI => 8,56							
Valor com BDI => 45,02							

Valor do BDI => 405,92							
Valor com BDI => 2.133,28							
Composição	Código Banco	Descrição	Tipo	Und	Quant.	Valor Unit.	Total
Composição	C4979 SEINFRA	POSTE DE CONCRETO CIRCULAR, RESISTÊNCIA NOMINAL 400KG, H=12,00M, PESO APROXIMADO 1,190KG	POSTES EM CONCRETO	UN	1,00000000	1.727,34	1.727,34
Auxiliar	C1604 SEINFRA	LANÇAMENTO E APLICAÇÃO DE CONCRETO S/ ELEVAÇÃO	CONCRETOS	m³	0,47000000	114,92	54,01
Composição	C2784 SEINFRA	ESCAVAÇÃO MANUAL SOLO DE 1ª CAT. PROF. ATE 1,50m	ESCAVAÇÕES EM VALAS VALETAS, CANAIS E CONCRETOS	m³	0,71000000	35,00	24,85
Auxiliar	G0836 SEINFRA	CONCRETO NÃO ESTRUTURAL PREPARO MANUAL	Equipamento	m³	0,47000000	347,09	163,13
Auxiliar	I0705 SEINFRA	CAMINHÃO COMERC. EQUIP. C/ GUINDASTE (CHP)	Equipamento	H	1,44000000	116,19	167,31
Insunio	18472 SEINFRA	POSTE DE CONCRETO CIRCULAR, RESISTÊNCIA NOMINAL 400KG, H=12,00M, PESO APROXIMADO 1130KG, SERVENTE	Material	UN	1,00000000	1.280,00	1.280,00
Insunio	12543 SEINFRA	SERVENTE	Mão de Obra	H	2,98000000	13,21	39,04
			MO sem LS =>	LS =>	0,00	MO com LS =>	178,98

Valor do BDI => 5,27							
Valor com BDI => 27,72							
Composição	Código Banco	Descrição	Tipo	Und	Quant.	Valor Unit.	Total
Composição	C2121 SEINFRA	REBOCO C/ ARGAMASSA DE CAL EM PASTA E AREIA PENEIRADA TRACO 1:3, ESP=5,mm P/PAREDE	ARGAMASSAS PARA PAREDES INTERNAS E EXTERNAS	m²	1,00000000	19,14	19,14
Insunio	I0109 SEINFRA	AREIA MEDIA	Material	m³	0,00610000	51,00	0,31
			MO sem LS =>	LS =>	0,00	MO com LS =>	22,45

ENGENHEIRO CIVIL

 CREA 023299 D/CE

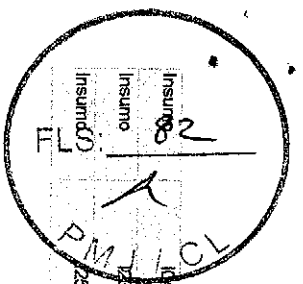

Composição	Código Banco	Descrição	Tipo	Und	Quant.	Valor Unit.	Total
Insunmo	10442 SEINFRA	CAL VIRGEM EM PO	Material	KG	1,11000000	0,95	0,94
Insunmo	12391 SEINFRA	PEDREIRO	Mão de Obra	H	0,50000000	17,83	8,91
Insunmo	12543 SEINFRA	SERVENTE	Mão de Obra	H	0,69000000	13,21	8,96
			MO sem LS =>		17,89	LS =>	0,00
			MO com LS =>		0,00	MO com LS =>	17,89
			Valor do BDI =>		4,49	Valor com BDI =>	23,63
Composição	C3123 SEINFRA	REBOCO C/ARGAMASSA DE CAL HIDRATADA E AREIA PENEIRADA TRACO	ARGAMASSAS PARA PAREDES INTERNAS E EXTERNAS	m²	1,00000000	19,14	19,14
Insunmo	10109 SEINFRA	AREIA MEDIA	Material	m²	0,00610000	51,00	0,31
Insunmo	10441 SEINFRA	CAL HIDRATADA	Material	KG	1,22000000	1,10	1,34
Insunmo	12391 SEINFRA	PEDREIRO	Mão de Obra	H	0,50000000	17,83	8,91
Insunmo	12543 SEINFRA	SERVENTE	Mão de Obra	H	0,65000000	13,21	8,58
			MO sem LS =>		17,49	LS =>	0,00
			MO com LS =>		0,00	MO com LS =>	17,49
			Valor do BDI =>		4,49	Valor com BDI =>	23,63

Composição	Código Banco	Descrição	Tipo	Und	Quant.	Valor Unit.	Total
Composição	G3235 SEINFRA	ROCHA PARA BRITAGEM	PRODUÇÃO DE MATERIAIS	m³	1,00000000	30,40	30,40
Insunmo	10221 SEINFRA	BLASTER	Mão de Obra	H	0,05880000	20,57	1,20
Insunmo	10860 SEINFRA	CORDEL DETONANTE	Material	M	1,24000000	4,00	4,96
Insunmo	10728 SEINFRA	COMPRESSOR DE AR 250 PCM (CHP)	Equipamento	H	0,05880000	89,35	5,25
Insunmo	10614 SEINFRA	COMPRESSOR DE AR 250 PCM (CHP)	Equipamento	H	0,00000000	28,42	0,00
Insunmo	12507 SEINFRA	DINAMITE 60%	Material	KG	0,05000000	19,95	0,99
Insunmo	12326 SEINFRA	ESPOLETA	Material	UN	0,00800000	4,43	0,03
Insunmo	12568 SEINFRA	DINAMITE GRANULADA	Material	KG	0,54000000	11,62	6,27
Insunmo	12329 SEINFRA	ESTOPIM	Material	M	0,06000000	5,53	0,33
Insunmo	10945 SEINFRA	PERFURATRIZ PNEUMÁTICA (CHI)	Equipamento	H	0,00090000	17,99	0,00
Insunmo	10759 SEINFRA	PERFURATRIZ PNEUMÁTICA (CHP)	Equipamento	H	0,17650000	18,84	3,32
Insunmo	12543 SEINFRA	SERVENTE	Mão de Obra	H	0,58820000	13,21	7,77
Insunmo	12535 SEINFRA	SÉRIE DE BROCAS S.12 D=22MM	Material	JG	0,00050000	563,26	0,28
			MO sem LS =>		8,97	LS =>	0,00
			MO com LS =>		0,00	MO com LS =>	8,97
			Valor do BDI =>		7,14	Valor com BDI =>	37,54

Engenheiro Civil
 CREA 0332289 D/CE

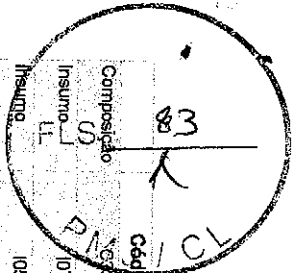

Composto	Código Banco	Descrição	Tipo	Und	Quant.	Valor Unit	Total
Insuno	0708 SEINFRA	USINAGEM DE MISTURAS BETUMINOSAS A FRIO	SERVIÇOS DE USINAGEM	m²	1,0000000	16,91	16,91
Insuno	0708 SEINFRA	CARREGADEIRA DE PNEUS HP 111 (CHP)	Equipamento	H	0,0213000	155,55	3,31
Insuno	0594 SEINFRA	CARREGADEIRA DE PNEUS HP 111 (CHI)	Equipamento	H	0,0453000	56,87	2,57
Insuno	12543 SEINFRA	SERVENTE	Mão de Obra	H	0,4000000	13,21	5,28
Insuno	10774 SEINFRA	TANQUE DE ESTOCAGEM DE ASFALTO (CHP)	Equipamento	H	0,1333000	21,55	2,87
Insuno	10661 SEINFRA	TANQUE DE ESTOCAGEM DE ASFALTO (CHI)	Equipamento	H	0,0000000	14,66	0,00
Insuno	10670 SEINFRA	USINA DE MISTURAS BETUMINOSAS A FRIO (CHI)	Equipamento	H	0,0000000	32,76	0,00
Insuno	10783 SEINFRA	USINA DE MISTURAS BETUMINOSAS A FRIO (CHP)	Equipamento	H	0,0667000	43,18	2,88
			MO sem LS =>		5,28	0,00	5,28
			Valor do BDI =>		3,97		20,88
						Valor com BDI =>	

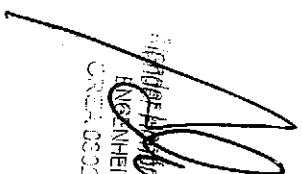
 Eng.º **Roberto Oliveira**
 ENGENHEIRO CIVIL
 CREA 033290 D/CE

➤ PROJETO BÁSICO

MEMORIAL DESCRITIVO E ESPECIFICAÇÕES TÉCNICAS

- **OBRA:** REFORMA DA PRAÇA SÃO JOÃO BATISTA
- **LOCAL:** MUNICÍPIO DE JARDIM/ CEARÁ.

1.0 - CONSIDERAÇÕES INICIAIS

- Este Relatório de Especificações determina as normas e condições da execução das obras e serviços de engenharia e Infra-Estrutura Viária no Município de Jardim. **REFORMA DA PRAÇA SÃO JOÃO BATISTA - JARDIM/CE.**
- Todos os serviços especificados poderão constar ou não na execução da obra. Valerá os que estiverem definidos em planilha orçamentária, cujos itens correspondentes obedecerão a estas especificações e aquelas elaboradas e definidas pelos fornecedores.
- Quaisquer outros serviços eventuais que possam acontecer no decorrer da execução das obras e, não especificados, deverá a fiscalização definir os parâmetros técnicos especificando-os.
- Serão fornecidas para a execução das obras e serviços todas as informações técnicas necessárias como: projetos de arquitetura, dimensionamento e detalhes, e tudo o mais necessário ao fiel desempenho das obras e serviços de engenharia. Os estudos iniciais e complementares que possam ser exigidos deverão ser elaborados pelo contratante sob orientação da fiscalização.
- Todos os materiais a serem empregados na obra deverão ser aprovados pela fiscalização, deverão também ser comprovadamente novos e de primeira qualidade, preferencialmente usuais da região, satisfazendo estas especificações, NORMAS E PROCEDIMENTOS USUAIS E TÉCNICAS DA ABNT.

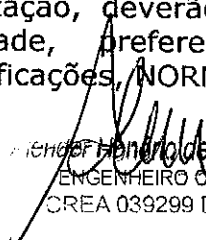
Engenheiro Henrique de Oliveira
ENGENHEIRO CIVIL
CREA 039299 D/CE



2.0 ADMINISTRAÇÃO DA OBRA

- É a **Contratada** obrigada a obter todas as licenças e aprovações dos projetos, nos órgãos competentes, necessárias a execução da obra, bem como a observância de todas as leis, regulamentos e posturas relativas à obra e a segurança pública, além de atender as exigências da legislação trabalhista e social, no que diz respeito ao pessoal que lhes prestar serviços.
- No item acima estão implícitas as determinações do Conselho Regional de Engenharia, Arquitetura e Agronomia – CREA, no que se refere ao registro da obra, no que se relaciona com a colocação de placas das obras contendo nomes e números de inscrições dos autores dos projetos e dos responsáveis pela construção.
- Obriga-se a Contratada ao pleno cumprimento de cronograma físico de execução das obras e serviços, manter o equilíbrio econômico financeiro do contrato, abastecer a obra de materiais e serviços necessários a sua execução, conservar e manter as etapas dos serviços executadas e concluídas, atender a fiscalização sob os aspectos técnicos e administrativas em relação a obra, zelar pela qualidade das obras e serviços, manter o canteiro de obras sempre limpo e apto a visitação.

3.0 – PROCEDIMENTOS

- Todos os serviços deverão ser executados com rigorosa obediência às Normas Brasileiras referentes ao assunto, formas e diretrizes básicas de execução patentes e funcionais da região.
- Todos os equipamentos e ferramentas necessários ao desenvolvimento das obras e serviços deverão estar em condições plenas de uso, com as manutenções preventivas e aptos ao funcionamento regular.
- No caso de equipamentos danificados no decorrer da execução, estes deverão de pronto ser substituídos e/ou reparados convenientemente em tempo que não provoque interrupção e/ou paralisação além do permitido para a execução dos serviços, não comprometendo o equilíbrio físico das obras.
- Os trabalhos iniciais, o de preparação de caixas estradais, retiradas e reposição de cercas, aquisição dos materiais, recuperação e recomposição, os de bota-fora e demais correlatos, etc., deverão obediência plena as especificações técnicas, as normas direcionadas, aos projetos e definições da fiscalização.

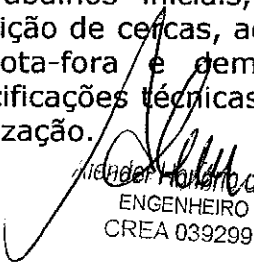
Anderson Roberto de Oliveira
ENGENHEIRO CIVIL
CREA 039299 D/CE

ESPECIFICAÇÕES

1.0 SERVIÇOS INICIAIS

1.1 Placa da Obra

Deverá ser fornecida e instalada placa metálica nas dimensões (2,00x1,00)m, no modelo e padrão determinados pela administração municipal, cuja estrutura será em madeira e revestida em chapa. Deverá ser instalada até o 10º dia corrido, contados a partir do início da obra.

Ficará a cargo exclusivo da Contratada a instalação de uma Placa da Obra com a identificação dos responsáveis técnicos da empresa contratada.

Retirada de Meia Fio de Pedra Granítica

Todo o meio fio de pedra granítica indicado em projeto, deverá ser retirado.

Retirada de Pavimentação em Paralelepípedo ou pedra tosca

Deverá ser retirada a pavimentação em Paralelepípedo ou pedra tosca, conforme projeto.

Raspagem e Limpeza do Terreno

Deverá ser executada de forma a deixar completamente livre não só toda a área da obra, como também os caminhos necessários ao transporte e arrumação dos materiais de construção. No caso de destocamento, deverá ser executado de forma a não deixar raízes ou troncos de árvores que possam prejudicar os trabalhos ou a própria obra.

Carga Mecanizada de entulho em Caminhão Basculante

Todo o entulho resultante da obra deverá ser removido periodicamente em caminhão basculante para local fora da obra. Os materiais a serem removidos deverão ser constantemente umedecidos para reduzir a formação de poeira. Não poderá, sob nenhuma hipótese, haver acúmulo de entulho que impeça a execução dos serviços. Todo material

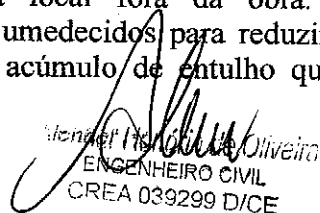
Mendonça de Oliveira
ENGENHEIRO CIVIL
CREA 039299 D/CE

deverá ser despejado em local apropriado, e aprovado pelo órgão competente de modo que não acarrete infração de qualquer natureza.

Transporte de Material, exceto rocha em caminhão até 0,5 km

O material, exceto rocha será transportado em caminhão. Conforme projeto.

2.0 PAVIMENTAÇÃO

Construção de meio fio Pré-moldado

A aplicação do meio fio pré-moldado em concreto (industrial), será sobre colchão de areia lavada, com espessura mínima de 10 cm, rejuntado com argamassa de cimento e areia no traço 1:3, em conformidade com o projeto específico.

Piso Intertravado de Concreto

Conforme indicação em planta de implantação, algumas áreas serão pavimentadas com piso intertravado de concreto tipo “tijolinho”, (20 x 10 x 4cm), cinza – compactação mecanizada, de acordo com a planta de *layout*. A pavimentação deverá ser executada sobre coxim de areia, sobre solo regularizado e compactado.

Deverá ser observada a declividade do piso, a taxa de 2%, para as ruas frontal e laterais.

Piso Podotátil

As sinalizações táteis deverão a Norma ABNT NBR 9050/04.

A sinalização tátil no piso será em placa de sobrepôr, sendo que o desnível entre a superfície do piso existente e a do implantado deve ser chanfrada, com espessura de 3cm, assentado com argamassa fornecimento e assentamento), sendo de cor contrastante com a do piso adjacente.

Calçada de Proteção

Conforme indicação em projeto anexo, a pavimentação da calçada será do tipo cimentado, na espessura de 1,5 cm com argamassa de cimento e areia lavada no traço 1:3, sobre base de concreto.

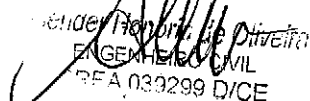
Engenheiro Honorário de Prefeitura
ENGENHEIRO CIVIL
REA 039299 DICE

3.0 INSTALAÇÃO HIDRÁULICA

3.1 Acessórios

Serão utilizados, de acordo com a planilha orçamentária:

TORNEIRA DE PRESSÃO P/JARDIM DE 3/4"

PONTO HIDRÁULICO, MATERIAL E EXECUÇÃO

JOELHO 45 PVC SOLDÁVEL D=25mm (3/4")

CAIXA DE INSPEÇÃO EM ALVENARIA - TAMPA DE CONCRETO ESP = 5cm

4.0 INSTALAÇÕES ELÉTRICAS

4.1 Acessórios

Serão utilizados, de acordo com a planilha orçamentária:

QUADRO P/ MEDIÇÃO EM POSTE DE CONCRETO

LUMINÁRIA 3 PÉTALAS EM POSTE DE CONCRETO CIRCULAR H=12M,
ALTURA LIVRE 10,20M, LÂMPADA VAPOR METÁLICO DE 400W,
INCLUSIVE O POSTE

ELETRODUTO DE ALUMÍNIO, INCLUSIVE CONEXÕES DE 2"

CABO ISOLADO PVC 750V 10MM²

CAIXA ALVENARIA/REBOCO C/TAMPA CONCRETO FUNDO BRITA
60x60x60cm

ATERRAMENTO COMPLETO C/ HASTE COPPERWELD 3/4"X 2.40M

5.0 DIVERSOS

Banco de Madeira

Os bancos serão de madeira com estruturas de ferro, L= 3,00m. Conforme projeto.

Lixeira

Será de fibra de vidro com capacidade de 40 litros e com diâmetro 35cm, de acordo com projeto.

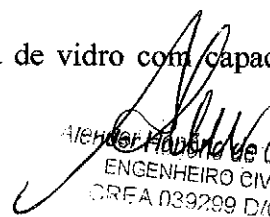
Alencar Augusto de Oliveira
ENGENHEIRO CIVIL
CREA 039299 D/CE

Grama

Deverá ser adquirido grama em placas com espessura 6cm, com fornecimento e plantio.

Arbustos Ornamentais

Serão adquiridos arbustos ornamentais em geral com altura mínima de 50 cm, conforme projeto.

Árvores Ornamentais

Serão adquiridas árvores ornamentais em geral com altura média de 2,50 cm, exceto Palmáceas. Conforme projeto.

6.0 PINTURA

Tinta Látex

As paredes externas deverão ser pintadas com duas demãos.

Deverão ser evitados escorrimentos ou salpicos de tinta nas superfícies não destinadas a pintura (vidros, pisos, aparelhos, etc.), os salpicos que não puderem ser evitados deverão ser removidos enquanto a tinta estiver fresca, empregando-se removedor adequado.

Pintura de piso (interno e externo)

A pintura de piso interno e externo com tinta base resina acrílica-quartzo, 2 demãos.

7.0 DIVERSOS

Limpeza de Piso

A obra deverá ser entregue em perfeito estado de limpeza e conservação. Serão lavados os pisos, azulejos, devendo ser removidos todos e quaisquer vestígios de tintas, manchas e argamassas. Todos os entulhos resultantes das obras deverão ser removidos até a entrega final da mesma.

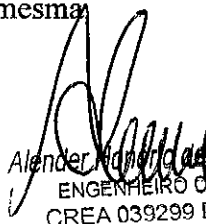
Alender Adner de Oliveira
ENGENHEIRO CIVIL
CREA 039299 D/CE

JARDIM - CE, 05 DE FEVEREIRO DE 2020



➤ Executivo

- Tem por objetivo a contratação de uma empresa para realizar os **REFORMA DA PRAÇA SÃO JOÃO BATISTA**
- **LOCAL: MUNICÍPIO DE JARDIM/ CEARÁ.**

Todos os serviços serão realizados conforme especificado no projeto básico. Quando não houver clareza (se for o caso) com relação à realização dos serviços deve-se procurar a municipalidade.

A liberação será executada de acordo com medições parciais conforme cronograma estabelecido. O município manterá fiscalização durante todo o período que durar os serviços, a mesma terá acesso a todas as dependências dos serviços.

O prazo de execução da obra será de 90 dias a partir da assinatura do contrato e liberação pela secretaria de obras e infraestrutura do município.

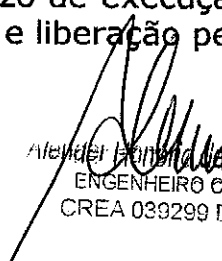
Afender Fátima da Oliveira
ENGENHEIRO CIVIL
CREA 039299 D/CE

JARDIM - CE, 05 DE FEVEREIRO DE 2020.



SECRETARIA DE OBRAS, VIACÃO E URBANISMO



OBRA: REFORMA DA PRAÇA SÃO JOÃO BATISTA

LOCAL: JARDIMICE

DATA: 09/02/2020

BANCOS: SINAPI - 09/2019 - Ceará - SEINFRA - 026 - Ceará

BDI: 23,5%

ENCARGOS SOCIAIS: DESONERADA

Planilha Orçamentária Sintética

Item	Código Banco	Descrição	Und	Quant.	Valor Unit	Valor Unit com BDI	Total	Peso (%)
1		SERVIÇOS INICIAIS					8.105,51	8,16 %
1.1	01937 SEINFRA	PLACAS PADRÃO DE OBRA	m²	2	157,36	194,33	388,66	0,39 %
1.2	C3373 SEINFRA	RETRADA DE MEIO FIO DE PEDRA GRANÍTICA	M	218,7	7,49	9,25	2.022,97	2,04 %
1.3	C2940 SEINFRA	RETRADA DE PAVIMENTAÇÃO EM PARALELEPÍEDO OU PEDRA TOSCA	m²	158,37	7,92	9,79	1.548,85	1,56 %
1.4	C2102 SEINFRA	RASPAGEM E LIMPEZA DO TERRENO	m²	839,77	3,30	4,07	3.417,96	3,44 %
1.5	C0708 SEINFRA	CARGA MECANIZADA DE ENTULHO EM CAMINHÃO BASCULANTE	m³	83,97	3,10	3,82	320,76	0,32 %
1.6	C2529 SEINFRA	TRANSPORTE DE MATERIAL, EXCETO ROCHA EM CAMINHÃO ATÉ 0,5 KM	m³	83,97	3,92	4,84	406,41	0,41 %
2		PAVIMENTAÇÃO					43.105,18	43,37 %
2.1	C3449 SEINFRA	MEIO FIO PRÉ MOLDADO (0,07x0,30x1,00)m C/REJUNTAMENTO	M	157,73	19,63	24,24	3.823,97	3,85 %
2.2	C5028 SEINFRA	PISO INTERTRAVADO TIPO TUOLINHO (20 X 10 X 4CM), CINZA - COMPACTAÇÃO MECANIZADA	m²	598,08	33,08	40,85	24.431,56	24,58 %
2.3	C4624 SEINFRA	PISO PODOFATIL EXTERNO EM PMC ESP. 3CM, ASSENTADO COM ARGAMASSA (FORNECIMENTO E ASSENTAMENTO)	m²	23,44	99,59	122,99	2.892,88	2,90 %
2.4	C3410 SEINFRA	CALÇADA DE PROTEÇÃO EM CIMENTADO C/ BASE DE CONCRETO	m²	18	204,07	252,02	4.032,92	4,06 %
2.5	C1611 SEINFRA	LASTRO DE CONCRETO REGULARIZADO ESP = 5CM	m²	39,44	32,48	40,11	1.581,93	1,59 %
2.6	C0396 SEINFRA	BANQUETA/MEIO FIO DE CONCRETO P/VIAS URBANAS (1,00x0,35x0,15m)	M	118	43,60	53,84	6.359,12	6,39 %
3		INSTALAÇÃO HIDRÁULICAS					1.852,98	1,88 %

Aline Brito de Oliveira

 ENGENHEIRA CIVIL

 CREA 033299 D/CE

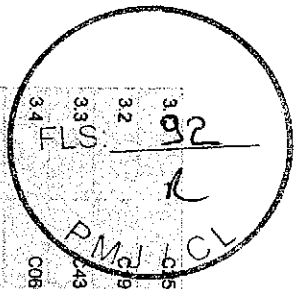

301	0306 SEINFRA	TORNEIRA DE PRESSÃO PIARDIM DE 3/4"	UN	4	27,88	34,43	137,72	0,14 %
32	0398 SEINFRA	PONTO HIDRÁULICO, MATERIAL E EXECUÇÃO	PT	4	181,99	224,75	899,00	0,90 %
33	0491 SEINFRA	JOELHO 45 PVC SOLDÁVEL D=25mm (3/4")	UN	6	6,10	7,53	45,19	0,05 %
34	0806 SEINFRA	CAIXA DE INSPEÇÃO EM ALVENARIA - TAMPA DE CONCRETO ESP = 5cm	m²	4	156,09	192,77	771,08	0,78 %
		INSTALAÇÕES ELÉTRICAS					23.448,82	23,59 %
41	02090 SEINFRA	QUADRO P/ MEDIÇÃO EM POSTE DE CONCRETO	UN	1	1.174,98	1.450,60	1.450,60	1,46 %
42	04882 SEINFRA	LUMINÁRIA 3 PÉTALAS EM POSTE DE CONCRETO CIRCULAR H=12M, ALTURA LIVRE 10,20M, LAMPADA VAPOR METÁLICO DE 400W, INCLUSIVE O POSTE	UN	3	3.437,79	4.245,67	12.737,01	12,82 %
43	01183 SEINFRA	ELETRODUTO DE ALUMÍNIO, INCLUSIVE CONEXÕES DE 2"	M	66	55,12	88,07	4.492,62	4,52 %
44	00524 SEINFRA	CABO ISOLADO PVC 750V 10MM2	M	264	9,79	12,09	3.191,76	3,21 %
45	00591 SEINFRA	CAIXA ALVENARIA/REBOCO C/TAMPA CONCRETO FUNDO BRITA 60x60x60cm	UN	3	215,42	286,04	798,12	0,80 %
46	00326 SEINFRA	ATERRAMENTO COMPLETO C/ HASTE COPPERWELD 3/4" X 2,40M	UN	3	210,18	269,57	778,71	0,78 %
5		URBANISMO/PAISAGISMO					20.815,29	20,94 %
51	00380 SEINFRA	BANCO DE MADEIRA C/ESTRUTURA DE FERRO - L= 3,00m	UN	14	640,00	1.037,40	14.523,60	14,61 %
52	03451 SEINFRA	LIXEIRA EM FIBRA DE VIDRO CAP =40L e DIAM =36cm	UN	6	280,80	346,78	2.080,68	2,09 %
53	01430 SEINFRA	GRAMA EM PLACAS E=6 CM FORNECIMENTO E PLANTIO	m²	182,74	13,75	16,98	3.102,92	3,12 %
54	00112 SEINFRA	ARBUSTOS ORNAMENTAIS EM GERAL C/ ALTURA MÍNIMA DE 50CM	UN	15	34,52	42,63	639,45	0,64 %
55	00229 SEINFRA	ÁRVORES ORNAMENTAIS EM GERAL C/ ALTURA MÉDIA DE 2,50M EXCETO PALMÁCEAS	UN	8	47,44	58,58	468,64	0,47 %
6		PAISAGISMO					1.030,51	1,04 %
61	01614 SEINFRA	LATEX DUAS DEMÃOS EM PAREDES EXTERNAS SIMASSA	m²	41,3	17,85	22,04	910,25	0,92 %
62	01907 SEINFRA	PINTURA DE PISO INTERNO/EXTERNO, C/TINTA BASE RESINA ACRÍLICA- QUARTZO 2 DEMÃOS	m²	5,76	16,91	20,85	120,26	0,12 %
7		LMPEZA FINAL DA OBRA					1.024,54	1,03 %
71	03447 SEINFRA	LMPEZA DE PISO EM ÁREA URBANIZADA	m²	839,79	0,99	1,22	1.024,54	1,03 %

Total sem BDI 80.482,24
 Total do BDI 18.900,59
 Total Geral 99.382,83

ALEXANDER HONORIO DE OLIVEIRA

Engenheiro Civil
 CREA 033299 D/CE



PREFEITURA MUNICIPAL DE JARDIM

SECRETARIA DE OBRAS, VIAÇÃO E URBANISMO



OBRA: REFORMA DA PRAÇA SÃO JOÃO BATISTA

LOCAL: JARDIM/CE

DATA: 06/02/2020

BANCOS: SINAPI - 09/2019 - Ceará - SENFRA - 026 - Ceará

BDI: 23,5%

ENCARGOS SOCIAIS: DESONERADA

Cronograma Físico e Financeiro

Item	Descrição	Total Por Etapa	30 DIAS	60 DIAS	90 DIAS
1	SERVIÇOS INICIAIS	100,00%	100,00%		
2	PAVIMENTAÇÃO	8.105,51	20,00%	30,00%	50,00%
3	INSTALAÇÃO HIDRÁULICAS	43.105,18	8,62104	12,98155	21,55259
4	INSTALAÇÕES ELÉTRICAS	1.852,98	100,00%	40,00%	60,00%
5	URBANISMO/PAISAGISMO	23.448,82	20,00%	20,00%	60,00%
6	PINTURA	20.815,29	100,00%	20,00%	100,00%
7	LIMPEZA FINAL DA OBRA	1.030,51	100,00%	100,00%	100,00%
	Porcentagem	1.024,54	21,55%	18,48%	59,97%
	Custo	21.416,31	18,36251	40,03%	100,0%
	Porcentagem Acumulado	21.416,31	39,778,82	99,382,83	
	Custo Acumulado				

ALNUNDEZ HONORIO DE OLIVEIRA

Engenheiro Honorário de Oliveira
ENGENHEIRO CIVIL
CREA 033299 D/CE

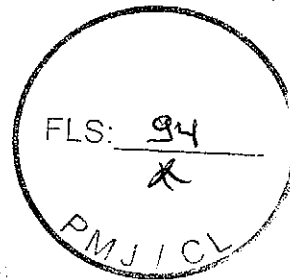

SECRETARIA DE
OBRAS, VIAÇÃO E URBANISMO



OBRA: REFORMA DA PRAÇA SÃO JOÃO BATISTA
LOCAL: JARDIM - CE.
DATA: 05/02/2020
BANCOS: SINAPI - 09/2019 - Ceará - SEINFRA - 026 - Ceará
ENCARGOS SOCIAIS: DESONERADA
COMPOSIÇÃO DE BDI

COD	DESCRIÇÃO	%
	Despesas Indiretas	
AC	Administração central	3,00
DF	Despesas financeiras	0,59
R	Riscos	0,97

	Benefício	
S + G	Garantia/seguros	0,80
L	Lucro	6,41

I	Impostos	9,20
	PIS	0,65
	COFINS	2,05
	ISS	2,00
	CPRB (2%, Apenas quando tiver desoneração INSS)	4,50
	TOTAL DOS IMPOSTOS	9,20

BDI =	23,50%
--------------	---------------

$$BDI = \frac{(1 + AC + S + R + G)(1 + DF)(1 + L)}{(1 - I)} - 1$$

ENGENHEIRO CIVIL
CREA 039299 D/CE



PREFEITURA MUNICIPAL DE JARDIM

SECRETARIA DE OBRAS, VIACÃO E URBANISMO



GOVERNO MUNICIPAL Jardim NOVO TEMPO, MUNICÍPIO DE TODOS.

OBRA: REFORMA DA PRAÇA SÃO JOÃO BATISTA

LOCAL: JARDIM/CE

DATA: 05/02/2020

BANCOS: SINAPI - 09/2019 - Ceará - SEINFRA - 026 - Ceará

BDI: 23,5%

ENCARGOS SOCIAIS: DESONERADA

Memória de Cálculo

Item	Descrição	Und	Quant. Memória de Cálculo
1	SERVIÇOS INICIAIS		
1.1	PLACAS-PADRÃO DE OBRA	m ²	2,0 = Área = 2,00 m ² (2,00x1,00)m
1.2	RETIRADA DE MEIO FIO DE PEDRA GRANÍTICA	M	218,7 = Perímetro = 218,7m (112,39m+106,31m, Extraído do AutoCad)
1.3	RETIRADA DE PAVIMENTAÇÃO EM PARALELEPÍEDO OU PEDRA TOSCA	m ²	158,37 = Área = 158,37m ² (Extraído do AutoCad)
1.4	RASPAGEM E LIMPEZA DO TERRENO	m ²	839,77 = Área = 839,77m ² (Extraído do AutoCad)
1.5	CARGA MECANIZADA DE ENTULHO EM CAMINHÃO BASCULANTE	m ³	83,97 = Volume = 839,77x0,1 = 83,97 m ³
1.6	TRANSPORTE DE MATERIAL, EXCETO ROCHA EM CAMINHÃO ATÉ 0,5 KM	m ³	83,97 = Volume = 839,77 x 0,1 = 83,97 m ³
2	PAVIMENTAÇÃO		
2.1	MEIO FIO PRÉ MOLDADO (0,07x0,30x1,00)m C/REJUNTAMENTO	M	157,73 = Perímetro = Perímetro dos canteiros e avorzeiras = 157,73 m, Extraído do AutoCad)
2.2	PISO INTERTRAVADO TIPO TILHOLINHO (20 X 10 X 4CM), CINZA - COMPACTAÇÃO MECANIZADA	m ²	598,08 = Área = 621,52 m ² (Extraído do AutoCad) - 23,44 m ² (piso podotátil) = 598,08 m ²
2.3	PISO PODOTÁTIL EXTERNO EM PMC ESP. 3CM ASSENTADO COM ARGAMASSA (FORNECIMENTO E ASSENTAMENTO)	m ²	23,44 = Área = 23,44m ² (Extraído do AutoCad)
2.4	CALÇADA DE PROTEÇÃO EM CIMENTADO C/BASE DE CONCRETO	m ²	16,0 = Área das rampas = 4,0 x 4,0 m ² = 16,0 m ²
2.5	LASTRO DE CONCRETO REGULARIZADO ESP = 5CM	m ²	39,44 = Área = 23,44 + 16,0 = 39,44 m ²

Engenheiro Civil
CREA 039299 D/CE

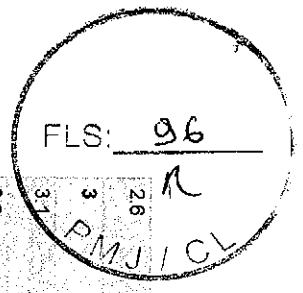

26	BANQUETA MEIO FIO DE CONCRETO P/ VIAS URBANAS (1,00x0,35x0,15m)	M	118,0 = Perimetro externo da praça = 24,0 x 2,0 + 35,0 x 2,0 = 118,0 m. Extraído do AutoCad)
3	INSTALAÇÃO HIDRÁULICAS		
3.1	TORNEIRA DE PRESSÃO P/ JARDIM DE 3/4"	UN	4,0 = Quantidades = 4,0 Unidades
3.2	PONTO HIDRÁULICO, MATERIAL E EXECUÇÃO	PT	4,0 = Quantidades = 4,0 Unidades
3.3	JOELHO 45 PVC SOLDÁVEL D=25mm (3/4")	UN	6,0 = Quantidades = 6,0 Unidades
3.4	CAIXA DE INSPEÇÃO EM ALVENARIA - TAMPA DE CONCRETO ESP = 5cm	m²	4,0 = Quantidades = 4,0 Unidades
4	INSTALAÇÕES ELÉTRICAS		
4.1	QUADRO P/ MEDIÇÃO EM POSTE DE CONCRETO	UN	1,0 = Quantidades = 1,0 Unidades
4.2	LUMINÁRIA 3 PÉTALAS EM POSTE DE CONCRETO CIRCULAR H=12M, ALTURA LIVRE 10,20M, LÂMPADA VAPOR METÁLICO DE 400W, INCLUSIVE O POSTE	UN	3,0 = Quantidade = 3,0 Unidades
4.3	ELETRODUTO DE ALUMÍNIO, INCLUSIVE CONEXÕES DE 2"	M	66,0 = Comprimento = 66,0 Unidades
4.4	CABO ISOLADO PVC 750V 10MM2	M	264,0 = Comprimento = 264,0 Unidades
4.5	CAIXA ALVENARIA/REBOCO C/TAMPA CONCRETO FUNDO BRITA 60x60x60cm	UN	3,0 = Quantidade = 3,0 Unidades
4.6	ATERRAMENTO COMPLETO C/ HASTE COPPERWELD 3/4" X 2,40M	UN	3,0 = Quantidade = 3,0 Unidades
5	URBANISMO/PAISAGISMO		
5.1	BANCO DE MADEIRA C/ESTRUTURA DE FERRO - L= 3,00m	UN	14,0 = Quantidades = 14,0 Unidades
5.2	LIXEIRA EM FIBRA DE VIDRO CAP =40L e DIAM. =35cm	UN	6,0 = Quantidades = 6,0 Unidades
5.3	GRAMA EM PLACAS E=6 CM FORNECIMENTO E PLANTIO	m²	182,74 = Área = 182,74 m2
5.4	ARBUSTOS ORNAMENTAIS EM GERAL. C/ ALTURA MINIMA DE 50CM	UN	15,0 = Quantidades = 15,0 Unidades
5.5	ARVORES ORNAMENTAIS EM GERAL. C/ ALTURA MEDIA DE 2,50M EXCETO PALMÁCEAS	UN	8,0 = Quantidades = 8,0 Unidades
6	PINTURA		
6.1	LATEX DUAS DEMÃOS EM PAREDES EXTERNAS S/MASSA	m²	41,3 = Área de Pintura = 118,0 x 0,35 = 41,30 m2
6.2	PINTURA DE PISO INTERNO/EXTERNO. CTINITA BASE RESINA ACRILICA-QUARTZO.2 DEMÃOS	m²	5,76 = Área da Pintura = 1,2 x 1,2 x 4,0 = 5,76 m2
7	LIMPEZA FINAL DA OBRA		
7.1	LIMPEZA DE PISO EM ÁREA URBANIZADA	m²	839,79 = Área = 806,07m² (Extraído do AutoCad)

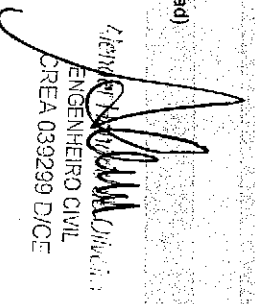
 Engenharia Civil
 CREA 039299 D/CE

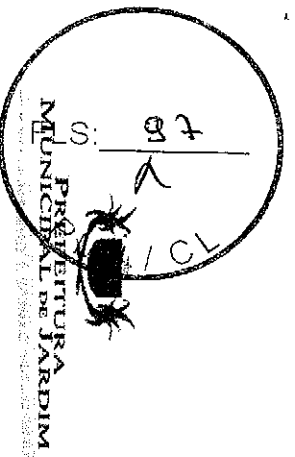

SECRETARIA DE OBRAS, VIACÃO E URBANISMO



OBRA: REFORMA DA PRAÇA SÃO JOÃO BATISTA

LOCAL: JARDIM/CE

DATA: 05/02/2020

BANCOS: SINAPI - 09/2019 - Ceará - SEINFRA - 026 - Ceará

BDI: 23,5%

ENCARGOS SOCIAIS: DESONERADA

Composições Analíticas com Prego Unitário

Composições Principais									
Composição	Código Banco	Descrição	Tipo	Und	Quant.	Valor Unit	Total	Valor do BDI =>	Valor com BDI =>
1.1	C1937 SEINFRA	PLAÇAS PADRÃO DE OBRA	CONSTRUÇÃO DO CANTEIRO DA OBRA	m²	1,0000000	157,36	157,36		
Insunro	10537 SEINFRA	CHAPA DE AÇO GALVANIZADA ESP. 0,3MM	Material	m²	1,0200000	33,16	33,82		
Insunro	11100 SEINFRA	ESMALTE SINTETICO	Material	L	1,0000000	21,46	21,46		
Insunro	11691 SEINFRA	PONTALETE / BARROTE DE 3"x3"	Material	M	4,5000000	16,44	73,98		
Insunro	11725 SEINFRA	PREGO 15X15	Material	KG	0,1500000	11,26	1,68		
Insunro	12543 SEINFRA	SERVENTE	Mão de Obra	H	2,0000000	13,21	26,42	26,42	26,42
				MO sem LS =>				26,42	
				LS =>	0,00	MO com LS =>			26,42
				Valor do BDI =>				36,97	194,33

Composições Principais									
Composição	Código Banco	Descrição	Tipo	Und	Quant.	Valor Unit	Total	Valor do BDI =>	Valor com BDI =>
1.2	C3373 SEINFRA	RETRAPADA DE MIO FIO DE PEDRA GRANITICA	DEMOLIÇÕES E RETRADAS	M	1,0000000	7,49	7,49		
Insunro	12391 SEINFRA	PEDREIRO	Mão de Obra	H	0,0500000	17,83	0,89		
Insunro	12543 SEINFRA	SERVENTE	Mão de Obra	H	0,5000000	13,21	6,60		
				MO sem LS =>				7,49	
				LS =>	0,00	MO com LS =>			7,49
				Valor do BDI =>				1,76	9,25
1.3	C2940 SEINFRA	RETRAPADA DE PAVIMENTAÇÃO EM PARALELEPÍPEDO OU PEDRA TOSCA	DEMOLIÇÕES E RETRADAS	Und	1,0000000	7,92	7,92		
				Valor do BDI =>					7,92

ENGENHEIRO CIVIL

 CREA 0392399 D/CE

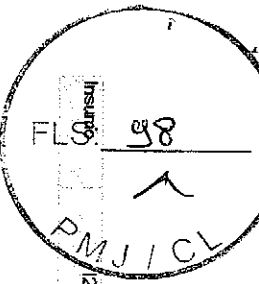

Insurto 12543 SEINFRA SERVENTE

Mão de Obra H 0,8000000 13,21 7,92

Insurto 12543 SEINFRA SERVENTE

MO sem LS => 7,92 LS => 0,00 MO com LS => 7,92

Valor do BDI => 1,88

Valor com BDI => 9,78

1.4	Código Banco	Descrição	Tipo	Und	Quant.	Valor Unit.	Total
Composição	C2102 SEINFRA	RASPAGEM E LIMPEZA DO TERRENO	PREPARAÇÃO DO TERRENO	m²	1,0000000	3,30	3,30
Insurto	12543 SEINFRA	SERVENTE	Mão de Obra	H	0,2500000	13,21	3,30
			MO sem LS =>	LS =>	0,00	MO com LS =>	3,30

1.5	Código Banco	Descrição	Tipo	Und	Quant.	Valor Unit.	Total
Composição	C0708 SEINFRA	CARGA MECANIZADA DE ENTULHO EM CAMINHÃO BASCULANTE	CARGA, TRANSPORTE E DESCARGA DE MATERIAL	m³	1,0000000	3,10	3,10
Insurto	10690 SEINFRA	CAMINHÃO BASCULANTE 6 M3 (CHP)	Equipamento	H	0,0104000	117,86	1,22
Insurto	10708 SEINFRA	CARREGADEIRA DE PNEUS HP 111 (CHP)	Equipamento	H	0,0104000	155,55	1,61
Insurto	12543 SEINFRA	SERVENTE	Mão de Obra	H	0,0208000	13,21	0,27
			MO sem LS =>	LS =>	0,00	MO com LS =>	0,27

Valor do BDI => 0,77

Valor com BDI => 4,07

1.6	Código Banco	Descrição	Tipo	Und	Quant.	Valor Unit.	Total
Composição	C2529 SEINFRA	TRANSPORTE DE MATERIAL, EXCETO ROCHA EM CAMINHÃO ATÉ 0,5 KM	CARGA, TRANSPORTE E DESCARGA DE MATERIAL	m³	1,0000000	3,92	3,92
Insurto	10690 SEINFRA	CAMINHÃO BASCULANTE 6 M3 (CHP)	Equipamento	H	0,0333000	117,86	3,92
			MO sem LS =>	LS =>	0,00	MO com LS =>	0,00

Valor do BDI => 0,72

Valor com BDI => 3,92

2.1	Código Banco	Descrição	Tipo	Und	Quant.	Valor Unit.	Total
Composição	C3449 SEINFRA	MEIO FIO PRÉ MOLDADO (0,07x0,30x1,00)m C/REJUNTAMENTO	DRENAGEM SUPERFICIAL	M	1,0000000	19,63	19,63
Composição Auxiliar	C0170 SEINFRA	ARGAMASSA DE CIMENTO E AREIA SP/EN TR/AÇO 1:3	ARGAMASSA DE CIMENTO	m³	0,0901000	417,67	0,41
Insurto	10971 SEINFRA	MEIO FIO PRÉ MOLDADO DIM=(0,07x0,30x1,00)m	Material	M	1,0000000	11,27	11,27
Insurto	12391 SEINFRA	PEDREIRO	Mão de Obra	H	0,1800000	17,83	3,20
Insurto	12543 SEINFRA	SERVENTE	Mão de Obra	H	0,3600000	13,21	4,75
			MO sem LS =>	LS =>	0,00	MO com LS =>	8,08

Valor do BDI => 0,92

Valor com BDI => 4,94

2.2	Código Banco	Descrição	Tipo	Und	Quant.	Valor Unit.	Total
Composição	C5028 SEINFRA	PISO INTERRAVADO TIPO TILGOLINHO (20 X 10 X 4CM), CINZA - COMPACTAÇÃO MECANIZADA	PISOS EXTERNOS	m²	1,0000000	30,08	30,08

Valor do BDI => 4,61

Valor com BDI => 24,24

2.2	Código Banco	Descrição	Tipo	Und	Quant.	Valor Unit.	Total
Composição	C5028 SEINFRA	PISO INTERRAVADO TIPO TILGOLINHO (20 X 10 X 4CM), CINZA - COMPACTAÇÃO MECANIZADA	PISOS EXTERNOS	m²	1,0000000	30,08	30,08

 ENGENHEIRO CIVIL
 CREA 039299 D/CE

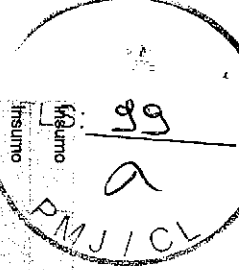

Insunio	Código Banco	Descrição	Tipo	Und	Quant.	Valor Unit	Total
Insunio	10109 SEINFRA	AREIA MEDIA	Material	m²	0,0568000	51,00	2,98
Insunio	10725 SEINFRA	COMPACTADOR DE PLACA VIBRATÓRIA HP 7 (CHP)	Equipamento	H	0,0041000	38,08	0,15
Insunio	10612 SEINFRA	COMPACTADOR DE PLACA VIBRATÓRIA HP 7 (CH)	Equipamento	H	0,0757000	25,10	1,90
Insunio	10445 SEINFRA	CALCETEIRO	Mão de Obra	H	0,1595000	17,83	2,84
Insunio	12403 SEINFRA	PÓ DE PEDRA	Material	m³	0,0065000	38,84	0,25
Insunio	12543 SEINFRA	SERVENTE	Mão de Obra	H	0,1595000	13,21	2,10
Insunio	19513 SEINFRA	TUOLINHO (20 X 10 X 4CM), COR NATURAL	Material	UN	51,0000000	0,45	22,95
				MO sem LS =>	4,94	0,00	4,94
				Valor do BDI =>	7,77		40,85

Insunio	Código Banco	Descrição	Tipo	Und	Quant.	Valor Unit	Total
Insunio	10441 SEINFRA	CAL HIDRATADA	Material	KG	2,7300000	1,10	3,00
Insunio	11328 SEINFRA	LADRILHISTA	Mão de Obra	H	1,8000000	17,83	28,52
Insunio	18623 SEINFRA	PISO TÁTIL ALERTA OU DIRECIONAL EM PMC (CONCRETO) ESP 3cm	Material	m²	1,1000000	44,86	49,36
Insunio	12543 SEINFRA	SERVENTE	Mão de Obra	H	1,2500000	13,21	16,51
				MO sem LS =>	45,03	0,00	45,03
				Valor do BDI =>	23,40		122,99

Composição	Código Banco	Descrição	Tipo	Und	Quant.	Valor Unit	Total
Composição	C3410 SEINFRA	CALÇADA DE PROTEÇÃO EM CIMENTADO C/ BASE DE CONCRETO	PISOS EXTERNOS	m²	1,0000000	204,07	204,07
Composição	C1809 SEINFRA	LASTRO DE CONCRETO INCLUIDO PREPARO E LANÇAMENTO	LASTROS	m²	0,0700000	451,19	31,58
Auxiliar	C2921 SEINFRA	REATERRO C/COMPACTAÇÃO MANUAL S/CONTROLE MATERIAL DA VALA	ATERRO REATERRO E COMPACTAÇÃO	m²	0,1200000	22,45	2,69
Auxiliar	C2784 SEINFRA	ESCAVAÇÃO MANUAL SOLO DE 1ª CAT. PROF. ATE 1,50m	ESCAVAÇÕES EM VALAS VALETAS CANAIS E EMBASAMENTOS E BALDRAMES	m²	0,1200000	35,00	4,20
Auxiliar	C0055 SEINFRA	ALVENARIA DE EMBASAMENTO DE TUOLO COMUM, CARGAMASSA MISTA C/CAL HIDRATADA	ARGAMASSAS PARA PAREDES INTERNAS E EXTERNAS	m²	0,1800000	555,83	100,06
Auxiliar	C1213 SEINFRA	EMBOÇO C/ARGAMASSA MISTA DE CIMENTO, CAL HIDRATADA E AREIA SIPENEARAR TRAÇO 1:2:9 ESP = 20mm P/ PAREDE	ARGAMASSAS PARA PAREDES INTERNAS E EXTERNAS	m²	0,5200000	27,53	14,31
Composição	C2121 SEINFRA	REBOCO C/ARGAMASSA DE CAL EM PASTA E AREIA PENEIRADA TRAÇO 1:3 ESP=5mm P/PAREDE	ARGAMASSAS PARA PAREDES INTERNAS E EXTERNAS	m²	0,5200000	19,14	9,95
Auxiliar	C1915 SEINFRA	PISO CIMENTADO C/ARGAMASSA DE CIMENTO E AREIA S/ PENEIRAR TRAÇO 1:4 ESP = 1,5cm	PISOS INTERNOS	m²	1,0000000	36,46	36,46

ENG. CIVIL

 ENGENHEIRO CIVIL

 CRE 0332399 D/CE

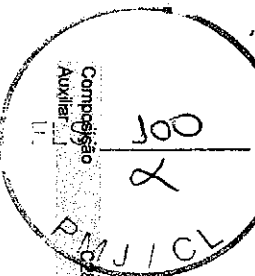

Composição Auxiliar LT. C0898 SEINFRA PINTURA HIDRACOR PAREDES E FORROS 0,52000000 9,28 4,82
 MO sem LS => 127,00 LS => 0,00 MO com LS => 127,00

Composição	Código Banco	Descrição	Tipo	Und	Quant.	Valor Unit	Total	
2.5	C1611 SEINFRA	LASTRO DE CONCRETO REGULARIZADO ESP. = 5CM	LASTROS	m²	1,00000000	32,48	32,48	
Insunio	10692 SEINFRA	BETONEIRA ELÉTRICA 60L (CHP)	Equipamento	H	0,03660000	19,64	0,70	
Insunio	10280 SEINFRA	BRITA	Material	m³	0,04400000	76,75	3,37	
Insunio	10109 SEINFRA	AREIA MEDIA	Material	m³	0,03320000	51,00	1,69	
Insunio	10805 SEINFRA	CIMENTO PORTLAND	Material	KG	11,00000000	0,46	5,06	
Insunio	12391 SEINFRA	PEDREIRO	Mão de Obra	H	0,40000000	17,83	7,13	
Insunio	12543 SEINFRA	SERVENTE	Mão de Obra	H	1,10000000	13,21	14,53	
				MO sem LS =>	21,66	LS =>	0,00 MO com LS =>	21,66
				Valor do BDI =>	7,63	Valor com BDI =>	40,11	

Composição	Código Banco	Descrição	Tipo	Und	Quant.	Valor Unit	Total	
2.6	C0366 SEINFRA	BANQUETA/ MEIO FIO DE CONCRETO P/ VIAS URBANAS (1,00x0,35x0,15m)	DRENAGEM SUPERFICIAL	M	1,00000000	43,60	43,60	
Composição	C3251 SEINFRA	CONFEÇÃO DE BANQUETA / MEIO FIO - PRÉ-MOLDADA DE CONCRETO PARA VIAS URBANAS (1,00 x 0,35 x 0,15m)	ELEMENTOS DE CONCRETO PRÉ FABRICADO	M	1,00000000	30,90	30,90	
Auxiliar	C2784 SEINFRA	ESCAVAÇÃO MANUAL SOLO DE 1A CAT. PROF. ATÉ 1,50m	VALAS VALETAS CANAIS E ARGAMASSA DE CIMENTO	m³	0,02000000	35,00	0,70	
Auxiliar	C3324 SEINFRA	ARGAMASSA DE CIMENTO E AREIA TRÁÇO 1:4 COM AREIA PRODUZIDA	MISTURAS BETUMINOSAS A FRIO	m³	0,00070000	308,48	0,21	
Auxiliar	C3127 SEINFRA	AREIA ASFALTO USINADA A FRIO - AAUF (STRANSPI)	PAREDES E FORROS	m²	0,00930000	69,73	0,20	
Auxiliar	C0888 SEINFRA	CAIAÇÃO EM DUAS DEMIÇOS COM SUPERCAL	Mão de Obra	H	0,25000000	3,90	0,97	
Auxiliar	12391 SEINFRA	PEDREIRO	Mão de Obra	H	0,30000000	17,83	5,34	
Insunio	12543 SEINFRA	SERVENTE	Mão de Obra	H	0,40000000	13,21	5,28	
				MO sem LS =>	31,61	LS =>	0,00 MO com LS =>	31,61
				Valor do BDI =>	10,24	Valor com BDI =>	53,84	

Composição	Código Banco	Descrição	Tipo	Und	Quant.	Valor Unit	Total
3.1	C2506 SEINFRA	TORNEIRA DE PRESSÃO P/ JARDIM DE 3/4"	LOUCAS, METAIS E ACESSÓRIOS	UN	1,00000000	27,89	27,89
Insunio	10043 SEINFRA	AJUDANTE DE ENCANADOR	Mão de Obra	H	0,50000000	14,52	7,26
Insunio	12320 SEINFRA	ENCANADOR	Mão de Obra	H	0,25000000	17,63	4,45
Insunio	11180 SEINFRA	FITA DE VEDAÇÃO	Material	M	1,00000000	0,20	0,20

ENG. CIVIL

033293 D/CE

FLS. 102
PMJ/CL

Insunmo 12133 SEINFRA TORNEIRA DE PRESSÃO P/ JARDIM DE 3/4"

Material 15,97
MO sem LS => 11,71
UN 1,0000000
LS => 0,00
MO com LS => 11,71

3.3 Valor do BDI => 6,55 Valor com BDI => 34,43

Composição	Código Banco	Descrição	Tipo	Outros Elementos	Und	Quant.	Valor Unit	Total
Insunmo	C1948 SEINFRA	PONTO HIDRÁULICO, MATERIAL E EXECUÇÃO	Mão de Obra		PT	1,0000000	181,99	181,99
Insunmo	10043 SEINFRA	AJUDANTE DE ENCANADOR	Mão de Obra		H	3,0000000	14,52	43,56
Insunmo	10108 SEINFRA	AREIA GROSSA	Material		m²	0,0035000	55,00	0,19
Insunmo	10884 SEINFRA	COTOVELO PVC SOLDÁVEL DE 25MM	Material		UN	2,0000000	0,80	1,60
Insunmo	10805 SEINFRA	CIMENTO PORTLAND	Material		KG	2,5000000	0,46	1,15
Insunmo	10441 SEINFRA	CAL HIDRATADA	Material		KG	2,5000000	1,10	2,75
Insunmo	10885 SEINFRA	COTOVELO PVC SOLDÁVEL DE 32MM	Material		UN	4,0000000	1,60	6,40
Insunmo	12320 SEINFRA	ENCANADOR	Mão de Obra		H	3,0000000	17,83	53,49
Insunmo	11233 SEINFRA	JOELHO PVC ROSCÁVEL DE 1"	Material		UN	1,0000000	3,58	3,58
Insunmo	11426 SEINFRA	LUVA REDUÇÃO PVC SOLDÁVEL DE 32X25MM	Material		UN	1,0000000	2,28	2,28
Insunmo	11412 SEINFRA	LUVA PVC SOLDÁVEL DE 32MM	Material	*	UN	2,0000000	1,27	2,54
Insunmo	12543 SEINFRA	SERVENTE	Mão de Obra		H	2,5000000	13,21	33,02
Insunmo	11973 SEINFRA	TE PVC SOLDÁVEL 32MM	Material		UN	1,0000000	2,49	2,49
Insunmo	12201 SEINFRA	TUBO PVC SOLDÁVEL DE 32MM (1")	Material		M	5,0000000	5,23	26,15
Insunmo	12200 SEINFRA	TUBO PVC SOLDÁVEL DE 25MM (3/4")	Material		M	1,2000000	2,33	2,79
			MO sem LS =>			130,07		130,07
			LS =>			0,00	MO com LS =>	

3.3	Código Banco	Descrição	Tipo	Und	Quant.	Valor Unit	Total
Composição	C4391 SEINFRA	JOELHO 45 PVC SOLDÁVEL D=25mm (3/4")	TUBOS E CONEXÕES DE PVC	UN	1,0000000	6,10	6,10
Insunmo	10043 SEINFRA	AJUDANTE DE ENCANADOR	Mão de Obra	H	0,1500000	14,52	2,17
Insunmo	10026 SEINFRA	ADESIVO PARA TUBO DE PVC RIGIDO	Material	KG	0,0060000	43,56	0,26
Insunmo	12320 SEINFRA	ENCANADOR	Mão de Obra	H	0,1500000	17,83	2,67
Insunmo	18243 SEINFRA	JOELHO 45 PVC SOLDÁVEL D=25mm	Material	UN	1,0000000	0,94	0,94
Insunmo	11888 SEINFRA	SOLUÇÃO LIMPADORA PARA PVC RIGIDO	Material	L	0,0020000	52,16	0,06
			Valor do BDI =>			42,76	224,75
			Valor com BDI =>				

ENGENHEIRO CIVIL
033209 DICE

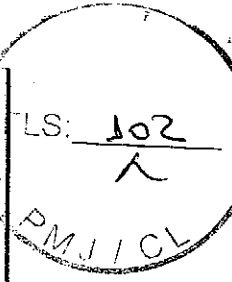

3.4	Código Banco	Descrição	Tipo	Und	Quant.	Valor Unit	Total		
Composição	00806 SEINFRA	CAIXA DE INSPEÇÃO EM ALVENARIA - TAMPA DE CONCRETO ESP = 6cm	POÇOS E CAIXAS	m²	1,00000000	156,09	156,09		
Insuanto	10041 SEINFRA	AJUDANTE DE CARPITEIRO	Mão de Obra	H	2,42000000	14,52	35,13		
Insuanto	10040 SEINFRA	AJUDANTE DE ARMADOR/FERREIRO	Mão de Obra	H	0,46000000	14,52	6,67		
Insuanto	10103 SEINFRA	ARAME RECOZIDO N.18 BWG	Material	KG	0,05000000	11,50	1,03		
Insuanto	10280 SEINFRA	BRITA	Material	m³	0,04000000	76,75	3,07		
Insuanto	10169 SEINFRA	AÇO CA-60	Material	KG	5,27000000	4,64	24,45		
Insuanto	10109 SEINFRA	AREIA MEDIA	Material	m³	0,03300000	51,00	1,68		
Insuanto	10121 SEINFRA	ARMADOR/FERREIRO	Mão de Obra	H	0,46000000	17,83	8,20		
Insuanto	10805 SEINFRA	CIMENTO PORTLAND	Material	KG	16,20000000	0,46	7,45		
Insuanto	10498 SEINFRA	CARPINTEIRO	Mão de Obra	H	2,42000000	17,83	43,14		
Insuanto	10529 SEINFRA	CHAPA COMPENSADO RESINADO 12MM (1,10 X 2,20M)	Material	m²	0,40000000	21,03	8,41		
Insuanto	12391 SEINFRA	PEDREIRO	Mão de Obra	H	0,30000000	17,83	5,34		
Insuanto	11916 SEINFRA	TABUA DE 1" DE 9A. - L = 30cm	Material	M	0,12000000	8,07	0,96		
Insuanto	12543 SEINFRA	SERVENTE	Mão de Obra	H	0,80000000	13,21	10,56		
				MO sem LS =>	109,04	LS =>	0,00	MO com LS =>	109,04
				Valor do BDI =>	36,68	Valor com BDI =>	192,77		
4/11	Código Banco	Descrição	Tipo	Und	Quant.	Valor Unit	Total		
Composição	C2030 SEINFRA	QUADRO P/ MEDIÇÃO EM POSTE DE CONCRETO	QUADROS / CAIXAS	UN	1,00000000	1.174,58	1.174,58		
Insuanto	10126 SEINFRA	ARRUELA DE FERRO GALVANIZADO 1 1/2"	Material	UN	3,00000000	0,82	2,46		
Insuanto	10285 SEINFRA	BUCHA DE FERRO GALVANIZADO 1 1/2"	Material	UN	3,00000000	0,96	2,88		
Insuanto	10042 SEINFRA	AJUDANTE DE ELETRICISTA	Mão de Obra	H	4,80000000	14,52	69,69		
Insuanto	10436 SEINFRA	CAIXA TIPO 'J' 50X60X27CM	Material	UN	1,00000000	74,31	74,31		
Insuanto	10338 SEINFRA	CABO COBRE NU 25MM2	Material	M	2,00000000	11,56	23,12		
Insuanto	10356 SEINFRA	CABO ISOLADO PVC 750V 10MM2	Material	M	1,00000000	5,14	5,14		
Insuanto	10551 SEINFRA	CHAVE GERAL 3X200A-BASE DE MARIOMRE	Material	UN	1,00000000	315,71	315,71		
Insuanto	10841 SEINFRA	CONECTOR PARA HASTE TERRA	Material	UN	1,00000000	4,35	2,35		

ENGENHEIRO CIVIL

 CREA 039299 D/CE

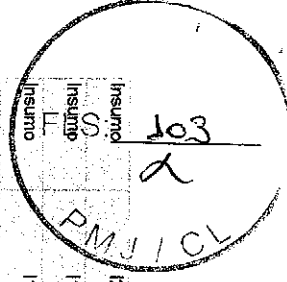

Insunro	12312 SEINFRA	ELETRICISTA	Mão de Obra	H	4,8000000	18,07	86,73
Insunro	1071 SEINFRA	ELETRODUTO DE PVC RIGIDO 1/2"	Material	M	1,5000000	2,23	3,34
Insunro	11243 SEINFRA	HASTE DE ATERRAMENTO COPPERWELD 3/4" x 3M	Material	UN	1,0000000	52,85	52,85
Insunro	11720 SEINFRA	POSTE DE CONCRETO DUPLTO T (8MX300KG), RESISTÊNCIA NOMIAL 300KG, H= 8,00M, PESO APROXIMADO 708KG.	Material	UN	1,0000000	536,00	536,00
			MO sem LS =>	LS =>	0,00	MO com LS =>	156,42
							156,42

							Valor do BDI =>	276,02		Valor com BDI =>	1.450,80
4.2	Código Banco	Descrição	Tipo	Und	Quant.	Valor Unit	Total				
Composição	C4982 SEINFRA	LUMINÁRIA 3 PÉTALAS EM POSTE DE CONCRETO CIRCULAR H=12M, ALTURA LIVRE 10,20M, LAMPADA VAPOR METALICO DE 400W, INCLUSIVE O POSTE	LUMINÁRIAS EXTERNAS EM POSTES DE CONCRETO	UN	1,0000000	3.457,79	3.457,79				
Composição Auxiliar	C4979 SEINFRA	POSTE DE CONCRETO CIRCULAR, RESISTÊNCIA NOMINAL 400KG, H=12,00M, PESO APROXIMADO 1.130KG	POSTES EM CONCRETO	UN	1,0000000	1.727,34	1.727,34				
Insunro	10199 SEINFRA	BASE FUSIVEL DIAZED 25A, COMPLETA	Material	UN	3,0000000	21,21	63,63				
Insunro	10042 SEINFRA	AUDANTE DE ELETRICISTA	Mão de Obra	H	2,9000000	14,52	42,10				
Insunro	16786 SEINFRA	CABO POLIFÁSICO - 4 X 2,5MM	Material	M	12,0000000	4,65	55,80				
Insunro	12312 SEINFRA	ELETRICISTA	Mão de Obra	H	6,9000000	18,07	124,68				
Insunro	11075 SEINFRA	ELETRODUTO DE PVC RIGIDO 3/4"	Material	M	12,0000000	2,99	35,88				
Insunro	11487 SEINFRA	LAMPADA VAPOR METALICO DE 400W/220V	Material	UN	3,0000000	80,95	242,85				
Insunro	16793 SEINFRA	LUMINÁRIA TIPO PÉTALA FAB REEME REF. ZE-157 OU SIMILAR	Material	UN	3,0000000	255,90	767,70				
Insunro	16798 SEINFRA	NÚCLEO P/03 LUMINÁRIAS FAB. REEME REF. ZE-187 OU SIMILAR	Material	UN	1,0000000	94,70	94,70				
Insunro	11778 SEINFRA	REATOR PARA LAMPADA VAPOR METALICO VAPOR DE MERCÚRIO, COM CAPACITOR/IGNITOR DE 400V	Material	UN	3,0000000	94,37	283,11				
			MO sem LS =>	LS =>	0,00	MO com LS =>	345,76				
							345,76				

							Valor do BDI =>	807,88		Valor com BDI =>	4.245,67
4.3	Código Banco	Descrição	Tipo	Und	Quant.	Valor Unit	Total				
Composição	C1183 SEINFRA	ELETRODUTO DE ALUMINIO, INCLUSIVE CONEXÕES DE 2"	ELETRODUTOS DE ALUMINIO	M	1,0000000	55,12	55,12				
Insunro	10042 SEINFRA	AUDANTE DE ELETRICISTA	Mão de Obra	H	0,7500000	14,52	10,89				
Insunro	12312 SEINFRA	ELETRICISTA	Mão de Obra	H	0,7500000	18,07	13,55				
Insunro	11068 SEINFRA	ELETRODUTO DE ALUMINIO DE 2"	Material	M	1,0500000	29,22	30,68				
			MO sem LS =>	LS =>	0,00	MO com LS =>	24,44				
							24,44				

4.4	Código Banco	Descrição	Tipo	Und	Quant.	Valor Unit	Total				
Composição	C0524 SEINFRA	CABO ISOLADO PVC 750V 10MM2	FIOS, CABOS E ACESSÓRIOS	M	1,0000000	9,79	9,79				
							12,95				
							12,95				

10/10/2011
 EVENILDO DE
 CREA 032230/0001

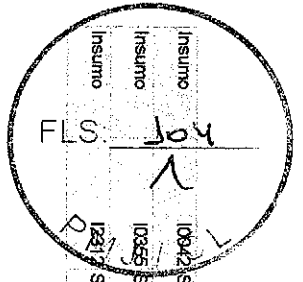

Insunso	10042 SEINFRA	AUDANTE DE ELETRICISTA	Mão de Obra	H	0,1400000	14,52	2,03
Insunso	10355 SEINFRA	CABO ISOLADO PVC 750V 10MM2	Material	M	1,0200000	5,14	5,24
Insunso	12312 SEINFRA	ELETRICISTA	Mão de Obra	H	0,1400000	18,07	2,52
			MO sem LS =>		4,56	LS =>	0,00
			MO com LS =>		0,00	MO com LS =>	4,56
			Valor do BDI =>		2,30	Valor com BDI =>	12,09

4.5	Código Banco	Descrição	Tipo	Und	Quant.	Valor Unit	Total
Composição	C0591 SEINFRA	CAIXA ALVENARIA/REBOCO C/ TAMPA CONCRETO FUNDO BRITA	QUADROS / CAIXAS	UN	1,0000000	215,42	215,42
Composição	C0076 SEINFRA	ALVENARIA DE TUIOLO COMUM C/ ARGAMASSA MISTA DE CAL HIDRATADA	ALVENARIA DE ELEVAÇÃO	m²	1,8800000	83,43	140,16
Auxiliar	C0840 SEINFRA	1,28. ESP=10 cm	CONCRETOS	m²	0,0384000	332,07	12,75
Composição	C0840 SEINFRA	CONCRETO P/MBR. FCK 15 MPa COM AGREGADO ADQUIRIDO	CONCRETOS	m²	0,2180000	35,00	7,56
Auxiliar	C2784 SEINFRA	ESCAVAÇÃO MANUAL SOLO DE 1A CAT. PROF. ATÉ 1,50m	ESCAVAÇÕES EM VALAS VALETAS, CANAIS E LASTROS	m²	0,0540000	114,68	6,19
Composição	C0218 SEINFRA	ARMADURA CA-60 MÉDIA D= 6,4 A 9,5mm	ARMADURAS	KG	1,2500000	8,14	10,17
Auxiliar	C1400 SEINFRA	FORMA DE TABUAS DE 1" DE 3A. P/ FUND. UTIL. 5 X	FORMAS	m²	0,1820000	57,48	10,53
Composição	C2173 SEINFRA	REBOCO C/ ARGAMASSA DE CAL HIDRATADA E AREIA PENEIRADA 1/3A	ARGAMASSAS PARA PAREDES INTERNAS E EXTERNAS	m²	1,4400000	19,14	27,56
Auxiliar		1,3. ESP=5 mm P/PAREDE	INTERNAS E EXTERNAS	m²	0,00	MO com LS =>	137,44
			MO sem LS =>		137,44	LS =>	0,00
			Valor do BDI =>		50,82	Valor com BDI =>	268,04

4.6	Código Banco	Descrição	Tipo	Und	Quant.	Valor Unit	Total
Composição	C0326 SEINFRA	ATERRAMENTO COMPLETO C/ HASTE COPPERWELD 3/4" X 2,40M	OUTROS ELEMENTOS	UN	1,0000000	210,18	210,18
Insunso	10042 SEINFRA	AUDANTE DE ELETRICISTA	Mão de Obra	H	3,5000000	14,52	50,82
Insunso	10338 SEINFRA	CABO COBRE NU 25MM2	Material	M	3,0000000	11,56	34,68
Insunso	10421 SEINFRA	CAIXA INSPEÇÃO DO TERRA	Material	UN	1,0000000	47,03	47,03
Insunso	10841 SEINFRA	CONECTOR PARA HASTE TERRA	Material	UN	1,0000000	2,35	2,35
Insunso	12312 SEINFRA	ELETRICISTA	Mão de Obra	H	1,5000000	18,07	27,10
Insunso	11241 SEINFRA	HASTE DE ATERRAMENTO COPPERWELD DE 3/4" X 2,40M	Material	UN	1,0000000	48,20	48,20
			MO sem LS =>		77,92	LS =>	0,00
			MO com LS =>		0,00	MO com LS =>	77,92
			Valor do BDI =>		49,39	Valor com BDI =>	259,57

5.1	Código Banco	Descrição	Tipo	Und	Quant.	Valor Unit	Total
Composição	C0360 SEINFRA	BANCO DE MADEIRA C/ ESTRUTURA DE FERRO - L= 3,00m	URBANIZAÇÃO	UN	1,0000000	840,00	840,00
Insunso	10188 SEINFRA	BANCO DE MADEIRA C/ ESTRUTURA DE FERRO - L= 3,00m	Material	UN	1,0000000	840,00	840,00

Antônio Hipólito
 ENGENHEIRO
 CREA 020239 D/CE

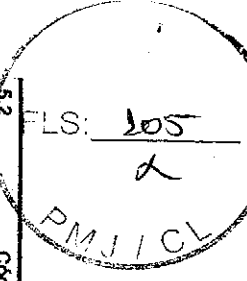

Composição	Código	Banco	Descrição	Tipo	Valor do BDI =>	Und	Quant.	Valor Unit	Total
					197,40				1.037,40
					Valor do BDI =>				
Composição	C3451	SEINFRA	LIXEIRA EM FIBRA DE VIDRO CAP=40L e DIAM=35cm	URBANIZAÇÃO		UN	1,0000000	280,80	280,80
Composição	C1604	SEINFRA	LANÇAMENTO E APLICAÇÃO DE CONCRETO S/ELEVACAO	CONCRETOS		m²	0,0930000	114,92	3,44
Auxiliar Composição	C0839	SEINFRA	CONCRETO P/PIBR. FCK=13,5 MPa COM AGREGADO ADQUIRIDO	CONCRETOS		m²	0,0300000	327,06	9,81
Auxiliar Insurno	I0974	SEINFRA	LIXEIRA EM FIBRA DE VIDRO CAP=40L E DIAM=35cm	Material		UN	1,0000000	221,00	221,00
Insurno	I2381	SEINFRA	PEDREIRO	Mão de Obra		H	1,5000000	17,83	26,74
Insurno	I2543	SEINFRA	SERVENTE	Mão de Obra		H	1,5000000	13,21	19,81
					MO sem LS =>				
					52,36				52,36
					LS =>				
					0,00				0,00
					MO com LS =>				
					52,36				52,36
					Valor do BDI =>				
					85,98				346,78

Composição	Código	Banco	Descrição	Tipo	Valor do BDI =>	Und	Quant.	Valor Unit	Total
					Valor do BDI =>				
Composição	C1430	SEINFRA	GRAMA EM PLACAS E-6 CM FORNECIMENTO E PLANTIO	PAISAGISMO		m²	1,0000000	13,75	13,75
Insurno	I0037	SEINFRA	AJUDANTE	Mão de Obra		H	0,2078000	14,52	3,01
Insurno	I1225	SEINFRA	GRAMA TIPO BATATAIS EM PLACA	Material		m²	0,9000000	6,07	5,46
Insurno	I2077	SEINFRA	TERRA VEGETAL	Material		m²	0,0750000	70,52	5,28
					MO sem LS =>				
					3,01				3,01
					LS =>				
					0,00				0,00
					MO com LS =>				
					3,01				3,01
					Valor do BDI =>				
					3,23				16,98

Composição	Código	Banco	Descrição	Tipo	Valor do BDI =>	Und	Quant.	Valor Unit	Total
					Valor do BDI =>				
Composição	C0112	SEINFRA	ARBUSTOS ORNAMENTAIS EM GERAL, C/ ALTURA MINIMA DE 50CM	PAISAGISMO		UN	1,0000000	34,52	34,52
Insurno	I0105	SEINFRA	ARBUSTO ORNAMENTAL	Material		UN	1,0000000	31,68	31,68
Insurno	I1277	SEINFRA	JARDINEIRO	Mão de Obra		H	0,1698000	16,77	2,84
					MO sem LS =>				
					2,84				2,84
					LS =>				
					0,00				0,00
					MO com LS =>				
					2,84				2,84
					Valor do BDI =>				
					8,11				42,63

Composição	Código	Banco	Descrição	Tipo	Valor do BDI =>	Und	Quant.	Valor Unit	Total
					Valor do BDI =>				
Composição	C0229	SEINFRA	ARVORES ORNAMENTAIS EM GERAL, C/ ALTURA MEDIA DE 2,50M EXCETO PAISAGISMO	PAISAGISMO		UN	1,0000000	47,44	47,44
Insurno	I0143	SEINFRA	ARVORE ORNAMENTAL	Material		UN	1,0000000	37,67	37,67
Insurno	I1277	SEINFRA	JARDINEIRO	Mão de Obra		H	0,5830000	16,77	9,77
					MO sem LS =>				
					9,77				9,77
					LS =>				
					0,00				0,00
					MO com LS =>				
					9,77				9,77
					Valor do BDI =>				
					11,14				58,58

ENGENHEIRO CIVIL

 CREA 002230 D/C

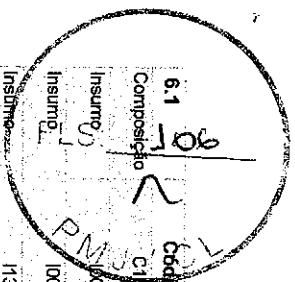

Composição	Código Banco	Descrição	Tipo	Und	Quant.	Valor Unit	Total
6.1	C1314 SEINFRA	LATEX DUAS DEMÃOS EM PAREDES EXTERNAS SIMASSA	PAREDES E FORROS	m²	1,0000000	17,85	17,85
Insunno	10035 SEINFRA	AUDANTE DE PINTOR	Mão de Obra	H	0,3500000	14,52	5,08
Insunno	10035 SEINFRA	AGUARRAZ MINERAL	Material	L	0,0500000	12,78	0,63
Insunno	11347 SEINFRA	LIXA PARA MADEIRA/MASSA	Material	UN	0,2500000	0,55	0,13
Insunno	11488 SEINFRA	LÍQUIDO PREPARADOR DE SUPERFÍCIES	Material	L	0,1200000	16,64	1,99
Insunno	12395 SEINFRA	PINTOR	Mão de Obra	H	0,4000000	17,85	7,14
Insunno	12097 SEINFRA	TINTA LATEX ACRILICA	Material	L	0,1700000	16,96	2,98
MO sem LS =>						12,22	12,22
MO com LS =>						0,00	0,00
Valor do BDI =>						4,19	22,04

Composição	Código Banco	Descrição	Tipo	Und	Quant.	Valor Unit	Total
6.2	C1907 SEINFRA	PINTURA DE PISO INTERNO/EXTERNO. CTINTA BASE RESINA ACRILICA-QUARTZO 2 DEMÃOS	PISO	m²	1,0000000	16,91	16,91
Insunno	10154 SEINFRA	ÁCIDO MURIÁTICO	Material	L	0,0500000	3,87	0,19
Insunno	12395 SEINFRA	PINTOR	Mão de Obra	H	0,5000000	17,85	8,92
Insunno	12543 SEINFRA	SERVENTE	Mão de Obra	H	0,4000000	13,21	5,28
Insunno	12085 SEINFRA	TINTA ACRILICA C/QUARTZO P/PISO	Material	L	0,2100000	12,00	2,52
MO sem LS =>						14,20	14,20
MO com LS =>						0,00	0,00
Valor do BDI =>						3,97	20,88

Composição	Código Banco	Descrição	Tipo	Und	Quant.	Valor Unit	Total
7.1	C3447 SEINFRA	LIMPEZA DE PISO EM ÁREA URBANIZADA	LIMPEZA FINAL	m²	1,0000000	0,99	0,99
Insunno	12543 SEINFRA	SERVENTE	Mão de Obra	H	0,0750000	13,21	0,99
MO sem LS =>						0,99	0,99
MO com LS =>						0,00	0,00
Valor do BDI =>						0,23	1,22

Composições Auxiliares

Composição	Código Banco	Descrição	Tipo	Und	Quant.	Valor Unit	Total
Insunno	10109 SEINFRA	ALVENARIA DE EMBASAMENTO DE TIPOLO COMUM, CARGAMASSA MISTA, C/ CAL HIDRATADA	EMBASAMENTOS E BALDRAMES	m²	1,0000000	555,93	555,93
Insunno	10109 SEINFRA	AREIA MEDIA	Material	m³	0,3198000	51,09	16,30
Insunno	10805 SEINFRA	CIMENTO PORTLAND	Material	KG	51,8700000	4,56	23,86

Engenheiro Civil

 CREA 032200 D/DF

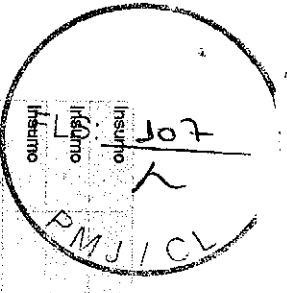

Insunro	10441 SEINFRA	CAL HIDRATADA	Material	KG	51,8700000	1,10	57,05
Insunro	12391 SEINFRA	PEDREIRO	Mão de Obra	H	7,0000000	17,83	124,81
Insunro	12543 SEINFRA	SERVENTE	Mão de Obra	H	9,6300000	13,21	127,21
Insunro	12082 SEINFRA	TUOLO MACIÇO COMUM	Material	UN	795,0000000	0,26	206,70
				MO sem LS =>	252,02	LS =>	0,00
				MO com LS =>	0,00	MO com LS =>	252,02

Valor do BDI => 130,64								Valor com BDI => 898,57	
Código Banco	Descrição	Tipo			Quant.	Valor Unit.	Total		
00076 SEINFRA	ALVENARIA DE TUOLO COMUM CARGAMASSA MISTA DE CAL HIDRATADA	ALVENARIA DE ELEVAÇÃO	m²	1,0000000	83,43	83,43	83,43		
Insunro	1209 SEINFRA	1:28 - ESP=10 cm AREIA MEDIA	Material	m²	0,0304000	51,00	1,56		
Insunro	10805 SEINFRA	CIMENTO PORTLAND	Material	KG	4,5500000	0,46	2,09		
Insunro	10441 SEINFRA	CAL HIDRATADA	Material	KG	4,5500000	1,10	5,00		
Insunro	12391 SEINFRA	PEDREIRO	Mão de Obra	H	1,6000000	17,83	28,52		
Insunro	12543 SEINFRA	SERVENTE	Mão de Obra	H	1,6500000	13,21	24,43		
Insunro	12082 SEINFRA	TUOLO MACIÇO COMUM	Material	UN	84,0000000	0,26	21,84		
				MO sem LS =>	52,95	LS =>	0,00	MO com LS =>	52,95

Valor do BDI => 19,60								Valor com BDI => 103,03	
Código Banco	Descrição	Tipo			Quant.	Valor Unit.	Total		
03127 SEINFRA	AREIA ASFALTO USINADA A FRIO - AAUF (S/TRANSPI)	MISTURAS BETUMINOSAS A FRIO	m³	1,0000000	68,73	68,73	68,73		
Composição Auxiliar	USINAGEM DE MISTURAS BETUMINOSAS A FRIO	SERVIÇOS DE USINAGEM	m²	1,0500000	16,91	17,75	17,75		
Composição Auxiliar	AREIA DE RIO - EXTRAÇÃO	PRODUÇÃO DE MATERIAIS	m³	1,2910000	6,98	9,01	9,01		
Insunro	10590 SEINFRA	CAMINHÃO TANQUE 8.000 l (CHI)	Equipamento	H	0,0640000	39,62	2,53		
Insunro	10608 SEINFRA	COMPACTADOR LISO TANDEM AUTOPROPELIDO (CHI)	Equipamento	H	0,0460000	40,18	1,84		
Insunro	10698 SEINFRA	CAMINHÃO TANQUE 8.000 l (GHP)	Equipamento	H	0,0027000	127,77	0,34		
Insunro	10607 SEINFRA	COMPAC. DE PNEUS PRES. VAR. AUTOPR. (GHI)	Equipamento	H	0,0447000	62,24	2,78		
Insunro	10721 SEINFRA	COMPAC. DE PNEUS PRES. VAR. AUTOPR. (GHP)	Equipamento	H	0,0220000	165,69	3,64		
Insunro	10726 SEINFRA	COMPACTADOR LISO TANDEM AUTOPROPELIDO (GHP)	Equipamento	H	0,0207000	77,32	1,60		
Insunro	12670 SEINFRA	FILLER (PO CALÇAREO)	Material	KG	66,0000000	0,20	13,20		
Insunro	10756 SEINFRA	MOTO NIVELADORA (GHP)	Equipamento	H	0,0147000	208,82	3,04		
Insunro	10642 SEINFRA	MOTO NIVELADORA (CHI)	Equipamento	H	0,0620000	60,66	4,20		

Engenheiro Responsável
 ENG. CIVIL
 CRISTINA CORRÊA DIAS

801
73
P.M.C.

Insunmo	12543 SEINFRA	SERVENTE	Mão de Obra	H	0,6667000	13,21	8,80
			MO sem LS =>	LS =>	0,00	MO com LS =>	14,80

			Valor do BDI =>		16,15	Valor com BDI =>		84,88
--	--	--	-----------------	--	-------	------------------	--	-------

Composição	C3130 SEINFRA	AREA DE RIO - EXTRAÇÃO	PRODUÇÃO DE MATERIAIS	m²	1,0000000	6,98	6,98
------------	---------------	------------------------	-----------------------	----	-----------	------	------

Insunmo	10586 SEINFRA	CARREGADEIRA DE PNEUS HP 180 (CHI)	Equipamento	H	0,0000000	89,27	0,00
---------	---------------	------------------------------------	-------------	---	-----------	-------	------

Insunmo	10710 SEINFRA	CARREGADEIRA DE PNEUS HP 180 (CHP)	Equipamento	H	0,0139000	261,55	3,63
---------	---------------	------------------------------------	-------------	---	-----------	--------	------

Insunmo	12543 SEINFRA	SERVENTE	Mão de Obra	H	0,0278900	13,21	0,36
---------	---------------	----------	-------------	---	-----------	-------	------

Insunmo	10668 SEINFRA	TRATOR DE ESTEIRAS C/LÂMINA E ESC. HP 155 (CHI)	Equipamento	H	0,0007000	79,21	0,05
---------	---------------	---	-------------	---	-----------	-------	------

Insunmo	10779 SEINFRA	TRATOR DE ESTEIRAS C/LÂMINA E ESC. HP 155 (CHP)	Equipamento	H	0,0132000	223,30	2,94
---------	---------------	---	-------------	---	-----------	--------	------

			MO sem LS =>		0,36	MO com LS =>		0,36
			Valor do BDI =>		1,64	Valor com BDI =>		8,62

Composição	C0170 SEINFRA	ARGAMASSA DE CIMENTO E AREIA SIPEN. TRAÇO 1:3	ARGAMASSA DE CIMENTO	m³	1,0000000	417,67	417,67
------------	---------------	---	----------------------	----	-----------	--------	--------

Insunmo	10109 SEINFRA	AREIA MEDIA	Material	m³	1,2160000	51,00	62,01
---------	---------------	-------------	----------	----	-----------	-------	-------

Insunmo	10806 SEINFRA	CIMENTO PORTLAND	Material	KG	486,0000000	0,46	223,56
---------	---------------	------------------	----------	----	-------------	------	--------

Insunmo	12543 SEINFRA	SERVENTE	Mão de Obra	H	10,0000000	13,21	132,10
---------	---------------	----------	-------------	---	------------	-------	--------

			MO sem LS =>		132,10	MO com LS =>		132,10
			Valor do BDI =>		98,15	Valor com BDI =>		515,82

Composição	C3324 SEINFRA	ARGAMASSA DE CIMENTO E AREIA TRAÇO 1:4 COM AREIA PRODUZIDA	ARGAMASSA DE CIMENTO	m³	1,0000000	308,48	308,48
------------	---------------	--	----------------------	----	-----------	--------	--------

Composição Auxiliar	C3130 SEINFRA	AREIA DE RIO - EXTRAÇÃO	PRODUÇÃO DE MATERIAIS	m³	1,2160000	6,98	8,48
---------------------	---------------	-------------------------	-----------------------	----	-----------	------	------

Insunmo	10805 SEINFRA	CIMENTO PORTLAND	Material	KG	365,0000000	0,46	167,90
---------	---------------	------------------	----------	----	-------------	------	--------

Insunmo	12543 SEINFRA	SERVENTE	Mão de Obra	H	10,0000000	13,21	132,10
---------	---------------	----------	-------------	---	------------	-------	--------

			MO sem LS =>		132,53	MO com LS =>		132,53
			Valor do BDI =>		72,49	Valor com BDI =>		390,97

Composição	C0218 SEINFRA	ARMADURA CA-50 MÉDIA D= 6,4 A 9,5mm	ARMADURAS	KG	1,0000000	8,14	8,14
------------	---------------	-------------------------------------	-----------	----	-----------	------	------

Insunmo	10040 SEINFRA	AJUDANTE DE ARMADOR/FERREIRO	Mão de Obra	H	0,0800000	14,52	1,16
---------	---------------	------------------------------	-------------	---	-----------	-------	------

Insunmo	10103 SEINFRA	ARAMÉ RECOZIDO N. 18 BWG	Material	KG	0,0200000	11,50	0,23
---------	---------------	--------------------------	----------	----	-----------	-------	------

EXEMPLO
1000000000

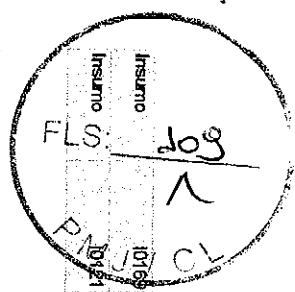

Insurmo	10169 SEINFRA	AÇO CA-60	Material	KG	1.15000000	4,64	5,33
Insurmo	10141 SEINFRA	ARMADOR/FERREIRO	Mão de Obra	H	0,08000000	17,83	1,42
			MO sem LS =>	LS =>	0,00	MO com LS =>	2,58

Código Banco		Descrição	Tipo	Und	Quant.	Valor Unit.	Valor com BDI =>	Total
C3233 SEINFRA		BRITA PRODUZIDA PARA USOS DIVERSOS	PRODUÇÃO DE MATERIAS	m³	1,00000000	72,20	72,20	72,20
C3235 SEINFRA		ROCHA PARA BRITAGEM	PRODUÇÃO DE MATERIAS	m³	1,10000000	30,40	30,40	33,44
10708 SEINFRA		CARREGADEIRA DE PNEUS HP 111 (CHP)	Equipamento	H	0,02059000	155,55	155,55	4,01
10618 SEINFRA		CONJUNTO DE BRITAGEM 30 M3/H (CHI)	Equipamento	H	0,00000000	193,98	193,98	0,00
10594 SEINFRA		CARREGADEIRA DE PNEUS HP 111 (CHI)	Equipamento	H	0,01589000	56,87	56,87	0,89
10732 SEINFRA		CONJUNTO DE BRITAGEM 30 M3/H (CHP)	Equipamento	H	0,04170000	385,64	385,64	15,24
10626 SEINFRA		GRUPO GERADOR 145 KVA (CHI)	Equipamento	H	0,00000000	23,71	23,71	0,00
10740 SEINFRA		GRUPO GERADOR 145 KVA (CHP)	Equipamento	H	0,04170000	125,82	125,82	5,24
12528 SEINFRA		PEÇAS DE DESSASTE DO BRITADOR	Material	CJ	0,00049000	26.583,00	26.583,00	10,63
12543 SEINFRA		SERVENTE	Mão de Obra	H	0,20830000	13,21	13,21	2,75
			MO sem LS =>	LS =>	0,00	MO com LS =>	12,61	12,61
			Valor do BDI =>				16,96	89,16

Código Banco		Descrição	Tipo	Und	Quant.	Valor Unit.	Valor com BDI =>	Total
C0598 SEINFRA		CAIÇÃO EM DUAS DEMÃOS COM SUPERCAL	PAREDES E FORROS	m²	1,00000000	3,90	3,90	3,90
12395 SEINFRA		PINTOR	Mão de Obra	H	0,20000000	17,85	17,85	3,57
12496 SEINFRA		SUPERCAL	Material	KG	0,30000000	1,10	1,10	0,33
			MO sem LS =>	LS =>	0,00	MO com LS =>	3,57	3,57
			Valor do BDI =>				0,91	4,81

Código Banco		Descrição	Tipo	Und	Quant.	Valor Unit.	Valor com BDI =>	Total
C0336 SEINFRA		CONCRETO NÃO ESTRUTURAL PREPARO MANUAL	CONCRETOS	m³	1,00000000	347,09	347,09	347,09
10280 SEINFRA		BRITA	Material	m³	0,96580000	76,75	76,75	74,12
10109 SEINFRA		AREIA MEDIA	Material	m³	0,77800000	51,00	51,00	39,67
10805 SEINFRA		CIMENTO PORTLAND	Material	KG	220,00000000	0,46	0,46	101,20
12543 SEINFRA		SERVENTE	Mão de Obra	H	10,00000000	13,21	13,21	132,10

 Engenheiro Civil
 CREA 002200 SVCE

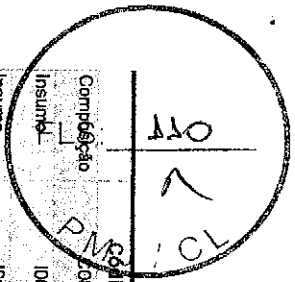

Código	Banco	Descrição	Tipo	Valor do BDI =>	Und	Quant.	Valor Unit	Total	
Composição	0389	SEINFRA CONCRETO P/VIAB. FCK 13,5 MPa COM AGREGADO ADQUIRIDO	CONCRETOS	MO sem LS =>	132,10	LS =>	0,00	MO com LS =>	132,10
Insunho	10892	SEINFRA BETONEIRA ELETTRICA 580L (CHP)	Equipamento	Valor do BDI =>	81,56			Valor com BDI =>	428,65
Insunho	10109	SEINFRA AREIA MEDIA	Material						
Insunho	10805	SEINFRA CIMENTO PORTLAND	Material						
Insunho	11605	SEINFRA PEDRISCO	Material						
Insunho	12543	SEINFRA SERVENTE	Mão de Obra						
				MO sem LS =>	79,26	LS =>	0,00	MO com LS =>	79,26
				Valor do BDI =>	76,86			Valor com BDI =>	403,91

Código	Banco	Descrição	Tipo	Valor do BDI =>	Und	Quant.	Valor Unit	Total	
Composição	03840	SEINFRA CONCRETO P/VIAB. FCK 15 MPa COM AGREGADO ADQUIRIDO	CONCRETOS	MO sem LS =>	79,26	LS =>	0,00	MO com LS =>	79,26
Insunho	10892	SEINFRA BETONEIRA ELETTRICA 580L (CHP)	Equipamento	Valor do BDI =>	78,03			Valor com BDI =>	410,10
Insunho	10109	SEINFRA AREIA MEDIA	Material						
Insunho	10805	SEINFRA CIMENTO PORTLAND	Material						
Insunho	11605	SEINFRA PEDRISCO	Material						
Insunho	12543	SEINFRA SERVENTE	Mão de Obra						
				MO sem LS =>	79,26	LS =>	0,00	MO com LS =>	79,26
				Valor do BDI =>	78,03			Valor com BDI =>	410,10

Código	Banco	Descrição	Tipo	Valor do BDI =>	Und	Quant.	Valor Unit	Total	
Composição	03269	SEINFRA CONCRETO P/VIAB. FCK=13 MPa COM AGREGADO PRODUZIDO (S/TRANSP.)	CONCRETOS	MO sem LS =>	90,12	LS =>	0,00	MO com LS =>	90,12
Composição	03263	SEINFRA BRITA PRODUZIDA PARA USOS DIVERSOS	PRODUÇÃO DE MATERIAIS						
Auxiliar	03130	SEINFRA AREIA DE RIO - EXTRAÇÃO	PRODUÇÃO DE MATERIAIS						
Auxiliar	10566	SEINFRA BETONEIRA COM MOTOR A DIESEL (CHP)	Equipamento						
Insunho	10680	SEINFRA BETONEIRA COM MOTOR A DIESEL (CHP)	Equipamento						
Insunho	10805	SEINFRA CIMENTO PORTLAND	Material						
Insunho	12543	SEINFRA SERVENTE	Mão de Obra						
				MO sem LS =>	90,12	LS =>	0,00	MO com LS =>	90,12

Engenheiro Civil

 CREA 039296

757
10

Composição	Código Banco	Descrição	Tipo	Und	Quant.	Valor Unit	Total
Composição	0826 SEINFRA	CONFECCAO DE BANQUETA / MEIO FIO PRÉ-MOLDADA DE CONCRETO	ELEMENTOS DE CONCRETO PRÉ	M	1,00000000	30,90	30,90
Composição	0269 SEINFRA	PARA VIAS URBANAS (1,00 x 0,35 x 0,15m)	FABRICADO	m²	0,04750000	289,80	14,19
Composição	0269 SEINFRA	CONCRETO P/VIAS, FCK=13,5MPa COM AGREGADO PRODUZIDO	CONCRETOS				
Insunio	10639 SEINFRA	(S/TRAESP) MESA VIBRATORIA E FORMAS (CH)	Equipamento	H	0,00000000	16,11	0,00
Insunio	10753 SEINFRA	MESA VIBRATORIA E FORMAS (CHP)	Equipamento	H	0,10000000	17,29	1,72
Insunio	12391 SEINFRA	PEDREIRO	Mão de Obra	H	0,10000000	17,83	1,78
Insunio	12543 SEINFRA	SERVENTE	Mão de Obra	H	1,00000000	13,21	13,21
				MO sem LS =>	19,27	0,00	19,27
				LS =>	0,00	MO com LS =>	19,27
				Valor do BDI =>	7,26	Valor com BDI =>	38,16

Composição	Código Banco	Descrição	Tipo	Und	Quant.	Valor Unit	Total
Composição	C1213 SEINFRA	EMBOÇO C/ ARGAMASSA MISTA DE CIMENTO, CAL HIDRATADA E AREIA	ARGAMASSAS PARA PAREDES	m²	1,00000000	27,53	27,53
Insunio	10109 SEINFRA	S/PEREIRAR TRACO 1:2:9 ESP = 20mm P/ PAREDE	INTERNAS E EXTERNAS				
Insunio	10905 SEINFRA	AREIA MEDIA	Material	m³	0,02430000	51,00	1,23
Insunio	10441 SEINFRA	CIMENTO PORTLAND	Material	KG	3,24000000	0,46	1,49
Insunio	12391 SEINFRA	CAL HIDRATADA	Material	KG	5,24000000	1,10	3,56
Insunio	12543 SEINFRA	PEDREIRO	Mão de Obra	H	0,80000000	17,83	10,89
Insunio	12543 SEINFRA	SERVENTE	Mão de Obra	H	0,80000000	13,21	10,56
				MO sem LS =>	21,25	0,00	21,25
				LS =>	0,00	MO com LS =>	21,25
				Valor do BDI =>	6,46	Valor com BDI =>	33,99

Composição	Código Banco	Descrição	Tipo	Und	Quant.	Valor Unit	Total
Composição	C2784 SEINFRA	ESCAVACAO MANUAL SOLO DE 1A CAT. PROF. ATÉ 1,50m	ESCAVACOES EM	m³	1,00000000	35,00	35,00
Insunio	12643 SEINFRA	SERVENTE	VALAS, VALETAS, CANAIS E	H	2,65000000	13,21	35,00
				MO sem LS =>	35,00	0,00	35,00
				LS =>	0,00	MO com LS =>	35,00
				Valor do BDI =>	8,22	Valor com BDI =>	43,22
Composição	C1400 SEINFRA	FORMA DE TABUAS DE 1º DE 3A P/ FUNDACOES UTIL. 5 X	FORMAS	m²	1,00000000	57,48	57,48
Insunio	10041 SEINFRA	AJUDANTE DE CARPINTEIRO	Mão de Obra	H	1,30000000	14,52	18,87
Insunio	10498 SEINFRA	CARPINTEIRO	Mão de Obra	H	1,30000000	17,83	23,17
Insunio	10966 SEINFRA	DESMOLDANTE PARA FORMAS	Material	L	0,40000000	8,30	3,32

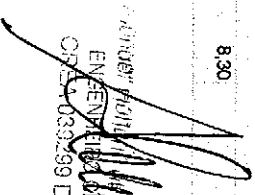
 ENGENHEIRO CIVIL
 Nº 033239 D/CE

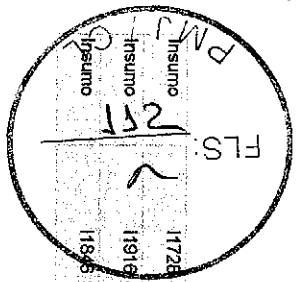

1728 SEINFRA PREGO 18X27 (2 1/2 X 10)
 11916 SEINFRA TABUA DE 1" DE 3A. - L = 30cm
 11845 SEINFRA SARRAFO DE 1"X4"

Insunio	11728 SEINFRA	PREGO 18X27 (2 1/2 X 10)	Material	KG	0,1500000	11,25	1,68
Insunio	11916 SEINFRA	TABUA DE 1" DE 3A. - L = 30cm	Material	M	1,0000000	8,07	8,07
Insunio	11845 SEINFRA	SARRAFO DE 1"X4"	Material	M	0,5000000	4,74	2,37
			MO sem LS =>	LS =>	0,00	MO com LS =>	42,04
			Valor do BDI =>		13,50	Valor com BDI =>	70,98

Composição	Código Banco	Descrição	Tipo	Und	Quant.	Valor Unit	Total
Insunio	12391 SEINFRA	PEDREIRO	CONCRETOS	m²	1,0000000	114,92	114,92
Insunio	12543 SEINFRA	SERVENTE	Mão de Obra	H	2,0000000	17,83	35,66
			MO sem LS =>	LS =>	0,00	MO com LS =>	79,26
			Valor do BDI =>		114,92	Valor com BDI =>	114,92

Composição	Código Banco	Descrição	Tipo	Und	Quant.	Valor Unit	Total
Insunio	10280 SEINFRA	BRITA	LASTROS	m²	1,0000000	114,66	114,68
Insunio	12543 SEINFRA	SERVENTE	Mão de Obra	H	2,0000000	13,21	26,42
			MO sem LS =>	LS =>	0,00	MO com LS =>	26,42
			Valor do BDI =>		26,42	Valor com BDI =>	26,42

Composição	Código Banco	Descrição	Tipo	Und	Quant.	Valor Unit	Total
Insunio	10280 SEINFRA	BRITA	LASTROS	m²	1,0000000	451,19	451,19
Insunio	10109 SEINFRA	AREIA MEDIA	Material	m³	0,8780000	76,75	67,38
Insunio	10805 SEINFRA	CIMENTO PORTLAND	Material	KG	220,0000000	51,00	35,59
Insunio	12391 SEINFRA	PEDREIRO	Mão de Obra	H	2,0000000	17,83	101,20
Insunio	12543 SEINFRA	SERVENTE	Mão de Obra	H	16,0000000	13,21	35,66
			MO sem LS =>	LS =>	0,00	MO com LS =>	211,36
			Valor do BDI =>		247,02	Valor com BDI =>	247,02

Composição	Código Banco	Descrição	Tipo	Und	Quant.	Valor Unit	Total
Insunio	11347 SEINFRA	LIXA PARA MADEIRAMASSA	PAREDES E FORROS	m²	1,0000000	9,28	9,28
Insunio	12353 SEINFRA	HIDRACOR	Material	UN	0,2000000	0,55	0,11
			MO sem LS =>	LS =>	0,00	MO com LS =>	0,11
			Valor do BDI =>		106,02	Valor com BDI =>	557,21

Eng.º Civil
 CREA 032293 D/C

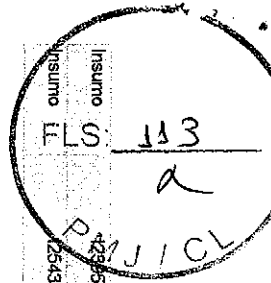

Insumo	4256 SEINFRA	PINTOR	Mão de Obra	H	0,3300000	17,85	5,89
Insumo	12543 SEINFRA	SERVENTE	Mão de Obra	H	0,1500000	13,21	1,98
			MO sem LS =>	LS =>	0,00	MO com LS =>	7,87

Valor do BDI => 2,18 Valor com BDI => 11,46

Composição	C1915 SEINFRA	PISO CIMENTADO C/ ARGAMASSA DE CIMENTO E AREIA S/ PENEIRAR TRACO 1:4, ESP = 1,5cm	Pisos Internos	m²	1,0000000	36,46	36,46
Insumo	10109 SEINFRA	AREIA MEDIA	Material	m³	0,0182000	51,00	0,92
Insumo	10805 SEINFRA	CIMENTO PORTLAND	Material	KG	5,4800000	0,46	2,52
Insumo	12391 SEINFRA	PEDREIRO	Mão de Obra	H	1,0000000	17,83	17,83
Insumo	12543 SEINFRA	SERVENTE	Mão de Obra	H	1,1500000	13,21	15,19
			MO sem LS =>	LS =>	0,00	MO com LS =>	33,02

Valor do BDI => 8,56 Valor com BDI => 45,02

Composição	C4979 SEINFRA	POSTE DE CONCRETO CIRCULAR, RESISTENCIA NOMINAL 400KG, H=12,00M, PESO APROXIMADO 1130KG	Postes em concreto	UN	1,0000000	1.727,34	1.727,34
Composição	C1604 SEINFRA	LANÇAMENTO E APLICAÇÃO DE CONCRETO S/ ELEVAÇÃO	CONCRETOS	m³	0,4700000	114,92	54,01
Composição	C2784 SEINFRA	ESCOVAÇÃO MANUAL SOLO DE 1ACAT. PROF. ATÉ 1,50m	ESCOVAÇÕES EM VALAS VALETAS, CANAIS E CONCRETOS	m²	0,4700000	347,09	163,13
Auxiliar	C0836 SEINFRA	CONCRETO NÃO ESTRUTURAL PREPARO MANUAL	Equipamento	H	1,4400000	116,19	167,31
Auxiliar	10705 SEINFRA	CAMINHÃO COMERC. EQUIP. C/GUINDASTE (CHP)	Material	UN	1,0000000	1.280,00	1.280,00
Insumo	19472 SEINFRA	POSTE DE CONCRETO CIRCULAR, RESISTENCIA NOMINAL 400KG, H=12,00M, PESO APROXIMADO 1130KG	Mão de Obra	H	2,8800000	13,21	38,04
			MO sem LS =>	LS =>	0,00	MO com LS =>	178,98

Valor do BDI => 405,92 Valor com BDI => 2.133,26

Composição	C2821 SEINFRA	REATERRO C/COMPACTAÇÃO MANUAL S/CONTROLE, MATERIAL DA VALA	ATERRO, REATERRO E COMPACTAÇÃO	m³	1,0000000	22,45	22,45
Insumo	12543 SEINFRA	SERVENTE	Mão de Obra	H	1,7000000	13,21	22,45
			MO sem LS =>	LS =>	0,00	MO com LS =>	22,45

Valor do BDI => 5,27 Valor com BDI => 27,72

Composição	C2121 SEINFRA	REBOCO C/ARGAMASSA DE CAL EM PASTA E AREIA PENEIRADA TRACO 1:3, ESP=5 mm P/PAREDE	ARGAMASSAS PARA PAREDES INTERNAS E EXTERNAS	m²	1,0000000	19,14	19,14
Insumo	10109 SEINFRA	AREIA MEDIA	Material	m³	0,0061000	51,00	0,31

ENGENHEIRO

 CREA 033299-D/CE

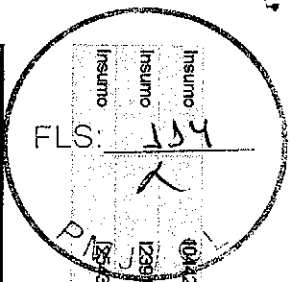

Composição	Código	Banco	Descrição	Tipo	Valor do BDI =>	Und	Quant.	Valor Unit	Total
Insuno	10442	SEINFRA	CAL VIRGEM EM PO	Material	4,49	KG	1,1100000	0,85	0,94
Insuno	12391	SEINFRA	PEDEIREIRO	Mão de Obra		H	0,5000000	17,83	8,91
Insuno	12543	SEINFRA	SERVENTE	Mão de Obra		H	0,6690000	13,21	8,96
				MO sem LS =>	17,89	LS =>	0,00	MO com LS =>	17,89
				Valor do BDI =>	4,49				23,63
Composição	C2123	SEINFRA	REBOCO CARGAMASSA DE CAL HIDRATADA E AREIA PENEIRADA TRAÇO 1:3 ESP=5 mm P/PAREDE	ARGAMASSAS PARA PAREDES INTERNAS E EXTERNAS	4,49	m²	1,0000000	19,14	19,14
Insuno	10109	SEINFRA	AREIA MEDIA	Material		m³	0,0061000	51,00	0,31
Insuno	10441	SEINFRA	CAL HIDRATADA	Material		KG	1,2200000	1,10	1,34
Insuno	12391	SEINFRA	PEDEIREIRO	Mão de Obra		H	0,5000000	17,83	8,91
Insuno	12543	SEINFRA	SERVENTE	Mão de Obra		H	0,6690000	13,21	8,96
				MO sem LS =>	17,49	LS =>	0,00	MO com LS =>	17,49
				Valor do BDI =>	4,49				23,63

Composição	Código	Banco	Descrição	Tipo	Valor do BDI =>	Und	Quant.	Valor Unit	Total
Composição	C3235	SEINFRA	ROCHA PARA BRITAGEM	PRODUÇÃO DE MATERIAIS	7,14	m³	1,0000000	30,40	30,40
Insuno	10221	SEINFRA	BLASTER	Mão de Obra		H	0,0588900	20,57	1,20
Insuno	10660	SEINFRA	CORDEL DETONANTE	Material		M	1,2400000	4,00	4,96
Insuno	10728	SEINFRA	COMPRESSOR DE AR 260 PCM (CHP)	Equipamento		H	0,0588900	89,36	5,25
Insuno	10614	SEINFRA	COMPRESSOR DE AR 260 PCM (CHI)	Equipamento		H	0,0000000	28,42	0,00
Insuno	12507	SEINFRA	DINAMITE 60%	Material		KG	0,0500000	19,95	0,99
Insuno	12326	SEINFRA	ESPOLETA	Material		UN	0,0090000	4,43	0,03
Insuno	12366	SEINFRA	DINAMITE GRANULADA	Material		KG	0,5400000	11,82	6,27
Insuno	12329	SEINFRA	ESTOPIM	Material		M	0,0690000	5,53	0,33
Insuno	10645	SEINFRA	PERFURATRIZ PNEUMÁTICA (CHI)	Equipamento		H	0,0000000	17,99	0,00
Insuno	10759	SEINFRA	PERFURATRIZ PNEUMÁTICA (CHP)	Equipamento		H	0,1765000	18,84	3,32
Insuno	12543	SEINFRA	SERVENTE	Mão de Obra		H	0,5882000	13,21	7,77
Insuno	12535	SEINFRA	SÉRIE DE BROCCAS S.12 D=22MM	Material		JG	0,0005000	563,26	0,26
				MO sem LS =>	8,97	LS =>	0,00	MO com LS =>	8,97
				Valor do BDI =>	7,14				37,54

EXEMPLO DE
 CREA 2009/000 DICE
 3754

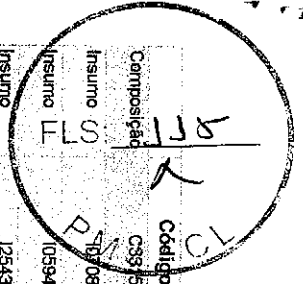

Composição	Código Banco	Descrição	Tipo	Und	Quant.	Valor Unit	Total
Insuno 01	0594 SEINFRA	CARREGADEIRA DE PNEUS HP 111 (CHP)	Equipamento	H	0,0213000	155,95	3,31
Insuno 02	0594 SEINFRA	CARREGADEIRA DE PNEUS HP 111 (CHI)	Equipamento	H	0,0453000	56,87	2,57
Insuno 03	12543 SEINFRA	SERVENTE	Mão de Obra	H	0,4000000	13,21	5,28
Insuno 04	10774 SEINFRA	TANQUE DE ESTOCAGEM DE ASFALTO (CHP)	Equipamento	H	0,1333000	21,55	2,87
Insuno 05	10861 SEINFRA	TANQUE DE ESTOCAGEM DE ASFALTO (CHI)	Equipamento	H	0,0000000	14,89	0,00
Insuno 06	10670 SEINFRA	USINA DE MISTURAS BETUMINOSAS A FRIO (CHI)	Equipamento	H	0,0000000	32,76	0,00
Insuno 07	10783 SEINFRA	USINA DE MISTURAS BETUMINOSAS A FRIO (CHP)	Equipamento	H	0,0667000	43,18	2,88
				MO sem LS =>	5,28	0,00	5,28
				Valor do BDI =>	3,97		20,88
						Valor com BDI =>	

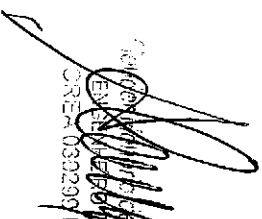
 Diretor
 ENGENHEIRO CIVIL
 CREA 030239/DCE

➤ PROJETO BÁSICO

MEMORIAL DESCRITIVO E ESPECIFICAÇÕES TÉCNICAS

- **OBRA:** REFORMA DA PRAÇA MARIA IRANIR DE BRITO COUTINHO
- **LOCAL:** MUNICÍPIO DE JARDIM/ CEARÁ.

1.0 - CONSIDERAÇÕES INICIAIS

- Este Relatório de Especificações determina as normas e condições da execução das obras e serviços de engenharia e Infra-Estrutura Viária no Município de Jardim. **REFORMA DA PRAÇA MARIA IRANIR DE BRITO COUTINHO - JARDIM/CE.**
-
- Todos os serviços especificados poderão constar ou não na execução da obra. Valerá os que estiverem definidos em planilha orçamentária, cujos itens correspondentes obedecerão a estas especificações e aquelas elaboradas e definidas pelos fornecedores.
- Quaisquer outros serviços eventuais que possam acontecer no decorrer da execução das obras e, não especificados, deverá a fiscalização definir os parâmetros técnicos especificando-os.
- Serão fornecidas para a execução das obras e serviços todas as informações técnicas necessárias como: projetos de arquitetura, dimensionamento e detalhes, e tudo o mais necessário ao fiel desempenho das obras e serviços de engenharia. Os estudos iniciais e complementares que possam ser exigidos deverão ser elaborados pelo contratante sob orientação da fiscalização.
- Todos os materiais a serem empregados na obra deverão ser aprovados pela fiscalização, deverão também ser comprovadamente novos e de primeira qualidade, preferencialmente usuais da região, satisfazendo estas especificações, **NORMAS E PROCEDIMENTOS USUAIS E TÉCNICAS DA ABNT.**

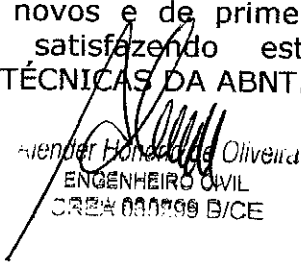
Evander Honório de Oliveira
ENGENHEIRO CIVIL
CREA 000000 B/CE

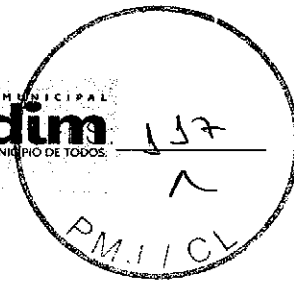

2.0 ADMINISTRAÇÃO DA OBRA

- É a **Contratada** obrigada a obter todas as licenças e aprovações dos projetos, nos órgãos competentes, necessárias a execução da obra, bem como a observância de todas as leis, regulamentos e posturas relativas à obra e a segurança pública, além de atender as exigências da legislação trabalhista e social, no que diz respeito ao pessoal que lhes prestar serviços.
- No item acima estão implícitas as determinações do Conselho Regional de Engenharia, Arquitetura e Agronomia – CREA, no que se refere ao registro da obra, no que se relaciona com a colocação de placas das obras contendo nomes e números de inscrições dos autores dos projetos e dos responsáveis pela construção.
- Obriga-se a Contratada ao pleno cumprimento de cronograma físico de execução das obras e serviços, manter o equilíbrio econômico financeiro do contrato, abastecer a obra de materiais e serviços necessários a sua execução, conservar e manter as etapas dos serviços executadas e concluídas, atender a fiscalização sob os aspectos técnicos e administrativas em relação a obra, zelar pela qualidade das obras e serviços, manter o canteiro de obras sempre limpo e apto a visitação.

3.0 – PROCEDIMENTOS

- Todos os serviços deverão ser executados com rigorosa obediência às Normas Brasileiras referentes ao assunto, formas e diretrizes básicas de execução patentes e funcionais da região.
- Todos os equipamentos e ferramentas necessários ao desenvolvimento das obras e serviços deverão estar em condições plenas de uso, com as manutenções preventivas e aptos ao funcionamento regular.
- No caso de equipamentos danificados no decorrer da execução, estes deverão de pronto ser substituídos e/ou reparados convenientemente em tempo que não provoque interrupção e/ou paralisação além do permitido para a execução dos serviços, não comprometendo o equilíbrio físico das obras.
- Os trabalhos iniciais, o de preparação de caixas estradais, retiradas e reposição de cercas, aquisição dos materiais, recuperação e recomposição, os de bota-fora e demais correlatos, etc., deverão obediência plena as

Alender Honório Oliveira
ENGENHEIRO CIVIL
CREA 030299 D/CE

especificações técnicas, as normas direcionadas, aos projetos e definições da fiscalização.

ESPECIFICAÇÕES

1.0 SERVIÇOS INICIAIS

1.1 Placa da Obra

Deverá ser fornecida e instalada placa metálica nas dimensões (2,00x1,00)m, no modelo e padrão determinados pela administração municipal, cuja estrutura será em madeira e revestida em chapa. Deverá ser instalada até o 10º dia corrido, contados a partir do início da obra.

Ficará a cargo exclusivo da Contratada a instalação de uma Placa da Obra com a identificação dos responsáveis técnicos da empresa contratada.

Retirada de Meia Fio de Pedra Granítica

Todo o meio fio de pedra granítica indicado em projeto, deverá ser retirado.

Raspagem e Limpeza do Terreno

Deverá ser executada de forma a deixar completamente livre não só toda a área da obra, como também os caminhos necessários ao transporte e arrumação dos materiais de construção. No caso de destocamento, deverá ser executado de forma a não deixar raízes ou troncos de árvores que possam prejudicar os trabalhos ou a própria obra.

Retirada de Pavimentação em Paralelepípedo ou pedra tosca

Deverá ser retirada a pavimentação em Paralelepípedo ou pedra tosca, conforme projeto.

Carga Mecanizada de entulho em Caminhão Basculante

Todo o entulho resultante da obra deverá ser removido periodicamente em caminhão basculante para local fora da obra. Os materiais a serem removidos deverão ser constantemente umedecidos para reduzir a formação de poeira. Não poderá, sob nenhuma hipótese, haver acúmulo de entulho que impeça a execução dos serviços. Todo material

deverá ser despejado em local apropriado, e aprovado pelo órgão competente de modo que não acarrete infração de qualquer natureza.

Transporte de Material, exceto rocha em caminhão até 0,5 km

O material, exceto rocha será transportado em caminhão. Conforme projeto.

2.0 PAVIMENTAÇÃO

Construção de meio fio Pré-moldado

A aplicação do meio fio pré-moldado em concreto (industrial), será sobre colchão de areia lavada, com espessura mínima de 10 cm, rejuntado com argamassa de cimento e areia no traço 1:3, em conformidade com o projeto específico.

Piso Intertravado de Concreto

Conforme indicação em planta de implantação, algumas áreas serão pavimentadas com piso intertravado de concreto tipo "tijolinho", (20 x 10 x 4cm), cinza – compactação mecanizada, de acordo com a planta de *layout*. A pavimentação deverá ser executada sobre coxim de areia, sobre solo regularizado e compactado.

Deverá ser observada a declividade do piso, a taxa de 2%, para as ruas frontal e laterais.

Banqueta- meio fio de concreto

Deverá ser executado banqueta- meio fio de concreto para vias urbanas (1,00x0,35x0,15m), de acordo com projeto.

Piso Intertravado de Concreto

Conforme indicação em planta de implantação, algumas áreas serão pavimentadas com piso intertravado de concreto tipo "tijolinho", (20 x 10 x 8cm), cinza – compactação mecanizada, de acordo com a planta de *layout*. A pavimentação deverá ser executada sobre coxim de areia, sobre solo regularizado e compactado.

Piso Podotátil

As sinalizações táteis deverão a Norma ABNT NBR 9050/04.

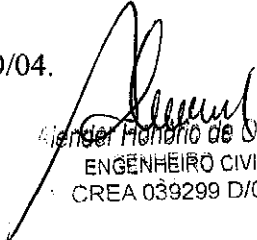
Anderson Honorio de Oliveira
ENGENHEIRO CIVIL
CREA 039299 D/CE

A sinalização tátil no piso será em placa de sobrepor, sendo que o desnível entre a superfície do piso existente e a do implantado deve ser chanfrada, com espessura de 3cm, assentado com argamassa (fornecimento e assentamento), sendo de cor contrastante com a do piso adjacente.

Lastro de Concreto

Conforme indicação em projeto anexo, será executado lastro de concreto regularizado com espessura de 5,00 cm, conforme especificado em projeto.

Calçada de Proteção

Conforme indicação em projeto anexo, a pavimentação da calçada será do tipo cimentado, na espessura de 2,0 cm com argamassa de cimento e areia sem peneirar no traço 1:3, sobre base de concreto.

Concreto para vibração

O concreto deverá ser dosado de modo a assegurar a resistência mínima $FCK=20$ exigida no projeto, devendo a Contratada dar preferência ao concreto usinado.

3.0 INSTALAÇÕES HIDRÁULICAS

Deverá ser utilizados os seguintes materiais:

TORNEIRA DE PRESSÃO P/JARDIM DE 3/4"

PONTO HIDRÁULICO, MATERIAL E EXECUÇÃO

JOELHO 45 PVC SOLDÁVEL D=25mm (3/4")

CAIXA DE INSPEÇÃO EM ALVENARIA - TAMPA DE CONCRETO ESP = 5cm

4.0 URBANIZAÇÃO - PAISAGISMO

Banco de Madeira

Os bancos serão de madeira com estruturas de ferro, L= 3,00m. Conforme projeto.

Lixeira

Será de fibra de vidro com capacidade de 40 litros e com diâmetro 35cm, de acordo com projeto.

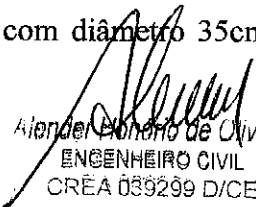
Alexander Honório de Oliveira
ENGENHEIRO CIVIL
CREA 039299 D/CE



Gramma

Deverá ser adquirido grama em placas com espessura 6cm, com fornecimento e plantio.

Arbustos Ornamentais

Serão adquiridos arbustos ornamentais em geral com altura mínima de 50 cm, conforme projeto.

Árvores Ornamentais

Serão adquiridas árvores ornamentais em geral com altura média de 2,50 cm, exceto Palmáceas. Conforme projeto.

5.0 PINTURA

Tinta Látex

As paredes externas deverão ser pintadas com duas demãos.

Deverão ser evitados escorrimentos ou salpicos de tinta nas superfícies não destinadas a pintura (vidros, pisos, aparelhos, etc.), os salpicos que não puderem ser evitados deverão ser removidos enquanto a tinta estiver fresca, empregando-se removedor adequado.

Pintura de piso (interno e externo)

A pintura de piso interno e externo com tinta base resina acrílica-quartzo, 2 demãos.

Sinalização Horizontal

A sinalização horizontal será com tinta retro refletiva a base de resina acrílica com microesferas de vidro. Conforme projeto.

Placa Regulamentação-advertência

A placa de regulamentação ou advertência será refletiva em aço galvanizado. Conforme projeto.

6.0 SERVIÇOS FINAIS

Limpeza de Piso

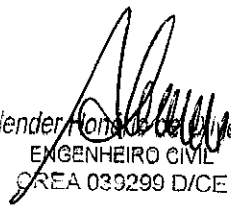
Alender, Alender de Almeida
ENGENHEIRO CIVIL
CREA 039299 D/CE



A obra deverá ser entregue em perfeito estado de limpeza e conservação. Serão lavados os pisos, azulejos, devendo ser removidos todos e quaisquer vestígios de tintas, manchas e argamassas. Todos os entulhos resultantes das obras deverão ser removidos até a entrega final da mesma.

Alencar Henrique de Almeida
ENGENHEIRO CIVIL
CREA 039299 D/CE

JARDIM - CE, 05 DE FEVEREIRO DE 2020

➤ Executivo

- Tem por objetivo a contratação de uma empresa para realizar os **REFORMA DA PRAÇA MARIA IRANIR DE BRITO COUTINHO**
- **LOCAL: MUNICÍPIO DE JARDIM/ CEARÁ.**

Todos os serviços serão realizados conforme especificado no projeto básico. Quando não houver clareza (se for o caso) com relação à realização dos serviços deve-se procurar a municipalidade.

A liberação será executada de acordo com medições parciais conforme cronograma estabelecido. O município manterá fiscalização durante todo o período que durar os serviços, a mesma terá acesso a todas as dependências dos serviços.

O prazo de execução da obra será de 60 dias a partir da assinatura do contrato e liberação pela secretaria de obras e infraestrutura do município.

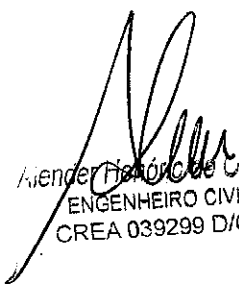
Anderson Fátima de Oliveira
ENGENHEIRO CIVIL
CREA 039299 D/CE

JARDIM - CE, 05 DE FEVEREIRO DE 2020.



OBRAS, VIACÃO E URBANISMO



OBRAS - REFORMA DA PRAÇA MARIA IRANIR DE BRITO COUTINHO

LOCAL: JARDIM/CE

DATA: 09/02/2020

BANCOS: SINAPI - 09/2019 - Ceará - SEINFRA - 026 - Ceará

BDI: 23,5%

ENCARGOS SOCIAIS: DESONERADA

Planilha Orçamentária Sintética

Item	Código Banco	Descrição	Und	Quant.	Valor Unit.	Valor Unit. com BDI	Total	Peso (%)
1		SERVIÇOS INICIAIS					5.737,14	7,13 %
1.1	C1937 SEINFRA	PLACAS PADRAO DE OBRA	m²	2	157,36	194,33	388,66	0,48 %
1.2	C3373 SEINFRA	RETRABADA DE MIO FIO DE PEDRA GRANITICA	M	136,91	7,49	9,25	1.266,41	1,57 %
1.3	C2102 SEINFRA	RASPAGEM E LIMPEZA DO TERRENO	m²	513,22	3,30	4,07	2.088,80	2,60 %
1.4	C2940 SEINFRA	RETRABADA DE PAVIMENTAÇÃO EM PARALELEPÍPEDO OU PEDRA TOSCA	m²	158,37	7,92	9,78	1.548,85	1,92 %
1.5	C0708 SEINFRA	CARGA MECANIZADA DE ENTULHO EM CAMINHÃO BASCULANTE	m³	51,32	3,10	3,82	196,04	0,24 %
1.6	C2529 SEINFRA	TRANSPORTE DE MATERIAL, EXCETO ROCHA EM CAMINHÃO ATÉ 0,5 KM	m³	51,32	3,92	4,84	248,39	0,31 %
2		PAVIMENTAÇÃO					53.495,53	66,46 %
2.1	C3449 SEINFRA	MEIO FIO PRÉ MOLDADO (0,07x0,30x1,00)m C/REJUNTAMENTO	M	93,33	19,63	24,24	2.262,31	2,81 %
2.2	C5028 SEINFRA	PISO INTERTRAVADO TIPO TIQUILINHO (20 X 10 X 4CM), CINZA - COMPACTAÇÃO MECANIZADA	m²	467,39	33,08	40,85	19.092,88	23,72 %
2.3	C0366 SEINFRA	BANQUETA/MEIO FIO DE CONCRETO P/ VIAS URBANAS (1.00x0,35x0,15m)	M	182,34	43,80	53,84	9.817,18	12,20 %
2.4	C4917 SEINFRA	PISO INTERTRAVADO TIPO TIQUILINHO (20X10X8)CM 35MPA, COR CINZA - COMPACTAÇÃO MECANIZADA	m²	102,83	54,47	67,27	6.917,37	8,59 %
2.5	C4924 SEINFRA	PISO PODOATIL EXTERNO EM PMC ESP. 3CM, ASSENTADO COM ARGAMASSA /FORNIMENTO E ASSESTAMENTO	m²	25,43	99,59	122,99	3.127,83	3,89 %
2.6	C1611 SEINFRA	LASTRO DE CONCRETO REGULARIZADO ESP.=5CM	m²	25,43	32,49	40,11	1.019,99	1,27 %

Engenheiro Civil

 CREA 033239 D/CE

125
R
70
FL

27	C3410 SEINFRA	CALÇADA DE PROTEÇÃO EM CIMENTADO C/ BASE DE CONCRETO	m²	20	204,07	252,02	5.040,40	6,26 %
28	C0823 SEINFRA	CONCRETO PAVIBR. FCK 20 MPa COM AGREGADO ADQUIRIDO	m²	14,4	349,63	431,79	6.217,77	7,73 %
		INSTALAÇÃO HIDRÁULICAS					1.401,03	1,74 %
31	C2506 SEINFRA	TORNHEIRA DE PRESSÃO PUARDIM DE 3/4"	UN	3	27,88	34,43	103,29	0,13 %
32	C1948 SEINFRA	PONTO HIDRÁULICO, MATERIAL E EXECUÇÃO	PT	3	161,99	224,75	674,25	0,84 %
33	C4391 SEINFRA	JOELHO 45 PVC SOLDÁVEL D=25mm (3/4")	UN	6	6,10	7,53	45,18	0,06 %
34	C0606 SEINFRA	CAIXA DE INSPEÇÃO EM ALVENARIA - TAMPA DE CONCRETO ESP = 5cm	m²	3	156,09	192,77	578,31	0,72 %
4		URBANISMO/PAISAGISMO					14.894,14	18,50 %
4.1	C0860 SEINFRA	BANCO DE MADEIRA C/ESTRUTURA DE FERRO - L=3,00m	UN	10	840,00	1.037,40	10.374,00	12,89 %
4.2	C3451 SEINFRA	LIXEIRA EM FIBRA DE VIDRO CAP=40L e DIAM.=35cm	UN	7	280,80	346,78	2.427,46	3,02 %
4.3	C1430 SEINFRA	GRAMA EM PLACAS E=6 CM FORNECIMENTO E PLANTIO	m²	61,76	13,75	16,98	1.048,68	1,30 %
4.4	C0112 SEINFRA	ARBUSTOS ORNAMENTAIS EM GERAL C/ALTURA MÍNIMA DE 50CM	UN	8	34,52	42,63	341,04	0,42 %
4.5	C0229 SEINFRA	ÁRVORES ORNAMENTAIS EM GERAL C/ALTURA MÉDIA DE 2,50M EXCETO PALMÁCEAS	UN	12	47,44	58,58	702,96	0,87 %
5.0		PINTURA					4.283,38	5,30 %
5.1	C1614 SEINFRA	LATEX DUAS DEMÃOS EM PAREDES EXTERNAS SMASSA	m²	73,17	17,85	22,04	1.612,66	2,00 %
5.2	C1907 SEINFRA	PINTURA DE PISO INTERNO EXTERNO. C/TINTA BASE RESINA ACRILICA- QUARTZO 2 DEMÃOS	m²	8,64	16,91	20,88	180,40	0,22 %
5.3	72847 SINAPI	SINALIZAÇÃO HORIZONTAL COM TINTA RETRORREFLETIVA A BASE DE RESINA ACRILICA COM MICROESFERAS DE VIDRO	m²	96	13,96	17,24	1.655,04	2,06 %
5.4	C3353 SEINFRA	PLACA DE REGULAMENTAÇÃO/ADVERTÊNCIA REFLETIVA EM AÇO GALVANIZADO	m²	1	660,15	815,28	815,28	1,01 %
6.0		LIMPEZA FINAL DA OBRA					697,27	0,87 %
6.1	C3447 SEINFRA	LIMPEZA DE PISO EM ÁREA URBANIZADA	m²	571,54	0,99	1,22	697,27	0,87 %

Total sem BDI 65.180,46
 Total do BDI 15.308,03
 Total Geral 80.488,49

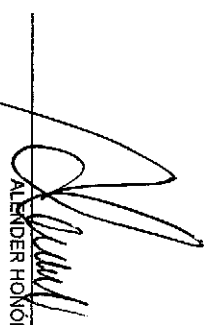
 ALENDER HONORIO DE OLIVEIRA
 Alender Honorio de Oliveira
 ENGENHEIRO CIVIL
 CRETA 000900 D/07

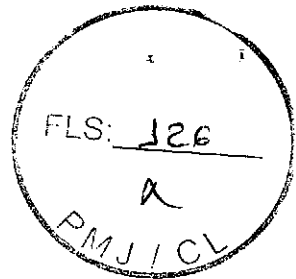

PREFEITURA MUNICIPAL DE JARDIM

OBRAS, VIACÃO E URBANISMO SECRETARIA DE URBANISMO



OBRA: REFORMA DA PRAÇA MARIA IRANIR DE BRITO COUTINHO

LOCAL: JARDIM/CE

DATA: 05/02/2020

BANCOS: SINAPI - 09/2019 - Ceará - SEINFRA - 026 - Ceará

BDI: 23,5%

ENCARGOS SOCIAIS: DESONERADA

Cronograma Físico e Financeiro

Item	Descrição	Total Por Etapa	30 DIAS	60 DIAS
1	SERVIÇOS INICIAIS	100,00%	100,00%	100,00%
2	PAVIMENTAÇÃO	5.737,14 100,00%	5.737,14 50,00%	50,00%
3	INSTALAÇÃO HIDRAULICAS	53.498,53 100,00%	26.747,77 10,00%	26.747,77 90,00%
4	URBANISMO/PAISAGISMO	1.401,03 100,00%	140,10 25,00%	1.260,93 75,00%
5	PINTURA	14.894,14 100,00%	3.723,54 100,00%	11.170,61 100,00%
6	LIMPEZA FINAL DA OBRA	4.263,38 100,00%	4.263,38 100,00%	4.263,38 100,00%
	Porcentagem		45,18%	54,84%
	Custo		36.348,54	44.139,95
	Porcentagem Acumulado		45,18%	100,0%
	Custo Acumulado		36.348,54	80.488,49

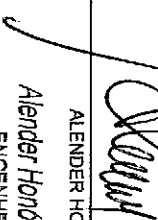
 ALENDER HONORIO DE OLIVEIRA
 Alender Honorio de Oliveira
 ENGENHEIRO CIVIL
 CREA 039299 D/CE



SECRETARIA DE OBRAS, VIAÇÃO E URBANISMO



GOVERNO MUNICIPAL
Jardim
NOVO TEMPO, MUNICÍPIO DE TODOS.

OBRA: REFORMA DA PRAÇA MARIA IRANIR DE BRITO COUTINHO

LOCAL: JARDIM - CE.

DATA: 05/02/2020

BANCOS: SINAPI - 09/2019 - Ceará - SEINFRA - 026 - Ceará

ENCARGOS SOCIAIS: DESONERADA

COMPOSIÇÃO DE BDI

COD	DESCRIÇÃO	%
	Despesas Indiretas	
AC	Administração central	3,00
DF	Despesas financeiras	0,59
R	Riscos	0,97

	Benefício	
S + G	Garantia/seguros	0,80
L	Lucro	6,41

I	Impostos	9,20
	PIS	0,65
	COFINS	2,05
	ISS	2,00
	CPRB (2%, Apenas quando tiver desoneração INSS)	4,50
	TOTAL DOS IMPOSTOS	9,20

BDI =	23,50%
--------------	---------------

$$BDI = \frac{(1 + AC + S + R + G)(1 + DF)(1 + L)}{(1 - I)} - 1$$

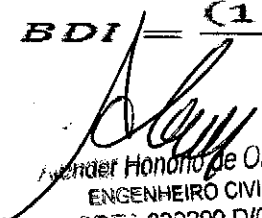
Alexander Honório de Oliveira
ENGENHEIRO CIVIL
CREA 039299 D/CE

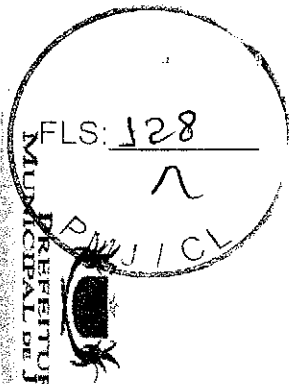

FLS: 128
2
PREFEITURA MUNICIPAL DE JARDIM

SECRETARIA DE OBRAS, VIACÃO E URBANISMO



GOVERNO MUNICIPAL
Jardim
NOVO TERMO, MUNICÍPIO DE JARDIM, CEARÁ

OBRA: REFORMA DA PRAÇA MARIA IRANIR DE BRITO COUTINHO
LOCAL: JARDIMICE
DATA: 05/02/2020
BANCOS: SINAPI - 09/2019 - Ceará - SEINFRA - 026 - Ceará
BDI: 23,5%
ENCARGOS SOCIAIS: DESONERADA

Memória de Cálculo

Item	Descrição	Und	Quant.	Memória de Cálculo
1	SERVIÇOS INICIAIS			
1.1	PLACAS PADRÃO DE OBRA	m ²	2,0	= Área = 2,00 m ² (2,00x1,00)m
1.2	RETIRADA DE MEIO FIO DE PEDRA GRANÍTICA	M	136,91	= Perímetro praça 01 = 13,9+24,0+20,65 = 58,45 m Perímetro praça 02 = 13,16+20,0+1,31+16,86+4,16+22,97=78,46 m
1.3	RASPAGEM E LIMPEZA DO TERRENO	m ²	513,22	= Área praça 01 = 142,47 m ² Área praça 02 = 370,75 m ²
1.4	RETIRADA DE PAVIMENTAÇÃO EM PARALELEPÍPEDO OU PEDRA TOSCA	m ²	158,37	= Área = 158,37m ² (Extraído do AutoCad)
1.5	CARGA MECANIZADA DE ENTULHO EM CAMINHÃO BASCULANTE	m ³	51,32	= Volume = 513,22 x 0,1 = 51,33
1.6	TRANSPORTE DE MATERIAL, EXCETO ROCHA EM CAMINHÃO ATÉ 0,5 KM	m ³	51,32	= Volume = 513,22 x 0,1 = 51,33
2	PAVIMENTAÇÃO			
2.1	MEIO FIO PRÉ MOLDADO (0,07x0,30x1,00)m CREJUNTAMENTO	M	93,33	= Perímetro Canteiros Praça 01 = 79,80 m Perímetro Canteiros praça 02 = 13,53 m
2.2	PISO INTERTRAVADO TIPO TIOJOLINHO (20 X 10 X 4CM), CINZA - COMPACTAÇÃO MECANIZADA	m ²	467,39	= Área da pavimentação da praça 01 = 354,06 m ² Área da pavimentação praça 02 = 113,33 m ²
2.3	BANQUETA/MEIO FIO DE CONCRETO P/VIAS URBANAS (1,00x0,35x0,15m)	M	182,34	= Comprimentos dos meios fios externos das praças 01 e 02 Perímetro praça 01 = 99,70 m
2.4	PISO INTERTRAVADO TIPO TIOJOLINHO (20X10X8)CM 35MPA, COR CINZA - COMPACTAÇÃO MECANIZADA	m ²	102,83	= Área = 102,83 m ²
2.5	PISO PODOATIL EXTERNO EM PMG ESP 3CM, ASSENTADO COM ARGAMASSA (FORNECIMENTO E ASSENTAMENTO)	m ²	25,43	= Área praça 01 = 15,18 m ² (Extraído do AutoCad) Área praça 02 = 10,25 m ²
2.6	LASTRO DE CONCRETO REGULARIZADO ESP = 5CM	m ²	25,43	= Área total = 25,43 m ²

Engenheiro Civil
Cláudio de Oliveira
033939 D/OE

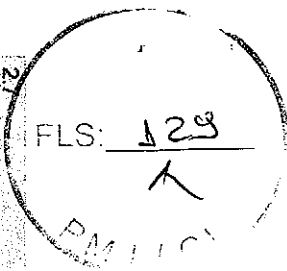

27	CALÇADA DE PROTEÇÃO EM CIMENTADO C/ BASE DE CONCRETO	m ²	20,0 = Rampas da praça 01 = 4,0 x 2,0 = 8,0 m ²
28	CONCRETO PMBR., FCK 20 MPa COM AGREGADO ADQUIRIDO	m ³	Rampas da praça 02 = 4,0 x 3,0 = 12,0 m ² 14,4 = Volume = 5,0 x 12,0 x 0,15 + 1,5 x 0,15 x 12,0 x 2,0 = 9,0 + 5,4 = 14,40 m ³
3	INSTALAÇÃO HIDRÁULICAS		
3.1	TORNEIRA DE PRESSÃO PUARDIM DE 3/4"	UN	3,0 = Quantidade Praça 01 = 1,0 Unidade
3.2	PONTO HIDRÁULICO, MATERIAL E EXECUÇÃO	PT	Quantidade Praça 02 = 2,0 Unidade 3,0 = Quantidade Praça 01 = 1,0 Unidade
3.3	JOELHO 45 PVC SOLDÁVEL D=25mm (3/4")	UN	Quantidade Praça 02 = 2,0 Unidade 6,0 = Quantidade Praça 01 = 2,0 Unidade
3.4	CAIXA DE INSPEÇÃO EM ALVENARIA - TAMPA DE CONCRETO ESP. = 5cm	m ²	Quantidade Praça 02 = 4,0 Unidade 3,0 = Quantidade Praça 01 = 1,0 Unidade
4	URBANISMO/PAISAGISMO		Quantidade Praça 02 = 2,0 Unidade
4.1	BANCO DE MADEIRA C/ESTRUTURA DE FERRO - L = 3,00m	UN	10,0 = Quantidade Praça 01 = 6,0 Unidade
4.2	LIXEIRA EM FIBRA DE VIDRO CAP = 40L e DIAM = 35cm	UN	Quantidade Praça 02 = 4,0 Unidade 7,0 = Quantidade Praça 01 = 4,0 Unidade
4.3	GRAMA EM PLACAS E=6 CM FORNECIMENTO E PLANTIO	m ²	Quantidade Praça 02 = 3,0 Unidade 61,76 = Área praça 01 = 54,26 m ²
4.4	ARBUSTOS ORNAMENTAIS EM GERAL C/ ALTURA MÍNIMA DE 50CM	UN	Área praça 02 = 7,50 m ² 8,0 = Quantidade = 8,0 unidades
4.5	ARVORES ORNAMENTAIS EM GERAL C/ ALTURA MÉDIA DE 2,50M, EXCETO PALMÁCEAS	UN	12,0 = Quantidade = 12,0 unidades
5	PINTURA		
5.1	LATEX DUAS DEMÃOS EM PAREDES EXTERNAS SMASSA	m ²	73,17 = Perímetro ext. praça 01 = 99,70 m
5.2	PINTURA DE PISO INTERNO/EXTERNO. C/TINTA BASE RESINA ACRÍLICA- QUARTZO, 2 DEMÃOS	m ²	Perímetro ext. praça 02 = 82,64 m 8,64 = Área da praça 01 = 1,2 x 1,2 x 4,0 = 5,76 m ²
5.3	SINALIZAÇÃO HORIZONTAL COM TINTA RETRORREFLETIVA A BASE DE RESINA ACRÍLICA COM MICROESFERAS DE VIDRO	m ²	Área da praça 02 = 1,2 x 1,2 x 2,0 = 2,88 m ² 96,0 = Área = 8,0 x 12,0 = 96,0 m ²
5.4	PLACA DE REGULAMENTAÇÃO/ADVERTÊNCIA REFLETIVA EM AÇO GALVANIZADO	m ²	1,0 = Dimensão da placa = 1,0 x 0,5 x 2,0 = 1,0 m ²
6	LIMPEZA FINAL DA OBRA		
6.1	LIMPEZA DE PISO EM ÁREA URBANIZADA	m ²	571,54 = Área 01 = 445,14 m ² (Extrato do AutoCad) Área 02 = 126,40 m ² (Extrato do AutoCad)

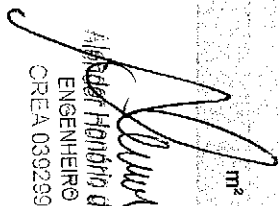
 Anderson Henrique de Oliveira
 ENGENHEIRO CIVIL
 CREA 039289 D/CE

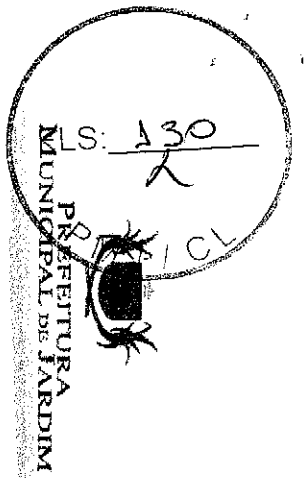

SECRETARIA DE OBRAS, VIAÇÃO E URBANISMO



OBRAS: REFORMA DA PRAÇA MARIA IRANIR DE BRITO COUTINHO

LOCAL: JARDIM/CE

DATA: 05/02/2020

BANCOS: SINAPI - 09/2019 - Ceará - SEINFRA - 026 - Ceará

BDI: 23,5%

ENCARGOS SOCIAIS: DESONERADA

Composições Analíticas com Preço Unitário

Composições Principais

1.1	Código Banco	Descrição	Tipo	Und	Quant.	Valor Unit	Total		
Composição	C1937 SEINFRA	PLACAS PADRÃO DE OBRA	CONSTRUÇÃO DO CANTEIRO DA OBRA	m²	1,0000000	157,36	157,36		
Insuno	10537 SEINFRA	CHAPA DE AÇO GALVANIZADA ESP. 0,3MM	Material	m²	1,0200000	33,16	33,82		
Insuno	11100 SEINFRA	ESMALTE SINTETICO	Material	L	1,0000000	21,46	21,46		
Insuno	11691 SEINFRA	PONTALETE / BARROTE DE 3"x3"	Material	M	4,5000000	16,44	73,98		
Insuno	11725 SEINFRA	PREGO 15X15	Material	KG	0,1500000	11,26	1,69		
Insuno	12543 SEINFRA	SERVENTE	Mão de Obra	H	2,0000000	13,21	26,42		
				MO sem LS =>	26,42	LS =>	0,00	MO com LS =>	26,42
				Valor do BDI =>	36,97	Valor com BDI =>	194,33		
1.2	Código Banco	Descrição	Tipo	Und	Quant.	Valor Unit	Total		
Composição	C3373 SEINFRA	RETRADA DE MEIO FIO DE PEDRA GRANITICA	DEMOIÇÕES E RETIRADAS	M	1,0000000	7,49	7,49		
Insuno	12391 SEINFRA	PEDREIRO	Mão de Obra	H	0,0500000	17,83	0,89		
Insuno	12543 SEINFRA	SERVENTE	Mão de Obra	H	0,5000000	13,21	6,60		
				MO sem LS =>	7,49	LS =>	0,00	MO com LS =>	7,49
				Valor do BDI =>	1,76	Valor com BDI =>	9,25		

[Signature]
Engenheiro Civil
 CREA 033299 D/O

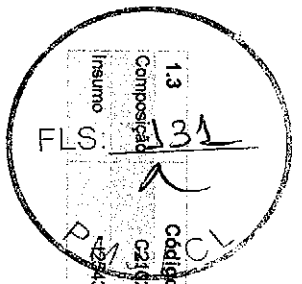

Composição	Código	Banco	Descrição	Tipo	Und	Quant.	Valor Unit	Total
1.3	C2142	SEINFRA	RASPAGEM E LIMPEZA DO TERRENO	PREPARAÇÃO DO TERRENO	m²	1,0000000	3,90	3,90
			SERVENTE	Mão de Obra	H	0,2500000	13,21	3,30
				MO sem LS =>		0,00	MO com LS =>	3,30
				Valor do BDI =>		0,77	4,07	
				Valor com BDI =>			4,07	
1.4	G2840	SEINFRA	RETRADA DE PAVIMENTAÇÃO EM PARALELEPÍEDO OU PEDRA TOSCA	DEMOIÇÕES E RETRADAS	m²	1,0000000	7,92	7,92
			SERVENTE	Mão de Obra	H	0,6000000	13,21	7,92
				MO sem LS =>		0,00	MO com LS =>	7,92
				Valor do BDI =>		1,86	9,78	
				Valor com BDI =>			9,78	
1.5	C0708	SEINFRA	CARGA MECANIZADA DE ENTULHO EM CAMINHÃO BASCULANTE	CARGA TRANSPORTE E DESCARGA DE MATERIAL	m³	1,0000000	3,10	3,10
			CAMINHÃO BASCULANTE 6 M3 (CHP)	Equipamento	H	0,0104000	117,96	1,22
				Equipamento		0,0104000	156,55	1,61
				Mão de Obra	H	0,0208000	13,21	0,27
				MO sem LS =>		0,00	MO com LS =>	0,27
				Valor do BDI =>		0,72	3,82	
				Valor com BDI =>			3,82	
1.6	C2528	SEINFRA	TRANSPORTE DE MATERIAL, EXCETO ROCHA EM CAMINHÃO ATÉ 0,5 KM	CARGA TRANSPORTE E DESCARGA DE MATERIAL	m³	1,0000000	3,92	3,92
			CAMINHÃO BASCULANTE 6 M3 (CHP)	Equipamento	H	0,0333000	117,86	3,92
				MO sem LS =>		0,00	MO com LS =>	0,00
				Valor do BDI =>		0,92	4,84	
				Valor com BDI =>			4,84	
2.1	C3448	SEINFRA	MEIO FIO PRÉ MOLDADO (0,07x0,30x1,00)m C/REJUNTAMENTO	DIENAGEM SUPERFICIAL	M	1,0000000	19,63	19,63
			ARGAMASSA DE CIMENTO E AREIA S/PEM TRAÇO 1:3	ARGAMASSA DE CIMENTO	m³	0,0010000	417,67	0,41
				Mão de Obra	M	1,0000000	11,27	11,27
				Mão de Obra	H	0,1800000	17,83	3,20
				Mão de Obra	H	0,3600000	13,21	4,75
				MO sem LS =>		0,00	MO com LS =>	8,08
				Valor do BDI =>		4,91	24,24	
				Valor com BDI =>			24,24	

Alexander Horácio de Oliveira

 ENGENHEIRO CIVIL

 CREA 033299 D/CE

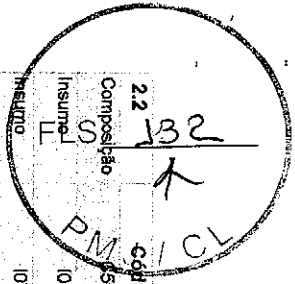

Composição	Código Banco	Descrição	Tipo	Quant.	Valor Unit	Total
2.2	05028 SEINFRA	PISO INTERTRAVADO TIPO TIJOLINHO (20 X 10 X 4CM), CINZA - COMPACTAÇÃO MECANIZADA.	PISOS EXTERNOS	1,0000000	33,08	33,08
Insunso	10109 SEINFRA	AREIA MEDIA	Material	0,0568000	51,00	2,89
Insunso	10725 SEINFRA	COMPACTADOR DE PLACA VIBRATÓRIA HP 7 (CHP)	Equipamento	0,0041000	36,08	0,15
Insunso	10612 SEINFRA	COMPACTADOR DE PLACA VIBRATÓRIA HP 7 (CHP)	Equipamento	0,0757000	25,10	1,90
Insunso	10445 SEINFRA	CALCETEIRO	Mão de Obra	0,1595000	17,83	2,84
Insunso	12403 SEINFRA	PÓ DE PEDRA	Material	0,0065000	38,84	0,25
Insunso	12543 SEINFRA	SERVENTE	Mão de Obra	0,1595000	13,21	2,10
Insunso	19513 SEINFRA	TIJOLINHO (20 X 10 X 4CM), COR NATURAL	Material	51,0000000	0,45	22,95
				MO sem LS =>	4,94	
				LS =>	0,00	
				MO com LS =>	0,00	4,94

Composição	Código Banco	Descrição	Tipo	Quant.	Valor Unit	Total
2.3	00366 SEINFRA	BANQUETA MEIO FIO DE CONCRETO P/VIAS URBANAS (1,00x0,35x0,15m)	DRENAÇÃO SUPERFICIAL	1,0000000	43,60	43,60
Composição	C3251 SEINFRA	CONFECÇÃO DE BANQUETA / MEIO FIO - PRÉ-MOLDADA DE CONCRETO PARA VIAS URBANAS (1,00 x 0,35 x 0,15m)	ELEMENTOS DE CONCRETO	1,0000000	30,90	30,90
Auxiliar	C2784 SEINFRA	ESCAVAÇÃO MANUAL SOLO DE 1A CAT. PROF. ATÉ 1,50m	PRE FABRICADO ESCAVAÇÕES EM VALAS VALETAS CAUAS E ARGAMASSA DE CIMENTO	0,0200000	35,00	0,70
Auxiliar	C3924 SEINFRA	ARGAMASSA DE CIMENTO E AREIA TRAÇO 1:4 COM AREIA PRODUZIDA	VALAS VALETAS CAUAS E ARGAMASSA DE CIMENTO	0,0007000	308,48	0,21
Composição	C3127 SEINFRA	AREIA ASFALTO USINADA A FRIO - AAUF (STRANSP)	MISTURAS BETUMINOSAS A FRIO	0,0030000	66,73	0,20
Auxiliar	C0588 SEINFRA	CAIAÇÃO EM DUAS DEMAÇOS COM SUPERCAL	PAREDES E FORROS	0,2500000	3,90	0,97
Auxiliar	12391 SEINFRA	PEDREIRO	Mão de Obra	0,3000000	17,83	5,34
Insunso	12543 SEINFRA	SERVENTE	Mão de Obra	0,4000000	13,21	5,28
				MO sem LS =>	31,61	
				LS =>	0,00	
				MO com LS =>	0,00	31,61

Composição	Código Banco	Descrição	Tipo	Quant.	Valor Unit	Total
2.4	C4917 SEINFRA	PISO INTERTRAVADO TIPO TIJOLINHO (20X10X9)CM 35MPA, COR CINZA - COMPACTAÇÃO MECANIZADA	PISOS EXTERNOS	1,0000000	54,47	54,47
Insunso	19104 SEINFRA	BLOQUETEPIPO INTERTRAVADO DE CONCRETO - MODELO RETANGULARTIJOLINHO/PAVERHOLANDES/PARALELEPIPEDO, 20 CM X 10 CM, E = 8 CM, RESISTENCIA DE 35 MPa (NBR 9781), COR NATURAL	Material	1,0030000	40,05	40,17
Insunso	10109 SEINFRA	AREIA MEDIA	Material	0,0568000	51,00	2,89
Insunso	10725 SEINFRA	COMPACTADOR DE PLACA VIBRATÓRIA HP 7 (CHP)	Equipamento	0,0055000	39,08	0,20
Insunso	10612 SEINFRA	COMPACTADOR DE PLACA VIBRATÓRIA HP 7 (CHP)	Equipamento	0,1211000	25,10	3,03

Alencar de Oliveira

 ENGENHEIRO CIVIL

 CREA 032299 D/CF

133
 P.M.U.I.C.L.

Insunio	D445 SEINFRA	CALCETEIRO	Mão de Obra	H	0,2531000	17,83	4,51
Insunio	12403 SEINFRA	PÓ DE PEDRA	Material	m³	0,0087000	38,94	0,33
Insunio	12543 SEINFRA	SERVENTE	Mão de Obra	H	0,2531000	13,21	3,34
			MO sem LS =>	LS =>	0,00	MO com LS =>	7,85
			Valor do BDI =>		12,90	Valor com BDI => 67,27	

2.5	Código Banco	Descrição	Tipo	Und	Quant.	Valor Unit	Total
Composição	C4624 SEINFRA	PISO PODOATIL EXTERNO EM PMC ESP. 3CM ASSENTADO COM ARGAMASSA (FORNECIMENTO E ASSENTAMENTO)	PISOS	m²	1,0000000	99,59	99,59
Insunio	10109 SEINFRA	AREIA MEDIA	Material	m³	0,0182000	51,00	0,92
Insunio	10805 SEINFRA	CIMENTO PORTLAND	Material	KG	2,8000000	0,46	1,28
Insunio	10441 SEINFRA	CAL HIDRATADA	Material	KG	2,7300000	1,10	3,00
Insunio	11328 SEINFRA	LADRILHISTA	Mão de Obra	H	1,6000000	17,83	28,52
Insunio	18623 SEINFRA	PISO TÁTIL ALERTA OU DIRECIONAL EM PMC (CONCRETO) ESP. 3cm	Material	m²	1,1000000	44,88	49,36
Insunio	12543 SEINFRA	SERVENTE	Mão de Obra	H	1,2500000	13,21	16,51
			MO sem LS =>	LS =>	0,00	MO com LS =>	45,03
			Valor do BDI =>		23,40	Valor com BDI => 122,99	

2.6	Código Banco	Descrição	Tipo	Und	Quant.	Valor Unit	Total
Composição	C1611 SEINFRA	LASTRO DE CONCRETO REGULARIZADO ESP. = 5CM	LASTROS	m²	1,0000000	32,48	32,48
Insunio	10692 SEINFRA	BETONEIRA ELÉTRICA 580L (CHP)	Equipamento	H	0,0360000	19,64	0,70
Insunio	10280 SEINFRA	BRITA	Material	m³	0,0440000	76,75	3,37
Insunio	10109 SEINFRA	AREIA MEDIA	Material	m³	0,0332000	51,00	1,69
Insunio	10905 SEINFRA	CIMENTO PORTLAND	Material	KG	11,0000000	0,46	5,05
Insunio	12391 SEINFRA	PEDREIRO	Mão de Obra	H	0,4000000	17,83	7,13
Insunio	12543 SEINFRA	SERVENTE	Mão de Obra	H	1,1000000	13,21	14,53
			MO sem LS =>	LS =>	0,00	MO com LS =>	21,66
			Valor do BDI =>		7,83	Valor com BDI => 40,11	

2.7	Código Banco	Descrição	Tipo	Und	Quant.	Valor Unit	Total
Composição	C3410 SEINFRA	CALÇADA DE PROTEÇÃO EM CIMENTADO C/ BASE DE CONCRETO	PISOS EXTERNOS	m²	1,0000000	204,07	204,07
Composição Auxiliar	C1609 SEINFRA	LASTRO DE CONCRETO INCLUINDO PREPARO E LANÇAMENTO	LASTROS	m²	0,0700000	451,19	31,56
Composição Auxiliar	C2921 SEINFRA	REATERRO/C/COMPACTAÇÃO MANUAL S/CONTROLE, MATERIAL DA VALA	ATERRO,REATERRO E COMPACTAÇÃO	m³	0,1200000	22,45	2,69

Alencar Clivellin
 ENGENHEIRO CIVIL
 CREA 033239 D/CE

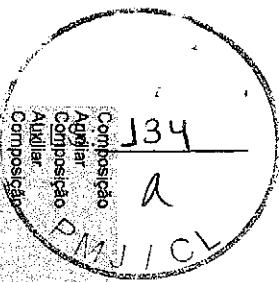

Composição Auxiliar	C2784 SEINFRA	ESCAVAÇÃO MANUAL SOLO DE TRACAT. PROF. ATE 1.50m	ESCAVAÇÕES EM VALAS, VALETAS, CANAIS E EMBASAMENTOS E BALDRAMES	m³	0.1200000	35.00	4.20	
Composição Auxiliar	C0055 SEINFRA	ALVENARIA DE EMBASAMENTO DE TUBULO COMUM. CARGAMASSA MISTA C/ CAL HIDRATADA	ARGAMASSAS PARA PAREDES INTERNAS E EXTERNAS	m³	0.1900000	555.93	100.06	
Composição Auxiliar	C1213 SEINFRA	EMBOÇO C/ ARGAMASSA MISTA DE CIMENTO, CAL HIDRATADA E AREIA S/PENEIRAR TRACO 1.2.9 ESP = 20mm P/ PAREDE	ARGAMASSAS PARA PAREDES INTERNAS E EXTERNAS	m²	0.5200000	27.53	14.31	
Composição Auxiliar	C2121 SEINFRA	REBOCO C/ ARGAMASSA DE CAL EM PASTA E AREIA PENEIRADA TRACO 1.3. ESP=5 mm P/PAREDE	ARGAMASSAS PARA PAREDES INTERNAS E EXTERNAS	m²	0.5200000	19.14	9.95	
Composição Auxiliar	C1915 SEINFRA	PISO CIMENTADO C/ ARGAMASSA DE CIMENTO E AREIA S/PENEIRAR TRACO 1/4. ESP = 1.5cm	PISOS INTERNOS	m²	1.0000000	36.46	36.46	
Composição Auxiliar	C2898 SEINFRA	PINTURA HIDRACOR	PAREDES E FORROS	m²	0.5200000	9.28	4.82	
			MO sem LS =>	127.00	LS =>	0.00	MO com LS =>	127.00
			Valor do BDI =>	47.95			Valor com BDI =>	252.02

Composição	C0842 SEINFRA	CONCRETO P/MBR. FCK 20 MPa COM AGREGADO ADQUIRIDO	CONCRETOS	m³	1.0000000	349.63	349.63	
Insuno	I0692 SEINFRA	BETONEIRA ELETRICA 690L (CHP)	Equipamento	H	0.7140000	19.64	14.02	
Insuno	I0109 SEINFRA	AREIA MEDIA	Material	m³	0.8527000	51.00	43.48	
Insuno	I0805 SEINFRA	CIMENTO PORTLAND	Material	KG	336.0000000	0.46	154.56	
Insuno	I1605 SEINFRA	PEDRISCO	Material	m³	0.8360000	69.75	58.31	
Insuno	I2543 SEINFRA	SERVENTE	Mão de Obra	H	6.0000000	13.21	79.26	
			MO sem LS =>	79.26	LS =>	0.00	MO com LS =>	79.26
			Valor do BDI =>	82.16			Valor com BDI =>	431.79

Composição	C2906 SEINFRA	TORNEIRA DE PRESSÃO P/ JARDIM DE 3/4"	LOUÇAS, METAIS E ACESSÓRIOS	UN	1.0000000	27.86	27.86	
Insuno	I0043 SEINFRA	AJUDANTE DE ENCANADOR	Mão de Obra	H	0.5000000	14.52	7.26	
Insuno	I2320 SEINFRA	ENCANADOR	Mão de Obra	H	0.2500000	17.83	4.45	
Insuno	I1180 SEINFRA	FITA DE VEDAÇÃO	Material	M	1.0000000	0.20	0.20	
Insuno	I2133 SEINFRA	TORNEIRA DE PRESSÃO P/ JARDIM DE 3/4"	Material	UN	1.0000000	15.97	15.97	
			MO sem LS =>	11.71	LS =>	0.00	MO com LS =>	11.71
			Valor do BDI =>	6.55			Valor com BDI =>	34.43

Composição	C1948 SEINFRA	PONTO HIDRAULICO, MATERIAL E EXECUÇÃO	OUTROS ELEMENTOS	PT	1.0000000	181.99	181.99	
Insuno	I0043 SEINFRA	AJUDANTE DE ENCANADOR	Mão de Obra	H	3.0000000	14.52	43.56	
Insuno	I0106 SEINFRA	AREIA GROSSA	Material	m³	0.0036000	55.00	0.19	
			Valor do BDI =>	6.55			Valor com BDI =>	34.43

 Alencar Honorio de Oliveira
 ENGENHEIRO CIVIL
 CREA 033299 D/CE

55
 70
 P.M.L.C.

Composição	Código Banco	Descrição	Tipo	Valor do BDI =>	Quant.	Valor Unit.	Total		
Insuno	10884 SEINFRA	COTOVELO PVC SOLDÁVEL DE 25MM	Material		2,00000000	0,80	1,80		
Insuno	10805 SEINFRA	CIMENTO PORTLAND	Material		2,50000000	0,46	1,15		
Insuno	10441 SEINFRA	CAL HIDRATADA	Material		2,50000000	1,10	2,75		
Insuno	10885 SEINFRA	COTOVELO PVC SOLDÁVEL DE 32MM	Material		4,00000000	1,80	6,40		
Insuno	12201 SEINFRA	ENCANADOR	Mão de Obra		3,00000000	17,83	53,49		
Insuno	11283 SEINFRA	JOELHO PVC ROSCAVEL DE 1"	Material		1,00000000	3,58	3,58		
Insuno	11426 SEINFRA	LUVA REDUÇÃO PVC SOLDÁVEL DE 32X25MM	Material		1,00000000	2,28	2,28		
Insuno	11412 SEINFRA	LUVA PVC SOLDÁVEL DE 32MM	Material		2,00000000	1,27	2,54		
Insuno	12543 SEINFRA	SERVENTE	Mão de Obra		2,50000000	13,21	33,02		
Insuno	11973 SEINFRA	TE PVC SOLDÁVEL 32MM	Material		1,00000000	2,49	2,49		
Insuno	12201 SEINFRA	TUBO PVC SOLDÁVEL DE 32MM (1')	Material		5,00000000	5,23	26,15		
Insuno	12200 SEINFRA	TUBO PVC SOLDÁVEL DE 25MM (3/4')	Material		1,20000000	2,33	2,79		
				MO sem LS =>	130,07	LS =>	0,00	MO com LS =>	130,07
				Valor do BDI =>	42,76	Valor com BDI =>	224,75		

Composição	Código Banco	Descrição	Tipo	Valor do BDI =>	Quant.	Valor Unit.	Total		
Insuno	10043 SEINFRA	AJUDANTE DE ENCANADOR	Mão de Obra		0,15000000	14,52	2,17		
Insuno	10026 SEINFRA	ADESIVO PARA TUBO DE PVC RIGIDO	Material		0,00600000	43,56	0,26		
Insuno	12320 SEINFRA	ENCANADOR	Mão de Obra		0,15000000	17,83	2,67		
Insuno	18243 SEINFRA	JOELHO 45 PVC SOLDÁVEL D=25mm	Material		1,00000000	0,94	0,94		
Insuno	11888 SEINFRA	SOLUÇÃO LIMPADORA PARA PVC RIGIDO	Material		0,00200000	32,16	0,06		
				MO sem LS =>	4,84	LS =>	0,00	MO com LS =>	4,84
				Valor do BDI =>	1,43	Valor com BDI =>	7,53		

Composição	Código Banco	Descrição	Tipo	Valor do BDI =>	Quant.	Valor Unit.	Total
Insuno	10041 SEINFRA	AJUDANTE DE CARPINTEIRO	Mão de Obra		2,42000000	14,52	35,13
Insuno	10040 SEINFRA	AJUDANTE DE ARMADOR/FERREIRO	Mão de Obra		0,46000000	14,52	6,67
Insuno	10103 SEINFRA	ARAME RECOZIDO N:18 BWG	Material		0,08000000	11,50	1,03
Insuno	10280 SEINFRA	BRITA	Material		0,04000000	76,75	3,07
				Valor do BDI =>	1,43	Valor com BDI =>	7,53

Alcander Honorato de Oliveira
 ENGENHEIRO CIVIL

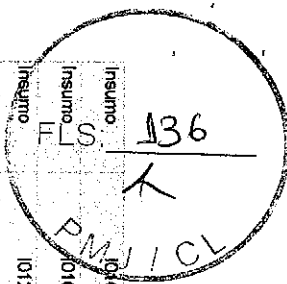

Insunmo	10169 SEINFRA	AÇO CA-60	Material	KG	5,2700000	4,94	24,45
Insunmo	10109 SEINFRA	AREIA MEDIA	Material	m³	0,0330000	51,00	1,68
Insunmo	10121 SEINFRA	ARMADOR/FERREIRO	Mão de Obra	H	0,4600000	17,83	8,20
Insunmo	10805 SEINFRA	CIMENTO PORTLAND	Material	KG	16,2000000	0,46	7,45
Insunmo	10498 SEINFRA	CARPINTEIRO	Mão de Obra	H	2,4200000	17,93	43,14
Insunmo	10529 SEINFRA	CHAPA COMPENSADO RESINADO 12MM (1,10 X 2,20M)	Material	m²	0,4000000	21,03	8,41
Insunmo	12391 SEINFRA	PEDREIRO	Mão de Obra	H	0,3000000	17,83	5,34
Insunmo	11916 SEINFRA	TABUA DE 1" DE 3A. - L = 30cm	Material	M	0,1200000	8,07	0,96
Insunmo	12543 SEINFRA	SERVENTE	Mão de Obra	H	0,8000000	13,21	10,56
				MO sem LS =>	109,04	0,00	109,04
				Valor do BDI =>	36,88		192,77

5.1	Código Banco	Descrição	Tipo	Und	Quant.	Valor Unit.	Total
Composição	C0360 SEINFRA	BANCO DE MADEIRA C/ESTRUTURA DE FERRO - L = 3,00m	URBANIZAÇÃO	UN	1,0000000	840,00	840,00
Insunmo	10188 SEINFRA	BANCO DE MADEIRA C/ESTRUTURA DE FERRO - L=3,00M	Material	UN	1,0000000	840,00	840,00
				MO sem LS =>	0,00	MO com LS =>	0,00
				Valor do BDI =>	197,40		1.037,40

5.2	Código Banco	Descrição	Tipo	Und	Quant.	Valor Unit.	Total
Composição	C3451 SEINFRA	LIXEIRA EM FIBRA DE VIDRO CAP =40L e DIAM.=35cm	URBANIZAÇÃO	UN	1,0000000	280,80	280,80
Composição Auxiliar	C1604 SEINFRA	LANÇAMENTO E APLICAÇÃO DE CONCRETO S/ELEVAÇÃO	CONCRETOS	m²	0,0300000	114,92	3,44
Composição Auxiliar	G0839 SEINFRA	CONCRETO PVBR, Fck 13,5 MPa COM AGREGADO ADQUIRIDO	CONCRETOS	m³	0,0300000	327,06	9,81
Insunmo	10974 SEINFRA	LIXEIRA EM FIBRA DE VIDRO CAP =40L E DIAM.=35cm	Material	UN	1,0000000	221,00	221,00
Insunmo	12391 SEINFRA	PEDREIRO	Mão de Obra	H	1,5000000	17,83	26,74
Insunmo	12543 SEINFRA	SERVENTE	Mão de Obra	H	1,5000000	13,21	19,81
				MO sem LS =>	52,36	LS =>	52,36
				MO com LS =>	0,00	MO com LS =>	0,00
				Valor do BDI =>	65,98		346,78

5.3	Código Banco	Descrição	Tipo	Und	Quant.	Valor Unit.	Total
Composição	C1430 SEINFRA	GRAMA EM PLACAS E=6 CM FORNECIMENTO E PLANTIO	PAISAGISMO	m²	1,0000000	13,75	13,75
Insunmo	10037 SEINFRA	AJUDANTE	Mão de Obra	H	0,2078000	14,52	3,01
Insunmo	11225 SEINFRA	GRAMA TIPO BATAIAS EM PLACA	Material	m²	0,9000000	6,07	5,46

Endereço: Rua ...
 Exatidão de Diweira
 0032209 DICE

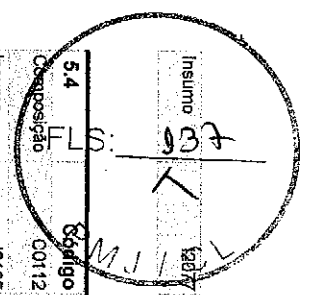

Insunio	1207 SEINFRA	TERRA VEGETAL	Material	m²	0,0750000	70,52	5,28	
			MO sem LS =>	3,01	LS =>	0,00	MO com LS =>	3,01

5.4		Valor do BDI =>		3,23		Valor com BDI =>		18,98	
Composição	Código Banco	Descrição	Tipo	Und	Quant.	Valor Unit	Valor Unit	Total	Total
	10112 SEINFRA	ARBUSTOS ORNAMENTAIS EM GERAL. C/ ALTURA MINIMA DE 50CM	PAISAGISMO	UN	1,0000000	34,52	34,52	34,52	34,52
Insunio	10105 SEINFRA	ARBUSTO ORNAMENTAL	Material	UN	1,0000000	31,68	31,68	31,68	31,68
Insunio	11277 SEINFRA	JARDINEIRO	Mão de Obra	H	0,1696000	16,77	16,77	2,84	2,84
			MO sem LS =>	2,84	LS =>	0,00	MO com LS =>	2,84	2,84

5.5		Valor do BDI =>		8,11		Valor com BDI =>		42,63	
Composição	Código Banco	Descrição	Tipo	Und	Quant.	Valor Unit	Valor Unit	Total	Total
	10229 SEINFRA	ARVORES ORNAMENTAIS EM GERAL. C/ ALTURA MEDIA DE 2,50M EXCETO PALMAÇEAS	PAISAGISMO	UN	1,0000000	47,44	47,44	47,44	47,44
Insunio	10143 SEINFRA	ARVORE ORNAMENTAL	Material	UN	1,0000000	37,67	37,67	37,67	37,67
Insunio	11277 SEINFRA	JARDINEIRO	Mão de Obra	H	0,5830000	16,77	16,77	9,77	9,77
			MO sem LS =>	9,77	LS =>	0,00	MO com LS =>	9,77	9,77

6.1		Valor do BDI =>		11,14		Valor com BDI =>		58,58	
Composição	Código Banco	Descrição	Tipo	Und	Quant.	Valor Unit	Valor Unit	Total	Total
	10164 SEINFRA	LATEX DUAS DEMÃOES EM PAREDES EXTERNAS SIMASSA	PAREDES E FORROS	m²	1,0000000	17,85	17,85	17,85	17,85
Insunio	10045 SEINFRA	AJUDANTE DE PINTOR	Mão de Obra	H	0,3500000	14,52	14,52	5,08	5,08
Insunio	10036 SEINFRA	AGUARRAZ MINERAL	Material	L	0,0500000	12,78	12,78	0,63	0,63
Insunio	11347 SEINFRA	LIXA PARA MADEIRAMASSA	Material	UN	0,2500000	0,55	0,55	0,13	0,13
Insunio	11488 SEINFRA	LÍQUIDO PREPARADOR DE SUPERFÍCIES	Material	L	0,1200000	16,64	16,64	1,99	1,99
Insunio	12395 SEINFRA	PINTOR	Mão de Obra	H	0,4000000	17,85	17,85	7,14	7,14
Insunio	12097 SEINFRA	TINTA LATEX ACRILICA	Material	L	0,1700000	16,96	16,96	2,88	2,88
			MO sem LS =>	12,22	LS =>	0,00	MO com LS =>	12,22	12,22

6.2		Valor do BDI =>		4,19		Valor com BDI =>		22,04	
Composição	Código Banco	Descrição	Tipo	Und	Quant.	Valor Unit	Valor Unit	Total	Total
	101907 SEINFRA	PINTURA DE PISO INTERNO/EXTERNO. C/TINTA BASE RESINA ACRILICA- QUARTZO 2 DEMÃOES	PISO	m²	1,0000000	16,91	16,91	16,91	16,91
Insunio	10154 SEINFRA	ÁCIDO MURIÁTICO	Material	L	0,0500000	3,87	3,87	0,19	0,19
Insunio	12395 SEINFRA	PINTOR	Mão de Obra	H	0,5000000	17,85	17,85	8,92	8,92
Insunio	12543 SEINFRA	SERVENTE	Mão de Obra	H	0,4000000	16,21	16,21	5,28	5,28

Atender Homologação
 ENGENHEIRO CIVIL
 CREA 0392399 D-CE

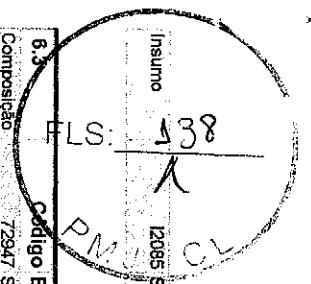

Insunmo	Código Banco	Descrição	Material	MO sem LS =>	14,20	LS =>	0,00	MO com LS =>	14,20	2,52
		TINTA ACRILICA C/QUARTZO P/PISO								
6.3	72947 SINAPI	SINALIZACAO HORIZONTAL COM TINTA RETRORREFLETIVA A BASE DE RESINA ACRILICA COM MICROESFERAS DE VIDRO	PAVI - PAVIMENTACAO	3,97						20,98
Composiçao	5824 SINAPI	CAMINHÃO TOCO, PBT 16.000 KG, CARGA UTIL MÁX. 10.685 KG, DIST. ENTRE EIXOS 4,8 M, POTÊNCIA 189 CV, INCLUSIVE CARROCEIRA FIXA ABERTA DE MADEIRA P/ TRANSPORTE GERAL DE CARGA SECA, DIMEN. APROX. 2,5 X 7,00 X 0,50 M - CHP DIURNO. AF_08/2014	CHOR - CUSTOS HORÁRIOS DE MÁQUINAS E EQUIPAMENTOS	CHP	0,0033330	139,20	0,46			0,46
Auxiliar	95133 SINAPI	MÁQUINA DEMARCADORA DE FAIXA DE TRÁFEGO À FRIO, AUTOPROPULSADA, POTÊNCIA 38 HP - CHP DIURNO. AF_07/2016	CHOR - CUSTOS HORÁRIOS DE MÁQUINAS E EQUIPAMENTOS	CHP	0,0033330	104,25	0,34			0,34
Composiçao	88916 SINAPI	SERVENTE COM ENCARGOS COMPLEMENTARES	SEDI - SERVIÇOS DIVERSOS	H	0,0333300	13,45	0,44			0,44
Auxiliar	00025972 SINAPI	MICROESFERAS DE VIDRO PARA SINALIZACAO HORIZONTAL VIARIA, TIPO LB (PREMIUM) - NBR 16184	Material	KG	0,4000000	9,99	3,99			3,99
Insunmo	00006518 SINAPI	SOLVENTE DILUENTE A BASE DE AGUARRAS	Material	L	0,1300000	14,20	1,84			1,84
Insunmo	00007343 SINAPI	TINTA A BASE DE RESINA ACRILICA, PARA SINALIZACAO HORIZONTAL VIARIA (NBR 11982)	Material	L	0,6000000	10,88	6,52			6,52
Insunmo	00007346 SINAPI	TINTA ACRILICA PREMIUM PARA PISO	Material	L	0,0300000	12,44	0,37			0,37
				MO sem LS =>	0,37	LS =>	0,00	MO com LS =>	0,37	0,37
				Valor do BDI =>	3,28	Valor com BDI =>	17,24			

6.4	Código Banco	Descrição	Tipo	Valor do BDI =>	3,28	Valor com BDI =>	17,24
Composiçao	C3353 SEINFRA	PLACA DE REGULAMENTACAO/ADVERTENCIA REFLETIVA EM ACO GALVANIZADO	SINALIZACAO VERTICAL	m²	1,0000000	690,15	690,15
Composiçao	C3268 SEINFRA	CONCRETO PMBR, FOK=10MPa COM AGREGADO PRODUZIDO (S/TRANSP.)	CONCRETOS	m³	0,0190000	286,07	5,14
Auxiliar	10591 SEINFRA	CAMINHÃO C/CARROCEIRA DE MADEIRA HP 136 (CHI)	Equipamento	H	0,9000000	36,72	33,04
Insunmo	10498 SEINFRA	CARPINTEIRO	Mão de Obra	H	0,1000000	17,83	1,78
Insunmo	10703 SEINFRA	CAMINHÃO C/CARROCEIRA DE MADEIRA HP 136 (CHP)	Equipamento	H	0,1000000	103,33	10,33
Insunmo	10198 SEINFRA	PONTALETE / BARROTE DE 3"x3" - APARELHADO	Material	M	3,0000000	18,76	56,28
Insunmo	12695 SEINFRA	PLACA REFLETIVA DE ACO GALVANIZADO	Material	m²	1,0000000	528,57	528,57
Insunmo	12329 SEINFRA	PARAFUSO C/PORCA E ARRUELA DE 1/4X1 1/2"	Material	UN	2,0000000	0,48	0,96
Insunmo	12328 SEINFRA	PARAFUSO C/PORCA E ARRUELA DE 5/16X3 1/2"	Material	UN	3,0000000	0,84	2,52
Insunmo	12543 SEINFRA	SERVENTE	Mão de Obra	H	1,0000000	13,21	13,21
Insunmo	12542 SEINFRA	TRAVESSA DE MADEIRA C/SECAO DE 3"x1 1/2"	Material	M	1,0000000	8,22	8,22

Alexander Monteiro de Oliveira

 ENGENHEIRO CIVIL

 CREA 039299 D/CE

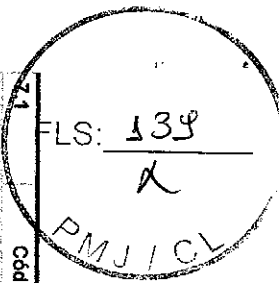

Composição	Código Banco	Descrição	Tipo	Und	Quant.	Valor Unit.	Total
Insuno	12543 SEINFRA	SERVENTE	Mão de Obra	H	0,0750000	13,21	0,99
			MO sem LS =>		0,99	MO com LS =>	0,99
			Valor do BDI =>		0,23	Valor com BDI =>	1,22
			MO sem LS =>		16,91	LS =>	0,00
			MO com LS =>		0,00	MO com LS =>	16,91
			Valor do BDI =>		155,13	Valor com BDI =>	815,28
Composição	C3447 SEINFRA	LIMPEZA DE PISO EM ÁREA URBANIZADA	LIMPEZA FINAL	m²	1,0000000	0,99	0,99

Composições Auxiliares

Composição	Código Banco	Descrição	Tipo	Und	Quant.	Valor Unit.	Total
Insuno	10109 SEINFRA	ÁREA MEDIA	Material	m²	0,3198000	51,00	16,30
Insuno	10805 SEINFRA	CIMENTO PORTLAND	Material	KG	51,8700000	0,48	23,86
Insuno	10441 SEINFRA	CAL HIDRATADA	Material	KG	51,8700000	1,10	57,05
Insuno	12391 SEINFRA	PEDREIRO	Mão de Obra	H	7,0000000	17,83	124,91
Insuno	12543 SEINFRA	SERVENTE	Mão de Obra	H	9,6300000	13,21	127,21
Insuno	12082 SEINFRA	TUJOLO MAÇICO COMUM	Material	UN	795,0000000	0,26	206,70
			MO sem LS =>		252,02	LS =>	0,00
			MO com LS =>		0,00	MO com LS =>	252,02
			Valor do BDI =>		130,64	Valor com BDI =>	686,57
			MISTURAS BETUMINOSAS À FRIO	m²	1,0000000	68,73	68,73
			SERVIÇOS DE USINAGEM	m²	1,0500000	16,91	17,75
			PRODUÇÃO DE MATERIAIS	m²	1,2910000	6,98	9,01
			Equipamento	H	0,0640000	39,62	2,53
			Equipamento	H	0,0460000	40,18	1,84
			Equipamento	H	0,0027000	127,77	0,34
			Equipamento	H	0,0447000	62,24	2,78
			Equipamento	H	0,0220000	165,69	3,64
			Equipamento	H	0,0207000	77,32	1,60

Composição	Código Banco	Descrição	Tipo	Und	Quant.	Valor Unit.	Total
Composição	C3127 SEINFRA	ÁREA ASFALTO USINADA A FRIO - AAUF (STRANSF)	MISTURAS BETUMINOSAS À FRIO	m²	1,0000000	68,73	68,73
Composição	C3315 SEINFRA	USINAGEM DE MISTURAS BETUMINOSAS A FRIO	SERVIÇOS DE USINAGEM	m²	1,0500000	16,91	17,75
Composição	C3130 SEINFRA	ÁREA DE RIO - EXTRAÇÃO	PRODUÇÃO DE MATERIAIS	m²	1,2910000	6,98	9,01
Auxiliar	10590 SEINFRA	CAMINHÃO TANQUE 8.0001 (CHI)	Equipamento	H	0,0640000	39,62	2,53
Insuno	10808 SEINFRA	COMPACTADOR LISO TANDEM AUTOPROPULIDO (CHI)	Equipamento	H	0,0460000	40,18	1,84
Insuno	10699 SEINFRA	CAMINHÃO TANQUE 8.0001 (CHP)	Equipamento	H	0,0027000	127,77	0,34
Insuno	10607 SEINFRA	COMPAC. DE PNEUS PRES. VAR. AUTOPR. (CHI)	Equipamento	H	0,0447000	62,24	2,78
Insuno	10721 SEINFRA	COMPAC. DE PNEUS PRES. VAR. AUTOPR. (CHP)	Equipamento	H	0,0220000	165,69	3,64
Insuno	10726 SEINFRA	COMPACTADOR LISO TANDEM AUTOPROPULIDO (CHP)	Equipamento	H	0,0207000	77,32	1,60

Licença: 11/11/11
 EMPRESA: MIL
 CREM 0339289 D/CE

040
 PMJICL

Insunho	12570 SEINFRA	FILLER (PO CALCAREO)	Material	KG	66,0000000	0,20	13,20	
Insunho	10756 SEINFRA	MOTO NIVELADORA (CHP)	Equipamento	H	0,0147000	206,82	3,04	
Insunho	10642 SEINFRA	MOTO NIVELADORA (CHI)	Equipamento	H	0,0520000	80,86	4,20	
Insunho	12543 SEINFRA	SERVENTE	Mão de Obra	H	0,6667000	13,21	8,80	
			MO sem LS =>		14,80	LS =>	0,00 MO com LS =>	14,80

			Valor do BDI => 16,15					84,88
Composição	Código Banco	Descrição	Tipo	Und	Quant.	Valor Unit	Total	
	C3130 SEINFRA	AREIA DE RIO - EXTRAÇÃO	PRODUÇÃO DE MATERIAIS	m³	1,0000000	6,98	6,98	
Insunho	10596 SEINFRA	CARREGADEIRA DE PNEUS HP 180 (CHI)	Equipamento	H	0,0000000	89,27	0,00	
Insunho	10710 SEINFRA	CARREGADEIRA DE PNEUS HP 180 (CHP)	Equipamento	H	0,0139000	281,55	3,63	
Insunho	12543 SEINFRA	SERVENTE	Mão de Obra	H	0,0278000	19,21	0,36	
Insunho	10666 SEINFRA	TRATOR DE ESTEIRAS CL/AMINA E ESC. HP 155 (CHI)	Equipamento	H	0,0007000	79,21	0,05	
Insunho	10779 SEINFRA	TRATOR DE ESTEIRAS CL/AMINA E ESC. HP 155 (CHP)	Equipamento	H	0,0132000	223,30	2,94	
			MO sem LS =>		0,36	LS =>	0,00 MO com LS =>	0,36
			Valor do BDI => 1,64					8,62

			Valor do BDI => 98,15					515,82
Composição	Código Banco	Descrição	Tipo	Und	Quant.	Valor Unit	Total	
	C0170 SEINFRA	ARGAMASSA DE CIMENTO E AREIA SIPEN. TRAÇO 1:3	ARGAMASSA DE CIMENTO	m³	1,0000000	417,67	417,67	
Insunho	10109 SEINFRA	AREIA MEDIA	Material	m³	1,2160000	51,00	62,01	
Insunho	10805 SEINFRA	CIMENTO PORTLAND	Material	KG	486,0000000	0,46	223,56	
Insunho	12543 SEINFRA	SERVENTE	Mão de Obra	H	10,0000000	13,21	132,10	
			MO sem LS =>		132,10	LS =>	0,00 MO com LS =>	132,10

			Valor do BDI => 72,49					380,97
Composição	Código Banco	Descrição	Tipo	Und	Quant.	Valor Unit	Total	
	C3324 SEINFRA	ARGAMASSA DE CIMENTO E AREIA TRAÇO 1:4 COM AREIA PRODUZIDA	ARGAMASSA DE CIMENTO	m³	1,0000000	308,48	308,48	
Composição Auxiliar	C3130 SEINFRA	AREIA DE RIO - EXTRAÇÃO	PRODUÇÃO DE MATERIAIS	m³	1,2160000	6,98	8,48	
Insunho	10805 SEINFRA	CIMENTO PORTLAND	Material	KG	365,0000000	0,46	167,90	
Insunho	12543 SEINFRA	SERVENTE	Mão de Obra	H	10,0000000	13,21	132,10	
			MO sem LS =>		132,53	LS =>	0,00 MO com LS =>	132,53

			Valor do BDI => 72,49					380,97
Código Banco	Descrição	Tipo	Und	Quant.	Valor Unit	Total		

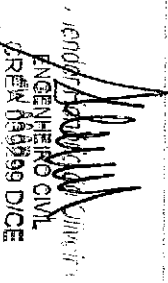

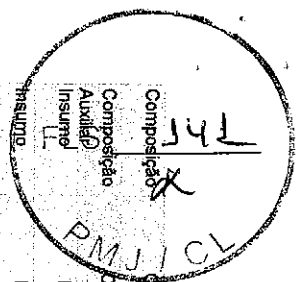
 Engenheiro Civil
 CREM 088999 DICE



Composição	Código Banco	Descrição	Produção de Materiais	Valor do BDI =>	Valor com BDI =>	Total	
Composição Auxiliar	63253 SEINFRA	BRITA PRODUZIDA PARA USOS DIVERSOS	PRODUÇÃO DE MATERIAIS	1,0000000	72,20	72,20	
Composição	3235 SEINFRA	ROCHA PARA BRITAGEM	PRODUÇÃO DE MATERIAIS	1,1000000	30,40	33,44	
Insunno	10708 SEINFRA	CARREGADEIRA DE PNEUS HP 111 (CHP)	Equipamento	0,0258000	155,55	4,01	
Insunno	10618 SEINFRA	CONJUNTO DE BRITAGEM 30 M3/H (CH1)	Equipamento	0,0000000	193,98	0,00	
Insunno	10594 SEINFRA	CARREGADEIRA DE PNEUS HP 111 (CH1)	Equipamento	0,0158000	56,87	0,99	
Insunno	10732 SEINFRA	CONJUNTO DE BRITAGEM 30 M3/H (CHP)	Equipamento	0,0417000	365,64	15,24	
Insunno	10626 SEINFRA	GRUPO GERADOR 146 KVA (CH1)	Equipamento	0,0000000	23,71	0,00	
Insunno	10740 SEINFRA	GRUPO GERADOR 146 KVA (CHP)	Equipamento	0,0417000	126,82	5,24	
Insunno	12628 SEINFRA	PEÇAS DE DESGASTE DO BRITADOR	Material	0,0004000	26,583,00	10,63	
Insunno	12543 SEINFRA	SERVENTE	Mão de Obra	0,2083000	13,21	2,75	
				MO sem LS =>	12,61	LS =>	0,00
				MO com LS =>	0,00	MO com LS =>	12,61
				Valor do BDI =>	16,96	Valor com BDI =>	89,16
Composição	00888 SEINFRA	CAIAÇÃO EM DUAS DEMÃOS COM SUPERCAL	TIPO PAREDES E FORROS	1,0000000	3,90	3,90	
Insunno	12395 SEINFRA	PINTOR	Mão de Obra	0,2000000	17,85	3,57	
Insunno	12496 SEINFRA	SUPERCAL	Material	0,3000000	1,10	0,33	
				MO sem LS =>	3,57	LS =>	0,00
				MO com LS =>	0,00	MO com LS =>	3,57
				Valor do BDI =>	0,91	Valor com BDI =>	4,81
Composição	5824 SINAPI	CAMINHÃO TOCO, PBT 16.000 KG, CARGA ÚTIL MÁX. 10.685 KG, DIST. ENTRE EIXOS 4,8 M, POTÊNCIA 189 CV, INCLUSIVE CARROÇERIA FIXA ABERTA DE MADEIRA P/ TRANSPORTE GERAL DE CARGA SECA, DIMEN. APROX. 2,5 X 7,00 X 0,50 M - CHP DIURNO. AF_08/2014	TIPO CHOR - CUSTOS HORÁRIOS DE MAQUINAS E EQUIPAMENTOS	1,0000000	139,20	139,20	
Composição	5705 SINAPI	CAMINHÃO TOCO, PBT 16.000 KG, CARGA ÚTIL MÁX. 10.685 KG, DIST. ENTRE EIXOS 4,8 M, POTÊNCIA 189 CV, INCLUSIVE CARROÇERIA FIXA ABERTA DE MADEIRA P/ TRANSPORTE GERAL DE CARGA SECA, DIMEN. APROX. 2,5 X 7,00 X 0,50 M - MANUTENÇÃO AF_08/2014	TIPO CHOR - CUSTOS HORÁRIOS DE MAQUINAS E EQUIPAMENTOS	1,0000000	14,65	14,65	
Composição	53797 SINAPI	CAMINHÃO TOCO, PBT 16.000 KG, CARGA ÚTIL MÁX. 10.685 KG, DIST. ENTRE EIXOS 4,8 M, POTÊNCIA 189 CV, INCLUSIVE CARROÇERIA FIXA ABERTA DE MADEIRA P/ TRANSPORTE GERAL DE CARGA SECA, DIMEN. APROX. 2,5 X 7,00 X 0,50 M - MATERIAIS NA OPERAÇÃO. AF_08/2014	TIPO CHOR - CUSTOS HORÁRIOS DE MAQUINAS E EQUIPAMENTOS	1,0000000	94,90	94,90	
Composição	89264 SINAPI	CAMINHÃO TOCO, PBT 16.000 KG, CARGA ÚTIL MÁX. 10.685 KG, DIST. ENTRE EIXOS 4,8 M, POTÊNCIA 189 CV, INCLUSIVE CARROÇERIA FIXA ABERTA DE MADEIRA P/ TRANSPORTE GERAL DE CARGA SECA, DIMEN. APROX. 2,5 X 7,00 X 0,50 M - DEPRECIÇÃO AF_08/2014	TIPO CHOR - CUSTOS HORÁRIOS DE MAQUINAS E EQUIPAMENTOS	1,0000000	7,81	7,81	

ENGENHEIRO CIVIL

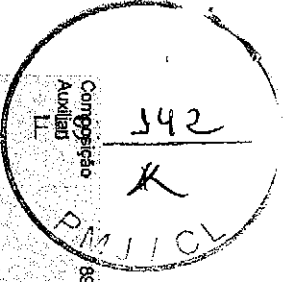
 CREA 039299 D/CE



Composição Auxiliar	89286 SINAPI	CAMINHÃO TOCO. PBT 16.000 KG. CARGA ÚTIL MÁX. 10.685 KG. DIST. ENTRE EIXOS 4,8 M. POTÊNCIA 189 CV. INCLUSIVE CARROCERIA FIXA ABERTA DE MADEIRA P/ TRANSPORTE GERAL DE CARGA SECA. DIMEN. APROX. 2,5 X 7,00 X 0,50 M. - JUIROS. AF_09/2014	CHOR - CUSTOS HORÁRIOS DE MÁQUINAS E EQUIPAMENTOS	H	1,0000000	3,12	3,12	
Composição Auxiliar	89286 SINAPI	CAMINHÃO TOCO. PBT 16.000 KG. CARGA ÚTIL MÁX. 10.685 KG. DIST. ENTRE EIXOS 4,8 M. POTÊNCIA 189 CV. INCLUSIVE CARROCERIA FIXA ABERTA DE MADEIRA P/ TRANSPORTE GERAL DE CARGA SECA. DIMEN. APROX. 2,5 X 7,00 X 0,50 M. - IMPOSTOS E SEGUROS. AF_09/2014	CHOR - CUSTOS HORÁRIOS DE MÁQUINAS E EQUIPAMENTOS	H	1,0000000	0,63	0,63	
Composição Auxiliar	89282 SINAPI	MOTORISTA DE CAMINHÃO COM ENCARGOS COMPLEMENTARES	SEDI - SERVIÇOS DIVERSOS	H	1,0000000	18,09	18,09	
			MO sem LS =>		14,01	LS =>	0,00 MO com LS =>	14,01
			Valor do BDI =>		32,71		171,91	

Composição	89286 SINAPI	CAMINHÃO TOCO. PBT 16.000 KG. CARGA ÚTIL MÁX. 10.685 KG. DIST. ENTRE EIXOS 4,8 M. POTÊNCIA 189 CV. INCLUSIVE CARROCERIA FIXA ABERTA DE MADEIRA P/ TRANSPORTE GERAL DE CARGA SECA. DIMEN. APROX. 2,5 X 7,00 X 0,50 M. - DEPRECIAÇÃO. AF_09/2014	CHOR - CUSTOS HORÁRIOS DE MÁQUINAS E EQUIPAMENTOS	H	1,0000000	7,91	7,91	
Insumo	00037761 SINAPI	CAMINHÃO TOCO. PESO BRUTO TOTAL 16000 KG. CARGA ÚTIL MÁXIMA DE 10685 KG. DISTANCIA ENTRE EIXOS 4,8M. POTENCIA 189 CV (INCLUI CABINE E CHASSI. NAO INCLUI CARROCERIA)	Equipamento	UN	0,0000343	211,906,15	7,26	
Insumo	00037731 SINAPI	CARROCERIA FIXA ABERTA DE MADEIRA PARA TRANSPORTE GERAL DE CARGA SECA DIMENSOES APROXIMADAS 2,5 X 7,00 X 0,50 M (INCLUI MONTAGEM. NAO INCLUI CAMINHÃO)	Material	UN	0,0000343	16,076,92	0,55	
			MO sem LS =>		0,00	LS =>	0,00 MO com LS =>	0,00
			Valor do BDI =>		1,83		9,84	

Composição	89286 SINAPI	CAMINHÃO TOCO. PBT 16.000 KG. CARGA ÚTIL MÁX. 10.685 KG. DIST. ENTRE EIXOS 4,8 M. POTÊNCIA 189 CV. INCLUSIVE CARROCERIA FIXA ABERTA DE MADEIRA P/ TRANSPORTE GERAL DE CARGA SECA. DIMEN. APROX. 2,5 X 7,00 X 0,50 M. - IMPOSTOS E SEGUROS. AF_09/2014	CHOR - CUSTOS HORÁRIOS DE MÁQUINAS E EQUIPAMENTOS	H	1,0000000	0,63	0,63	
Insumo	00037761 SINAPI	CAMINHÃO TOCO. PESO BRUTO TOTAL 16000 KG. CARGA ÚTIL MÁXIMA DE 10685 KG. DISTANCIA ENTRE EIXOS 4,8M. POTENCIA 189 CV (INCLUI CABINE E CHASSI. NAO INCLUI CARROCERIA)	Equipamento	UN	0,0000028	211,906,15	0,59	
Insumo	00037731 SINAPI	CARROCERIA FIXA ABERTA DE MADEIRA PARA TRANSPORTE GERAL DE CARGA SECA DIMENSOES APROXIMADAS 2,5 X 7,00 X 0,50 M (INCLUI MONTAGEM. NAO INCLUI CAMINHÃO)	Material	UN	0,0000028	16,076,92	0,04	
			MO sem LS =>		0,00	LS =>	0,00 MO com LS =>	0,00
			Valor do BDI =>		0,14		0,77	

Código Banco	Descrição	Tipo	Und	Quant.	Valor Unit	Total

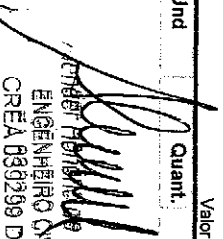

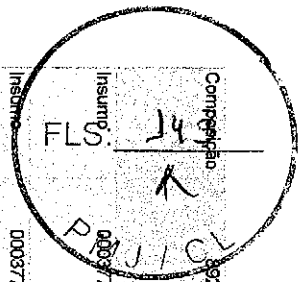
 ROBERTO HENRIQUE DE OLIVEIRA
 ENGENHEIRO CIVIL
 CREA 030299 D/CE



Composição	Código Banco	Descrição	Tipo	Und	Quant.	Valor Unit.	Total
Insunro	00037731 SINAPI	CAMINHÃO TOCCO, PBT 16.000 KG, CARGA UTIL MÁX. 10.685 KG, DIST. ENTRE EIXOS 4,8 M, POTÊNCIA 189 CV, INCLUSIVE CARROCERIA FIXA ABERTA DE MADEIRA P/ TRANSPORTE GERAL DE CARGA SECA, DIMEN. APROX. 2,5 X 7,00 X 0,50 M - JURUS AF_06/2014	CHOR - CUSTOS HORÁRIOS DE MÁQUINAS E EQUIPAMENTOS	H	1,0000000	3,12	3,12
Insunro	00037761 SINAPI	CAMINHÃO TOCCO, PESO BRUTO TOTAL 19000 KG, CARGA UTIL MAXIMA DE 10685 KG, DISTANCIA ENTRE EIXOS 4,8M, POTENCIA 189 CV (INCLUI CABINE E CHASSI, NAO INCLUI CARROCERIA)	Equipamento	UN	0,0000137	211.906,15	2,90
Insunro	00037731 SINAPI	CARROCERIA FIXA ABERTA DE MADEIRA PARA TRANSPORTE GERAL DE CARGA SECA DIMENSOES APROXIMADAS 2,5 X 7,00 X 0,50 M (INCLUI MONTAGEM, NAO INCLUI CAMINHÃO)	Material	UN	0,0000137	16.076,92	0,22
			MO sem LS =>		0,00	MO com LS =>	0,00
			Valor do BDI =>		0,73		3,85
Composição	5705 SINAPI	CAMINHÃO TOCCO, PBT 16.000 KG, CARGA UTIL MÁX. 10.685 KG, DIST. ENTRE EIXOS 4,8 M, POTÊNCIA 189 CV, INCLUSIVE CARROCERIA FIXA ABERTA DE MADEIRA P/ TRANSPORTE GERAL DE CARGA SECA, DIMEN. APROX. 2,5 X 7,00 X 0,50 M - MANUTENÇÃO AF_06/2014	CHOR - CUSTOS HORÁRIOS DE MÁQUINAS E EQUIPAMENTOS	H	1,0000000	14,65	14,65
Insunro	00037761 SINAPI	CAMINHÃO TOCCO, PESO BRUTO TOTAL 18000 KG, CARGA UTIL MAXIMA DE 10685 KG, DISTANCIA ENTRE EIXOS 4,8M, POTENCIA 189 CV (INCLUI CABINE E CHASSI, NAO INCLUI CARROCERIA)	Equipamento	UN	0,00000643	211.906,15	13,62
Insunro	00037731 SINAPI	CARROCERIA FIXA ABERTA DE MADEIRA PARA TRANSPORTE GERAL DE CARGA SECA DIMENSOES APROXIMADAS 2,5 X 7,00 X 0,50 M (INCLUI MONTAGEM, NAO INCLUI CAMINHÃO)	Material	UN	0,00000643	16.076,92	1,03
			MO sem LS =>		0,00	MO com LS =>	0,00
			Valor do BDI =>		3,44		18,09
Composição	53797 SINAPI	CAMINHÃO TOCCO, PBT 16.000 KG, CARGA UTIL MÁX. 10.685 KG, DIST. ENTRE EIXOS 4,8 M, POTÊNCIA 189 CV, INCLUSIVE CARROCERIA FIXA ABERTA DE MADEIRA P/ TRANSPORTE GERAL DE CARGA SECA, DIMEN. APROX. 2,5 X 7,00 X 0,50 M - MATERIAIS NA OPERAÇÃO AF_06/2014	CHOR - CUSTOS HORÁRIOS DE MÁQUINAS E EQUIPAMENTOS	H	1,0000000	94,90	94,90
Insunro	00004221 SINAPI	OLEO DIESEL COMBUSTIVEL COMUM	Material	L	25,0400000	3,79	94,90
			MO sem LS =>		0,00	MO com LS =>	0,00
			Valor do BDI =>		22,30		117,20
Composição	C0839 Banco	CONCRETO P/PIBR., FCK 13,5 MPa COM AGREGADO ADQUIRIDO	CONCRETOS	m²	1,0000000	327,06	327,06
Insunro	10882 SINIFRA	BETONEIRA ELÉTRICA 580L (CHP)	Equipamento	H	0,7140000	19,64	14,02
Insunro	10109 SINIFRA	AREA MEDIA	Material	m²	0,9871000	51,00	45,75
Insunro	10805 SINIFRA	CIMENTO PORTLAND	Material	KG	282,0000000	0,46	129,72

ENGENHEIRO CIVIL

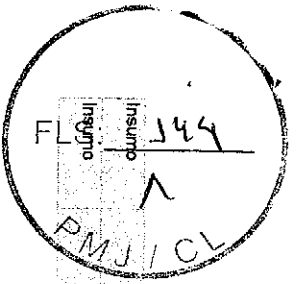
 CRM 032939-D/CE



Código	Banco	Descrição	Material	Quant.	Valor Unit.	Total	
11805	SEINFRA	PEDRISCO	m²	0,8360000	69,75	69,75	
12543	SEINFRA	SERVENTE	H	6,0000000	13,21	79,26	
			MO sem LS =>	79,26	LS =>	0,00	
			MO com LS =>	0,00	MO com LS =>	79,26	
			Valor do BDI =>	76,85	Valor com BDI =>	403,91	
Código	Banco	Descrição	Tipo	Und	Quant.	Valor Unit.	Total
C3268	SEINFRA	CONCRETO P/MBR., FCK=10MPa COM AGREGADO PRODUZIDO (S/TRANSP.)	CONCRETOS	m³	1,0000000	286,07	286,07
C3253	SEINFRA	BRITA PRODUZIDA PARA USOS DIVERSOS	PRODUÇÃO DE MATERIAIS	m³	0,8360000	72,20	60,35
C3130	SEINFRA	AREIA DE RIO - EXTRAÇÃO	PRODUÇÃO DE MATERIAIS	m³	0,9197000	6,98	6,41
10566	SEINFRA	BETONEIRA COM MOTOR A DIESEL (CHI)	Equipamento	H	0,0000000	18,26	0,00
10690	SEINFRA	BETONEIRA COM MOTOR A DIESEL (CHP)	Equipamento	H	1,0000000	23,21	23,21
10805	SEINFRA	CIMENTO PORTLAND	Material	KG	254,0000000	0,46	116,84
12543	SEINFRA	SERVENTE	Mão de Obra	H	6,0000000	13,21	79,26
			MO sem LS =>	90,13	LS =>	0,00	
			MO com LS =>	0,00	MO com LS =>	90,13	
			Valor do BDI =>	67,22	Valor com BDI =>	353,29	

Código	Banco	Descrição	Material	Quant.	Valor Unit.	Total	
C3268	SEINFRA	CONCRETO P/MBR., FCK=13,5MPa COM AGREGADO PRODUZIDO (S/TRANSP.)	CONCRETOS	m³	1,0000000	298,90	
C3253	SEINFRA	BRITA PRODUZIDA PARA USOS DIVERSOS	PRODUÇÃO DE MATERIAIS	m³	0,8360000	72,20	
C3130	SEINFRA	AREIA DE RIO - EXTRAÇÃO	PRODUÇÃO DE MATERIAIS	m³	0,8971000	6,98	
10566	SEINFRA	BETONEIRA COM MOTOR A DIESEL (CHI)	Equipamento	H	0,0000000	18,26	
10680	SEINFRA	BETONEIRA COM MOTOR A DIESEL (CHP)	Equipamento	H	1,0000000	23,21	
10805	SEINFRA	CIMENTO PORTLAND	Material	KG	282,0000000	0,46	
12543	SEINFRA	SERVENTE	Mão de Obra	H	6,0000000	13,21	
			MO sem LS =>	90,12	LS =>	0,00	
			MO com LS =>	0,00	MO com LS =>	90,12	
			Valor do BDI =>	70,21	Valor com BDI =>	369,01	
Código	Banco	Descrição	Tipo	Und	Quant.	Valor Unit.	Total
C3251	SEINFRA	CONFEÇÃO DE BANQUETA / MEIO FIO - PRÉ-MOLDADA DE CONCRETO PARA VIAS URBANAS (1,00 x 0,35 x 0,15m)	ELEMENTOS DE CONCRETO PRÉ FABRICADO	M	1,0000000	30,90	30,90
C3269	SEINFRA	CONCRETO P/MBR., FCK=13,5MPa COM AGREGADO PRODUZIDO (S/TRANSP.)	CONCRETOS	m³	0,0475000	286,80	14,19
10639	SEINFRA	MESA VIBRATÓRIA E FORMAS (CH)	Equipamento	H	0,0000000	16,11	0,00
10753	SEINFRA	MESA VIBRATÓRIA E FORMAS (CHP)	Equipamento	H	0,0000000	17,29	1,72

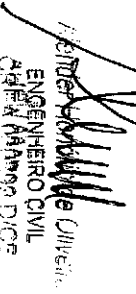
 Fernando de Oliveira
 ENGENHEIRO CIVIL
 CREA PA 048990 D-05

FLS: 343

12391 SEINFRA PEDREIRO
12543 SEINFRA SERVENTE

Mão de Obra H 0,1000000 17,83 1,78
Mão de Obra H 1,0000000 13,21 13,21
MO sem LS => 19,27 LS => 0,00 MO com LS => 19,27

Valor do BDI => 7,26 Valor com BDI => 38,16

Composição	Código	Banco	Descrição	Tipo	Und	Quant.	Valor Unit	Total
Composição	95347	SINAPI	CURSO DE CAPACITAÇÃO PARA MOTORISTA DE CAMINHÃO (ENCARGOS COMPLEMENTARES) - HORISTA	SEDI - SERVIÇOS DIVERSOS	H	1,0000000	0,05	0,05
Insunso	00004093	SINAPI	MOTORISTA DE CAMINHÃO	Mão de Obra	H	0,0041000	13,96	0,05
				MO sem LS =>		0,05	MO com LS =>	0,05

Valor do BDI => 0,01 Valor com BDI => 0,06

Composição	Código	Banco	Descrição	Tipo	Und	Quant.	Valor Unit	Total
Composição	95356	SINAPI	CURSO DE CAPACITAÇÃO PARA OPERADOR DE DEMARCADORA DE FAIXAS (ENCARGOS COMPLEMENTARES) - HORISTA	SEDI - SERVIÇOS DIVERSOS	H	1,0000000	0,10	0,10
Insunso	00023960	SINAPI	OPERADOR DE DEMARCADORA DE FAIXAS DE TRAFEGO	Mão de Obra	H	0,0067000	15,50	0,10
				MO sem LS =>		0,10	MO com LS =>	0,10

Valor do BDI => 0,02 Valor com BDI => 0,12

Composição	Código	Banco	Descrição	Tipo	Und	Quant.	Valor Unit	Total
Composição	95378	SINAPI	CURSO DE CAPACITAÇÃO PARA SERVENTE (ENCARGOS COMPLEMENTARES) - HORISTA	SEDI - SERVIÇOS DIVERSOS	H	1,0000000	0,14	0,14
Insunso	00006111	SINAPI	SERVENTE DE OBRAS	Mão de Obra	H	0,0171000	8,53	0,14
				MO sem LS =>		0,14	MO com LS =>	0,14

Valor do BDI => 0,03 Valor com BDI => 0,17

Composição	Código	Banco	Descrição	Tipo	Und	Quant.	Valor Unit	Total	
Composição	C1213	SEINFRA	EMBOÇO C/ ARGAMASSA MISTA DE CIMENTO, CAL HIDRATADA E AREIA S/PENETRAR TRACO 1:2:9 ESP = 20mm P/ PAREDE	ARGAMASSAS PARA PAREDES INTERNAS E EXTERNAS	m²	1,0000000	27,53	27,53	
Insunso	10109	SEINFRA	AREIA MEDIA	Material	m³	0,0243000	51,00	1,23	
Insunso	10805	SEINFRA	CIMENTO PORTLAND	Material	KG	3,2400000	0,46	1,49	
Insunso	10441	SEINFRA	CAL HIDRATADA	Material	KG	3,2400000	1,10	3,56	
Insunso	12391	SEINFRA	PEDREIRO	Mão de Obra	H	0,6000000	17,83	10,69	
Insunso	12543	SEINFRA	SERVENTE	Mão de Obra	H	0,8000000	13,21	10,56	
				MO sem LS =>		21,25	LS =>	0,00 MO com LS =>	21,25

Valor do BDI => 6,46 Valor com BDI => 33,99

Composição	Código	Banco	Descrição	Tipo	Und	Quant.	Valor Unit	Total
Composição	C2784	SEINFRA	ESCAVAÇÃO MANUAL SOLO DE TAÇAT. PROF. ATÉ 1,50m	ESCAVAÇÕES EM VALAS, VALETAS, CANAIS E	m²	1,0000000	35,00	35,00

Engenheiro Titular
ENGENHEIRO CIVIL
CREM 089299 DICE

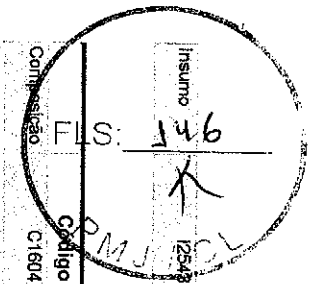

Insunmo	Código	Banco	Descrição	Mão de Obra	MO sem LS =>	Valor do BDI =>	Und	Quant.	Valor Unit.	Total
	12543	SEINFRA	SERVENTE	Mão de Obra	35,00	13,21	H	2,8500000	13,21	36,00
				MO sem LS =>	35,00	0,00	LS =>	0,00	MO com LS =>	36,00
				Valor do BDI =>	8,22				Valor com BDI =>	43,22
Composição	Código	Banco	Descrição	Tipo	CONCRETOS	Valor do BDI =>	Und	Quant.	Valor Unit.	Total
	C1604	SEINFRA	LANÇAMENTO E APLICAÇÃO DE CONCRETO S/ELEVAÇÃO	CONCRETOS	114,92	114,92	m³	1,0000000	114,92	114,92
	12391	SEINFRA	PEDREIRO	Mão de Obra	17,83	17,83	H	2,0000000	17,83	35,66
	12543	SEINFRA	SERVENTE	Mão de Obra	13,21	13,21	H	6,0000000	13,21	79,26
				MO sem LS =>	114,92	0,00	LS =>	0,00	MO com LS =>	114,92
				Valor do BDI =>	27,00				Valor com BDI =>	141,92

Composição	Código	Banco	Descrição	Tipo	LASTROS	Valor do BDI =>	Und	Quant.	Valor Unit.	Total
	C1609	SEINFRA	LASTRO DE CONCRETO INCLUINDO PREPARO E LANÇAMENTO	LASTROS	451,19	451,19	m²	1,0000000	451,19	451,19
	10280	SEINFRA	BRITA	Material	76,75	76,75	m³	0,8780000	76,75	67,38
	10109	SEINFRA	AREIA MEDIA	Material	51,00	51,00	m³	0,6980000	51,00	35,59
	10905	SEINFRA	CIMENTO PORTLAND	Material	0,46	0,46	KG	220,0000000	0,46	101,20
	12391	SEINFRA	PEDREIRO	Mão de Obra	17,83	17,83	H	2,0000000	17,83	35,66
	12543	SEINFRA	SERVENTE	Mão de Obra	13,21	13,21	H	18,0000000	13,21	211,36
				MO sem LS =>	247,02	0,00	LS =>	0,00	MO com LS =>	247,02
				Valor do BDI =>	106,02				Valor com BDI =>	557,21

Composição	Código	Banco	Descrição	Tipo	SEDI - SERVIÇOS DIVERSOS	Valor do BDI =>	Und	Quant.	Valor Unit.	Total
	88282	SINAPI	MOTORISTA DE CAMINHÃO COM ENCARGOS COMPLEMENTARES	SEDI - SERVIÇOS DIVERSOS	18,09	18,09	H	1,0000000	18,09	18,09
	95347	SINAPI	CURSO DE CAPACITAÇÃO PARA MOTORISTA DE CAMINHÃO (ENCARGOS COMPLEMENTARES) - HORISTA	SEDI - SERVIÇOS DIVERSOS	0,05	0,05	H	1,0000000	0,05	0,05
	00037370	SINAPI	ALIMENTAÇÃO - HORISTA (COLETADO CAIXA)	Outros	2,19	2,19	H	1,0000000	2,19	2,19
	00043488	SINAPI	EPI - FAMILIA OPERADOR ESCAVADEIRA - HORISTA (ENCARGOS COMPLEMENTARES - COLETADO CAIXA)	Equipamento	0,65	0,65	H	1,0000000	0,65	0,65
	00037372	SINAPI	EXAMES - HORISTA (COLETADO CAIXA)	Outros	0,34	0,34	H	1,0000000	0,34	0,34
	00043464	SINAPI	FERRAMENTAS - FAMILIA OPERADOR ESCAVADEIRA - HORISTA (ENCARGOS COMPLEMENTARES - COLETADO CAIXA)	Equipamento	0,01	0,01	H	1,0000000	0,01	0,01
	00040933	SINAPI	MOTORISTA DE CAMINHÃO	Mão de Obra	13,96	13,96	H	1,0000000	13,96	13,96
	00037373	SINAPI	SEGURO - HORISTA (COLETADO CAIXA)	Taxas	0,05	0,05	H	1,0000000	0,05	0,05
	00037371	SINAPI	TRANSPORTE - HORISTA (COLETADO CAIXA)	Serviços	0,84	0,84	H	1,0000000	0,84	0,84
				MO sem LS =>	14,01	0,00	LS =>	0,00	MO com LS =>	14,01

Lenonir de Oliveira

 ENGENHEIRO CIVIL

 OAB/RS nº 05.5599 D/ICE

47
 1101

Composição	Código Banco	Descrição	Valor do BDI =>	Tipo	Und	Quant.	Valor Unit.	Total
LS	95133 SINAPI	MÁQUINA DEMARCADORA DE FAIXA DE TRÁFEGO À FRIO, AUTOPROPELIDA, POTÊNCIA 38 HP - CHP DIURNO. AF_07/2016	4,25	CHOR - CUSTOS HORÁRIOS DE MÁQUINAS E EQUIPAMENTOS	CHP	1,00000000	104,25	104,25
Composição Auxiliar	95129 SINAPI	MÁQUINA DEMARCADORA DE FAIXA DE TRÁFEGO À FRIO, AUTOPROPELIDA, POTÊNCIA 38 HP - DEPRECIAÇÃO. AF_07/2016		CHOR - CUSTOS HORÁRIOS DE MÁQUINAS E EQUIPAMENTOS	H	1,00000000	20,23	20,23
Composição Auxiliar	95130 SINAPI	MÁQUINA DEMARCADORA DE FAIXA DE TRÁFEGO À FRIO, AUTOPROPELIDA, POTÊNCIA 38 HP - JUROS. AF_07/2016		CHOR - CUSTOS HORÁRIOS DE MÁQUINAS E EQUIPAMENTOS	H	1,00000000	7,08	7,08
Composição Auxiliar	95131 SINAPI	MÁQUINA DEMARCADORA DE FAIXA DE TRÁFEGO À FRIO, AUTOPROPELIDA, POTÊNCIA 38 HP - MANUTENÇÃO. AF_07/2016		CHOR - CUSTOS HORÁRIOS DE MÁQUINAS E EQUIPAMENTOS	H	1,00000000	37,94	37,94
Composição Auxiliar	95132 SINAPI	MÁQUINA DEMARCADORA DE FAIXA DE TRÁFEGO À FRIO, AUTOPROPELIDA, POTÊNCIA 38 HP - MATERIAIS NA OPERAÇÃO. AF_07/2016		CHOR - CUSTOS HORÁRIOS DE MÁQUINAS E EQUIPAMENTOS	H	1,00000000	19,32	19,32
Composição Auxiliar	88293 SINAPI	OPERADOR DE DEMARCADORA DE FAIXAS COM ENCARGOS COMPLEMENTARES	15,60	SEDI - SERVIÇOS DIVERSOS	H	1,00000000	19,68	19,68
			MO sem LS =>		LS =>	0,00	MO com LS =>	15,60
			Valor do BDI =>					128,74

Composição	Código Banco	Descrição	Valor do BDI =>	Tipo	Und	Quant.	Valor Unit.	Total
	95129 SINAPI	MÁQUINA DEMARCADORA DE FAIXA DE TRÁFEGO À FRIO, AUTOPROPELIDA, POTÊNCIA 38 HP - DEPRECIAÇÃO. AF_07/2016	4,75	CHOR - CUSTOS HORÁRIOS DE MÁQUINAS E EQUIPAMENTOS	H	1,00000000	20,23	20,23
Insunso	00040637 SINAPI	MÁQUINA DEMARCADORA DE FAIXA DE TRÁFEGO À FRIO, AUTOPROPELIDA, MOTOR DIESEL 38 HP	0,00	Equipamento	UN	0,00004000	505,925,24	20,23
			MO sem LS =>		LS =>	0,00	MO com LS =>	0,00
			Valor do BDI =>					24,98

Composição	Código Banco	Descrição	Valor do BDI =>	Tipo	Und	Quant.	Valor Unit.	Total
	95130 SINAPI	MÁQUINA DEMARCADORA DE FAIXA DE TRÁFEGO À FRIO, AUTOPROPELIDA, POTÊNCIA 38 HP - JUROS. AF_07/2016	1,66	CHOR - CUSTOS HORÁRIOS DE MÁQUINAS E EQUIPAMENTOS	H	1,00000000	37,94	37,94
Insunso	00040637 SINAPI	MÁQUINA DEMARCADORA DE FAIXA DE TRÁFEGO À FRIO, AUTOPROPELIDA, MOTOR DIESEL 38 HP	0,00	Equipamento	UN	0,00001400	505,925,24	7,08
			MO sem LS =>		LS =>	0,00	MO com LS =>	0,00
			Valor do BDI =>					8,74

Composição	Código Banco	Descrição	Valor do BDI =>	Tipo	Und	Quant.	Valor Unit.	Total
	95131 SINAPI	MÁQUINA DEMARCADORA DE FAIXA DE TRÁFEGO À FRIO, AUTOPROPELIDA, POTÊNCIA 38 HP - MANUTENÇÃO. AF_07/2016	0,00	CHOR - CUSTOS HORÁRIOS DE MÁQUINAS E EQUIPAMENTOS	H	1,00000000	37,94	37,94
Insunso	00040637 SINAPI	MÁQUINA DEMARCADORA DE FAIXA DE TRÁFEGO À FRIO, AUTOPROPELIDA, MOTOR DIESEL 38 HP	0,00	Equipamento	UN	0,00007500	505,925,24	37,94
			MO sem LS =>		LS =>	0,00	MO com LS =>	0,00
			Valor do BDI =>					48,85

Composição	Código Banco	Descrição	Valor do BDI =>	Tipo	Und	Quant.	Valor Unit.	Total
	95132 SINAPI	MÁQUINA DEMARCADORA DE FAIXA DE TRÁFEGO À FRIO, AUTOPROPELIDA, POTÊNCIA 38 HP - MATERIAIS NA OPERAÇÃO. AF_07/2016	8,91	CHOR - CUSTOS HORÁRIOS DE MÁQUINAS E EQUIPAMENTOS	H	1,00000000	19,32	19,32
			Valor do BDI =>					48,85

Alander Homolito de Oliveira
 ENGENHEIRO CIVIL
 CREA Nº 19.000/9 DMS

FLS: 248
 PM 101

Composição	Código Banco	Descrição	Tipo	Und	Quant.	Valor Unit	Total
Insunso	0064221 SINAPI	OLEO DIESEL COMBUSTIVEL COMUM	Material	L	5,1000000	3,79	19,32
			MO sem LS =>	LS =>	0,00	MO com LS =>	0,00
			Valor do BDI =>		4,54	Valor com BDI => 23,86	
Composição	88293 SINAPI	OPERADOR DE DEMARCADORA DE FAIXAS COM ENCARGOS COMPLEMENTARES	SEDI - SERVIÇOS DIVERSOS	H	1,0000000	19,68	19,68
Composição Auxiliar	95356 SINAPI	CURSO DE CAPACITAÇÃO PARA OPERADOR DE DEMARCADORA DE FAIXAS (ENCARGOS COMPLEMENTARES) - HORISTA	SEDI - SERVIÇOS DIVERSOS	H	1,0000000	0,10	0,10
Insunso	00037370 SINAPI	ALIMENTAÇÃO - HORISTA (COLETADO CAIXA)	Outros	H	1,0000000	2,19	2,19
Insunso	00043488 SINAPI	EPI - FAMILIA OPERADOR ESCAVADEIRA - HORISTA (ENCARGOS COMPLEMENTARES - COLETADO CAIXA)	Equipamento	H	1,0000000	0,65	0,65
Insunso	00037372 SINAPI	EXAMES - HORISTA (COLETADO CAIXA)	Outros	H	1,0000000	0,34	0,34
Insunso	00043464 SINAPI	FERRAMENTAS - FAMILIA OPERADOR ESCAVADEIRA - HORISTA (ENCARGOS COMPLEMENTARES - COLETADO CAIXA)	Equipamento	H	1,0000000	0,01	0,01
Insunso	00025960 SINAPI	OPERADOR DE DEMARCADORA DE FAIXAS DE TRAFEGO	Mão de Obra	H	1,0000000	15,50	15,50
Insunso	00037373 SINAPI	SEGURO - HORISTA (COLETADO CAIXA)	Taxas	H	1,0000000	0,05	0,05
Insunso	00037371 SINAPI	TRANSPORTE - HORISTA (COLETADO CAIXA)	Serviços	H	1,0000000	0,84	0,84
			MO sem LS =>	LS =>	0,00	MO com LS =>	15,60
			Valor do BDI =>		4,62	Valor com BDI => 24,30	
Composição	C2898 SEINFRA	PINTURA HIDRACOR	PAREDES E FORROS	m²	1,0000000	9,28	9,28
Insunso	11347 SEINFRA	LIXA PARA MADEIRAMASSA	Material	UN	0,2000000	0,55	0,11
Insunso	12363 SEINFRA	HIDRACOR	Material	KG	0,3500000	3,79	1,30
Insunso	12395 SEINFRA	PINTOR	Mão de Obra	H	0,3300000	17,85	5,89
Insunso	12543 SEINFRA	SERVENTE	Mão de Obra	H	0,1500000	13,21	1,98
			MO sem LS =>	LS =>	0,00	MO com LS =>	7,87
			Valor do BDI =>		2,18	Valor com BDI => 11,46	
Composição	C1915 SEINFRA	PISO CIMENTADO C/ ARGAMASSA DE CIMENTO E AREIA SI PENERAR, TRACO 1:4, ESP = 1,5cm	PISOS INTERNOS	m²	1,0000000	36,46	36,46
Insunso	10109 SEINFRA	AREIA MEDIA	Material	m³	0,0182000	51,00	0,92
Insunso	10805 SEINFRA	CIMENTO PORTLAND	Material	KG	5,4800000	0,46	2,52
Insunso	12391 SEINFRA	PEDREIRO	Mão de Obra	H	1,0000000	17,83	17,83
Insunso	12543 SEINFRA	SERVENTE	Mão de Obra	H	1,1500000	13,21	15,19

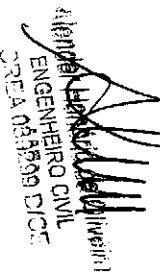
 ENGENHEIRO CIVIL
 CREA 08.458/99 D1CE

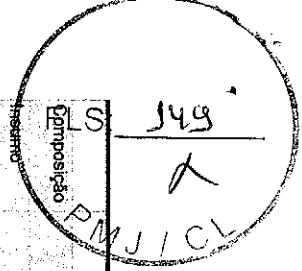

Composição	Código Banco	Descrição	Tipo	Valor do BDI =>	MO sem LS =>	33,02	LS =>	0,00	MO com LS =>	33,02	Total
Insu	C2921 SEINFRA	REATERRO C/COMPACTAÇÃO MANUAL S/CONTROLE MATERIAL DA VALA	ATERRO, REATERRO E COMPACTAÇÃO	8,56							45,02
Insu	12543 SEINFRA	SERVENTE	Mão de Obra		22,45		LS =>	0,00	MO com LS =>	22,45	22,45
				Valor do BDI =>	5,27			Valor com BDI =>	27,72		27,72

Composição	Código Banco	Descrição	Tipo	Valor do BDI =>	MO sem LS =>	17,89	LS =>	0,00	MO com LS =>	17,89	Total
Insu	C2121 SEINFRA	REBOCO C/ARGAMASSA DE CAL EM PASTA E AREIA PENEIRADA TRAÇO 1:3 ESP=5 mm P/PAREDE	ARGAMASSAS PARA PAREDES INTERNAS E EXTERNAS	4,49							23,83
Insu	10109 SEINFRA	AREIA MEDIA	Material								19,14
Insu	10442 SEINFRA	CAL VIRGEM EM PO	Material								0,31
Insu	12391 SEINFRA	PEDREIRO	Mão de Obra								0,94
Insu	12543 SEINFRA	SERVENTE	Mão de Obra								8,91
				Valor do BDI =>	17,89			Valor com BDI =>	17,89		17,89

Composição	Código Banco	Descrição	Tipo	Valor do BDI =>	MO sem LS =>	4,49 <th>Und</th> <th>Quant.</th> <th>Valor Unit</th> <th>Total</th>	Und	Quant.	Valor Unit	Total
Insu	C3235 SEINFRA	ROCHA PARA BRITAGEM	PRODUÇÃO DE MATERIAIS				m²	1,0000000	30,40	30,40
Insu	10221 SEINFRA	BLASTER	Mão de Obra				H	0,0589000	20,57	1,20
Insu	10860 SEINFRA	CORDEL DETONANTE	Material				M	1,2400000	4,00	4,96
Insu	10728 SEINFRA	COMPRESSOR DE AR 250 PCM (CHP)	Equipamento				H	0,0589000	89,35	5,25
Insu	10614 SEINFRA	COMPRESSOR DE AR 250 PCM (CHI)	Equipamento				H	0,0000000	28,42	0,00
Insu	12507 SEINFRA	DINAMITE 80%	Material				KG	0,0500000	19,95	0,99
Insu	12328 SEINFRA	ESPOLETA	Material				UN	0,0090000	4,43	0,03
Insu	12568 SEINFRA	DINAMITE GRANULADA	Material				KG	0,5400000	11,62	6,27
Insu	12329 SEINFRA	ESTOPIM	Material				M	0,0600000	5,53	0,33
Insu	10645 SEINFRA	PERFURATRIZ PNEUMÁTICA (CHI)	Equipamento				H	0,0000000	17,99	0,00
Insu	10759 SEINFRA	PERFURATRIZ PNEUMÁTICA (CHP)	Equipamento				H	0,1765000	18,84	3,32
Insu	12543 SEINFRA	SERVENTE	Mão de Obra				H	0,5882000	13,21	7,77
Insu	12535 SEINFRA	SÉRIE DE BROCAS S.12 D=22MM	Material				JG	0,0005000	58,26	0,28

Handwritten signature and stamp: 'Handwritten signature' and 'RELA 0332590 DICE'.



Composição	Código Banco	Descrição	Tipo	Valor do BDI =>	Und	Quant.	Valor Unit.	Total
Composição	88316 SINAPI	SERVENTE COM ENCARGOS COMPLEMENTARES	SEDI - SERVIÇOS DIVERSOS	8,97	H	1,0000000	13,45	13,45
Composição	96378 SINAPI	CURSO DE CAPACITAÇÃO PARA SERVENTE (ENCARGOS COMPLEMENTARES) - HORISTA	SEDI - SERVIÇOS DIVERSOS		H	1,0000000	0,14	0,14
Auxiliar	00037370 SINAPI	ALIMENTAÇÃO - HORISTA (COLETADO CAIXA)	Outros		H	1,0000000	2,19	2,19
Insurno	00043491 SINAPI	EPI - FAMILIA SERVENTE - HORISTA (ENCARGOS COMPLEMENTARES - COLETADO CAIXA)	Equipamento		H	1,0000000	1,02	1,02
Insurno	00037372 SINAPI	EXAMES - HORISTA (COLETADO CAIXA)	Outros		H	1,0000000	0,34	0,34
Insurno	00043467 SINAPI	FERRAMENTAS - FAMILIA SERVENTE - HORISTA (ENCARGOS COMPLEMENTARES - COLETADO CAIXA)	Equipamento		H	1,0000000	0,34	0,34
Insurno	00037373 SINAPI	SEGURO - HORISTA (COLETADO CAIXA)	Taxas		H	1,0000000	0,05	0,05
Insurno	00006111 SINAPI	SERVENTE DE OBRAS	Mão de Obra		H	1,0000000	8,53	8,53
Insurno	00037371 SINAPI	TRANSPORTE - HORISTA (COLETADO CAIXA)	Serviços		H	1,0000000	0,84	0,84
				MO sem LS =>		8,67		8,67
				Valor do BDI =>		3,16		16,81
Composição	C3316 SEINFRA	USINAGEM DE MISTURAS BETUMINOSAS A FRIO	SERVIÇOS DE USINAGEM		m²	1,0000000	16,91	16,91
Insurno	10708 SEINFRA	CARREGADEIRA DE PNEUS HP 111 (CHP)	Equipamento		H	0,0213000	155,55	3,31
Insurno	10694 SEINFRA	CARREGADEIRA DE PNEUS HP 111 (CHI)	Equipamento		H	0,0453000	56,87	2,57
Insurno	12543 SEINFRA	SERVENTE	Mão de Obra		H	0,4000000	13,21	5,28
Insurno	10774 SEINFRA	TANQUE DE ESTOCAGEM DE ASFALTO (CHP)	Equipamento		H	0,1333000	21,55	2,87
Insurno	10661 SEINFRA	TANQUE DE ESTOCAGEM DE ASFALTO (CHI)	Equipamento		H	0,0000000	14,69	0,00
Insurno	10670 SEINFRA	USINA DE MISTURAS BETUMINOSAS A FRIO (CHI)	Equipamento		H	0,0000000	32,76	0,00
Insurno	10763 SEINFRA	USINA DE MISTURAS BETUMINOSAS A FRIO (CHP)	Equipamento		H	0,0667000	43,18	2,86
				MO sem LS =>		5,28		5,28
				Valor do BDI =>		3,97		20,88
				Valor com BDI =>				20,88

Fernando de Oliveira

 ENGENHEIRO CIVIL

 CREA 089259 D/CE

➤ PROJETO BÁSICO

MEMORIAL DESCRITIVO E ESPECIFICAÇÕES TÉCNICAS

- **OBRA:** REFORMA DA PRAÇA MADRE ANA COUTO
- **LOCAL:** MUNICÍPIO DE JARDIM/ CEARÁ.

1.0 - CONSIDERAÇÕES INICIAIS

- Este Relatório de Especificações determina as normas e condições da execução das obras e serviços de engenharia e Infra-Estrutura Viária no Município de Jardim. **REFORMA DA PRAÇA MADRE ANA COUTO - JARDIM/CE.**
-
- Todos os serviços especificados poderão constar ou não na execução da obra. Valerá os que estiverem definidos em planilha orçamentária, cujos itens correspondentes obedecerão a estas especificações e aquelas elaboradas e definidas pelos fornecedores.
- Quaisquer outros serviços eventuais que possam acontecer no decorrer da execução das obras e, não especificados, deverá a fiscalização definir os parâmetros técnicos especificando-os.
- Serão fornecidas para a execução das obras e serviços todas as informações técnicas necessárias como: projetos de arquitetura, dimensionamento e detalhes, e tudo o mais necessário ao fiel desempenho das obras e serviços de engenharia. Os estudos iniciais e complementares que possam ser exigidos deverão ser elaborados pelo contratante sob orientação da fiscalização.
- Todos os materiais a serem empregados na obra deverão ser aprovados pela fiscalização, deverão também ser comprovadamente novos e de primeira qualidade, preferencialmente usuais da região, satisfazendo estas especificações, NORMAS E PROCEDIMENTOS USUAIS E TÉCNICAS DA ABNT.

Alender Honorio de Oliveira
ENGENHEIRO CIVIL
CREA 039299 D/CE



2.0 ADMINISTRAÇÃO DA OBRA

- É a **Contratada** obrigada a obter todas as licenças e aprovações dos projetos, nos órgãos competentes, necessárias a execução da obra, bem como a observância de todas as leis, regulamentos e posturas relativas à obra e a segurança pública, além de atender as exigências da legislação trabalhista e social, no que diz respeito ao pessoal que lhes prestar serviços.
- No item acima estão implícitas as determinações do Conselho Regional de Engenharia, Arquitetura e Agronomia – CREA, no que se refere ao registro da obra, no que se relaciona com a colocação de placas das obras contendo nomes e números de inscrições dos autores dos projetos e dos responsáveis pela construção.
- Obriga-se a Contratada ao pleno cumprimento de cronograma físico de execução das obras e serviços, manter o equilíbrio econômico financeiro do contrato, abastecer a obra de materiais e serviços necessários a sua execução, conservar e manter as etapas dos serviços executadas e concluídas, atender a fiscalização sob os aspectos técnicos e administrativas em relação a obra, zelar pela qualidade das obras e serviços, manter o canteiro de obras sempre limpo e apto a visitação.

3.0 – PROCEDIMENTOS

- Todos os serviços deverão ser executados com rigorosa obediência às Normas Brasileiras referentes ao assunto, formas e diretrizes básicas de execução patentes e funcionais da região.
- Todos os equipamentos e ferramentas necessários ao desenvolvimento das obras e serviços deverão estar em condições plenas de uso, com as manutenções preventivas e aptos ao funcionamento regular.
- No caso de equipamentos danificados no decorrer da execução, estes deverão de pronto ser substituídos e/ou reparados convenientemente em tempo que não provoque interrupção e/ou paralisação além do permitido para a execução dos serviços, não comprometendo o equilíbrio físico das obras.
- Os trabalhos iniciais, o de preparação de caixas estradais, retiradas e reposição de cercas, aquisição dos materiais, recuperação e recomposição, os de bota-fora e demais correlatos, etc., deverão obediência plena as especificações técnicas, as normas direcionadas, aos projetos e definições da fiscalização.

Almeida, Antônio de Oliveira
ENGENHEIRO CIVIL
CREA 033299/DICE

ESPECIFICAÇÕES

1.0 SERVIÇOS INICIAIS

1.1 Placa da Obra

Deverá ser fornecida e instalada placa metálica nas dimensões (2,00x1,00)m, no modelo e padrão determinados pela administração municipal, cuja estrutura será em madeira e revestida em chapa. Deverá ser instalada até o 10º dia corrido, contados a partir do início da obra.

Ficará a cargo exclusivo da Contratada a instalação de uma Placa da Obra com a identificação dos responsáveis técnicos da empresa contratada.

Retirada de Meia Fio de Pedra Granítica

Todo o meio fio de pedra granítica indicado em projeto, deverá ser retirado.

Retirada de Pavimentação em Bloco de concreto

Deverá ser retirada a pavimentação em bloco de concreto, conforme projeto.

Carga Mecanizada de entulho em Caminhão Basculante

Todo o entulho resultante da obra deverá ser removido periodicamente em caminhão basculante para local fora da obra. Os materiais a serem removidos deverão ser constantemente umedecidos para reduzir a formação de poeira. Não poderá, sob nenhuma hipótese, haver acúmulo de entulho que impeça a execução dos serviços. Todo material deverá ser despejado em local apropriado, e aprovado pelo órgão competente de modo que não acarrete infração de qualquer natureza.

Transporte de Material, exceto rocha em caminhão até 0,5 km

O material, exceto rocha será transportado em caminhão. Conforme projeto.

Alender Honorato de Oliveira
ENGENHEIRO CIVIL
CREA 033299 D/CE

2.0 PAVIMENTAÇÃO

Piso Intertravado de Concreto

Conforme indicação em planta de implantação, algumas áreas serão pavimentadas com piso intertravado de concreto tipo "tijolinho", (20 x 10 x 4cm), cinza – compactação mecanizada, de acordo com a planta de *layout*. A pavimentação deverá ser executada sobre coxim de areia, sobre solo regularizado e compactado.

Deverá ser observada a declividade do piso, a taxa de 2%, para as ruas frontal e laterais.

Banqueta- meio fio de concreto

Deverá ser executado banqueta- meio fio de concreto para vias urbanas (1,00x0,35x0,15m), de acordo com projeto.

Piso Cimentado

Conforme indicação em projeto anexo, a pavimentação da calçada será do tipo cimentado, na espessura de 2,0 cm com argamassa de cimento e areia sem peneirar no traço 1:3, sobre base de concreto.

Piso Podotátil

As sinalizações táteis deverão a Norma ABNT NBR 9050/04.

A sinalização tátil no piso será em placa de sobrepor, sendo que o desnível entre a superfície do piso existente e a do implantado deve ser chanfrada, com espessura de 3cm, assentado com argamassa fornecimento e assentamento), sendo de cor contrastante com a do piso adjacente.

Lastro de Concreto

Conforme indicação em projeto anexo, será executado lastro de concreto regularizado com espessura de 5,00 cm, conforme especificado em projeto.

3.0 PINTURA

Tinta Látex

As paredes externas deverão ser pintadas com duas demãos.

Alencar Honorato de Oliveira
ENGENHEIRO CIVIL
CREA 033299 D/CE

Deverão ser evitados escorrimentos ou salpicos de tinta nas superfícies não destinadas a pintura (vidros, pisos, aparelhos, etc.), os salpicos que não puderem ser evitados deverão ser removidos enquanto a tinta estiver fresca, empregando-se removedor adequado.

Reboco

Deverá ser aplicado sobre o chapisco, com argamassa de cimento e areia peneirada, no traço 1:4, na espessura de 5 mm, nas paredes a serem posteriormente pintadas.

Pintura de piso (interno e externo)

A pintura de piso interno e externo com tinta base resina acrílica-quartzo, 2 demãos.

4.0 URBANIZAÇÃO - PAISAGISMO

Gramma

Deverá ser adquirido grama em placas com espessura 6cm, com fornecimento e plantio.

Arbustos Ornamentais

Serão adquiridos arbustos ornamentais em geral com altura mínima de 50 cm, conforme projeto.

Lixeira

Será de fibra de vidro com capacidade de 40 litros e com diâmetro 35cm, de acordo com projeto.

Árvores Ornamentais

Serão adquiridas árvores ornamentais em geral com altura média de 2,50 cm, exceto Palmáceas. Conforme projeto.

5.0 INSTALAÇÕES HIDROSSANITÁRIAS

Deverá ser utilizados os seguintes materiais:

PONTO HIDRÁULICO, MATERIAL E EXECUÇÃO

TORNEIRA DE PRESSÃO P/JARDIM DE 3/4"

CAIXA DE INSPEÇÃO EM ALVENARIA - 1/2 TIJOLO COMUM

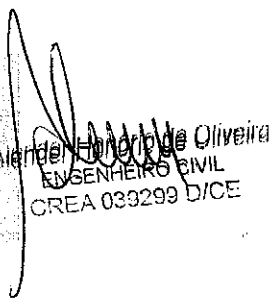

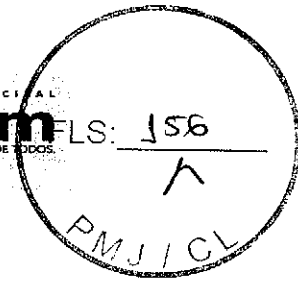
Alender Henrique de Oliveira
ENGENHEIRO CIVIL
CREA 039299 D/CE



6.0 SERVIÇOS FINAIS

Limpeza de Piso

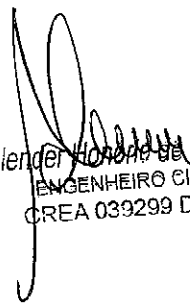
A obra deverá ser entregue em perfeito estado de limpeza e conservação. Serão lavados os pisos, azulejos, devendo ser removidos todos e quaisquer vestígios de tintas, manchas e argamassas. Todos os entulhos resultantes das obras deverão ser removidos até a entrega final da mesma.

Alender Honorato de Oliveira
ENGENHEIRO CIVIL
CREA 039299 D/CE

JARDIM - CE, 05 DE FEVEREIRO DE 2020



➤ **Executivo**

- Tem por objetivo a contratação de uma empresa para realizar os **REFORMA DA PRAÇA MADRE ANA COUTO**
- **LOCAL: MUNICÍPIO DE JARDIM/ CEARÁ.**

Todos os serviços serão realizados conforme especificado no projeto básico. Quando não houver clareza (se for o caso) com relação à realização dos serviços deve-se procurar a municipalidade.

A liberação será executada de acordo com medições parciais conforme cronograma estabelecido. O município manterá fiscalização durante todo o período que durar os serviços, a mesma terá acesso a todas as dependências dos serviços.

O prazo de execução da obra será de 60 dias a partir da assinatura do contrato e liberação pela secretaria de obras e infraestrutura do município.

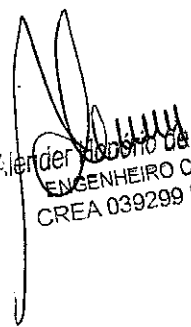
Alender Roberto da Oliveira
ENGENHEIRO CIVIL
CREA 039299 D/CE

JARDIM - CE, 05 DE FEVEREIRO DE 2020.

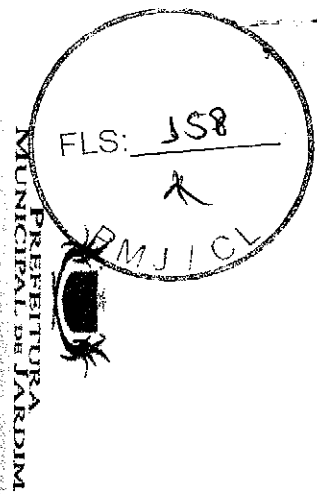

PREFEITURA MUNICIPAL DE JARDIM



OBRA: REFORMA DA PRAÇA MADRE ANA COUTO

LOCAL: JARDIMICE

DATA: 05/02/2020

BANCOS: SINAPI - 09/2019 - Ceará - SEINFRA - 026 - Ceará

BDI: 23,5%

ENCARGOS SOCIAIS: DESONERADA

Planilha Orçamentária Sintética

Item	Código	Banco	Descrição	Und	Quant.	Valor Unit.	Valor Unit. com BDI	Total	Peso (%)
1			SERVIÇOS INICIAIS					10.306,62	16,28 %
1.1	C1937	SEINFRA	PLACAS PADRÃO DE OBRA	m ²	2	157,36	194,33	388,66	0,61 %
1.2	C3373	SEINFRA	RETIRADA DE MEIO FIO DE PEDRA GRANÍTICA	M	98,81	7,49	9,25	895,49	1,41 %
1.3	C2939	SEINFRA	RETIRADA DE PAVIMENTAÇÃO EM BLOCO DE CONCRETO	m ²	601,8	8,56	10,59	6.373,06	10,06 %
1.4	C0702	SEINFRA	CARGA MANUAL DE ENTULHO EM CAMINHÃO BASCULANTE	m ³	90,27	19,95	24,51	2.212,51	3,49 %
1.5	C2629	SEINFRA	TRANSPORTE DE MATERIAL, EXCETO ROCHA EM CAMINHÃO ATÉ 0,5 KM	m ³	90,27	3,92	4,84	436,90	0,69 %
2			PAVIMENTAÇÃO					33.571,83	53,02 %
2.1	C5028	SEINFRA	PISO INTERRAVADO TIPO TUIOLINHO (20 X 10 X 4CM), CINZA - COMPACTAÇÃO MECANIZADA	m ²	576,99	33,08	40,85	23.570,04	37,22 %
2.2	C0366	SEINFRA	BANQUETA/MEIO FIO DE CONCRETO P/ VIAS URBANAS (1,00x0,35x0,15m)	M	96,81	43,60	53,84	5.212,25	8,23 %
2.3	C4601	SEINFRA	PISO CIMENTADO COM ARGAMASSA DE CIMENTO E AREIA S/ PENEIRAR ESP. 2,0 cm	m ²	16	37,61	46,44	743,04	1,17 %

Engenheiro Honorário de Clivivir
 Engenheiro Civil
 CREA 039299 D/CE

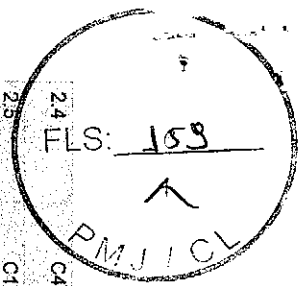

24	LL	C4624 SEINFRA	PISO PODOTÁTIL EXTERNO EM PMC ESP. 3CM. ASSENTADO COM ARGAMASSA (FORNECIMENTO E ASSENTAMENTO)	m ²	24,81	99,59	122,99	3.051,38	4,82%
25		C1611 SEINFRA	LASTRO DE CONCRETO REGULARIZADO ESP = 5CM	m ²	24,81	32,48	40,11	995,12	1,57%
3			PINTURAREVESTIMENTO					10.493,45	16,57%
3.1		C1614 SEINFRA	LATEX DUAS DEMÃOS EM PAREDES EXTERNAS SIMASSA	m ²	372,4	17,85	22,04	8.207,69	12,96%
3.2		C3037 SEINFRA	REBOCO C/ ARGAMASSA DE CIMENTO E AREIA BENEIRADA, TRAÇO 1:4	m ²	50	35,07	43,31	2.185,50	3,42%
3.3		C1907 SEINFRA	PINTURA DE PISO INTERNO EXTERNO. C/TINTA BASE RESINA ACRILICA- QUARTZO 2 DEMÃOS	m ²	5,76	16,91	20,98	120,26	0,19%
4			URBANIZAÇÃO/PAISAGISMO					7.019,84	11,09%
4.1		C1430 SEINFRA	GRAMA EM PLACAS E=6 CM FORNECIMENTO E PLANTIO	m ²	274	13,75	16,98	4.852,52	7,35%
4.2		C0112 SEINFRA	ARBUSTOS ORNAMENTAIS EM GERAL C/ ALTURA MÍNIMA DE 50CM	UN	12	34,52	42,63	511,55	0,81%
4.3		C3451 SEINFRA	LIXEIRA EM FIBRA DE VIDRO CAP =40L e DIAM.=35cm	UN	4	280,80	346,78	1.387,12	2,19%
4.4		C0229 SEINFRA	ARVORES ORNAMENTAIS EM GERAL C/ ALTURA MÉDIA DE 2,50M. EXCETO PALMÁCEAS	UN	8	47,44	58,58	468,64	0,74%
5			INSTALAÇÕES HIDROSSANITÁRIAS					1.197,57	1,89%
5.1		C1948 SEINFRA	PONTO HIDRÁULICO, MATERIAL E EXECUÇÃO	PT	3	181,99	224,75	674,25	1,06%
5.2		C2506 SEINFRA	TORNEIRA DE PRESSÃO PUARDIM DE 3/4"	UN	3	27,88	34,43	103,29	0,16%
5.3		C0606 SEINFRA	CAIXA DE INSPEÇÃO EM ALVENARIA - 1/2 TUOLO COMUM	m ²	3	113,37	140,01	420,03	0,66%
6			SERVIÇOS FINAIS					733,95	1,16%
6.1		C3447 SEINFRA	LIMPEZA DE PISO EM ÁREA URBANIZADA	m ²	601,6	0,99	1,22	733,95	1,16%

Total sem BDI 51.283,09
 Total do BDI 12.040,17
 Total Geral 63.323,26

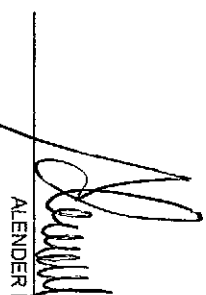
 AELENDER HONÓRIO DE OLIVEIRA

Aelender Honório de Oliveira
 ENGENHEIRO CIVIL
 CREA 0392299 D/C/E



PREFEITURA MUNICIPAL DE JARDIM

SECRETARIA DE OBRAS, VIACÃO E URBANISMO



GOVERNO MUNICIPAL Jardim NOVO TEMPO, MUNICÍPIO DE TODOS

OBRA: REFORMA DA PRAÇA MADRE ANA COUTO

LOCAL: JARDIM/CE

DATA: 05/02/2020

BANCOS: SINAPI - 09/2019 - Ceará - SEINFRA - 026 - Ceará

BDI: 23,5%

ENCARGOS SOCIAIS: DESONERADA

Cronograma Físico e Financeiro

Item	Descrição	Total Por Etapa	30 DIAS	60 DIAS
1	SERVIÇOS INICIAIS	100,00%	100,00%	
2	PAVIMENTAÇÃO	10.306,62	10.306,62	50,00%
3	PINTURA/REVESTIMENTO	33.571,83	16.785,92	16.785,92
4	URBANIZAÇÃO/PAISAGISMO	10.000,00	5.000,00	5.000,00
5	INSTALAÇÕES HIDROSSANITÁRIAS	10.483,45	5.241,73	5.241,73
6	SERVIÇOS FINAIS	7.019,84	20,00%	80,00%
	Porcentagem	1.187,57	289,51	958,06
	Custo	100,00%	733,95	733,95
	Porcentagem Acumulado	53,67%	33.982,74	29.340,52
	Custo Acumulado	53,67%	33.982,74	100,0%
			33.982,74	83.328,26

ALEXANDER HONÓRIO DE OLIVEIRA

Alexander Honório de Oliveira
ENGENHEIRO CIVIL
CREA 039399 D/CE

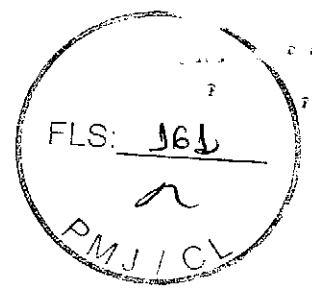

OBRA: REFORMA DA PRAÇA MADRE ANA COUTO
LOCAL: JARDIM - CE.
DATA: 05/02/2020

BANCOS: SINAPI - 09/2019 - Ceará - SEINFRA - 026 - Ceará

ENCARGOS SOCIAIS: DESONERADA

COMPOSIÇÃO DE BDI

COD	DESCRIÇÃO	%
	Despesas indiretas	
AC	Administração central	3,00
DF	Despesas financeiras	0,59
R	Riscos	0,97

	Benefício	
S + G	Garantia/seguros	0,80
L	Lucro	6,41

I	Impostos	9,20
	PIS	0,65
	COFINS	2,05
	ISS	2,00
	CPRB (2%, Apenas quando tiver desoneração INSS)	4,50
	TOTAL DOS IMPOSTOS	9,20

BDI =	23,50%
-------	--------

$$BDI = \frac{(1 + AC + S + R + G)(1 + DF)(1 + L)}{(1 - I)} - 1$$

[Signature]
Michele Furtado de Oliveira
ENGENHEIRO CIVIL
CREA 033299 D/CE

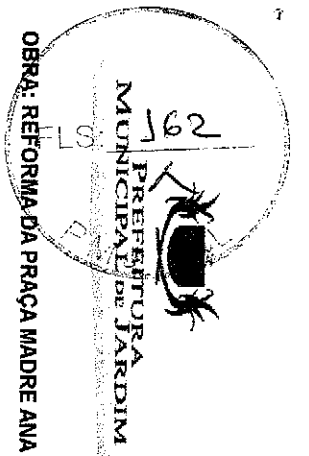

PREFEITURA MUNICIPAL DE JARDIM



GOVERNOMUNICIPAL
Jardim
NOVO TEMPO. MUNICÍPIO DE TODOS.

OBRA: REFORMA DA PRAÇA MADRE ANA COUTO

LOCAL: JARDIM/CE

DATA: 05/02/2020

BANCOS: SINAPI - 09/2019 - Ceará - SEINFRA - 026 - Ceará

BDI: 23,5%

ENCARGOS SOCIAIS: DESONERADA

Memória de Cálculo

Item	Descrição	Und	Quant.	Memória de Cálculo
1	SERVIÇOS INICIAIS			
1.1	PLACAS PADRÃO DE OBRA	m ²	2,0	= Área = 2,0 x 1,0 = 2,0 m ²
1.2	RETRADA DE MEIO FIO DE PEDRA GRANÍTICA	M	96,81	= Perímetro = 96,81m; (Extraído do Auto Cad)
1.3	RETRADA DE PAVIMENTAÇÃO EM BLOCO DE CONCRETO	m ²	601,8	= Área = 601,80 m ²
1.4	CARGA MANUAL DE ENTULHO EM CAMINHÃO BASCULANTE	m ³	90,27	= Volume = 601,80 x 0,15 = 90,27 m ³
1.5	TRANSPORTE DE MATERIAL, EXCETO ROCHA EM CAMINHÃO ATÉ 0,5 KM	m ³	90,27	= Volume = 601,80 x 0,15 = 90,27 m ³
2	PAVIMENTAÇÃO			
2.1	PISO INTERTRAVADO TIPO TILULINHO (20 X 10 X 4CM), CINZA - COMPACTAÇÃO MECANIZADA	m ²	576,99	= Área retirada dos canteiros = 601,80 m ² (Área Extraída do CAD) - 24,81 m ² (Piso Podotátil) = 576,99 m ²
2.2	BANQUETA MEIO FIO DE CONCRETO P/ VIAS URBANAS (1,00x0,35x0,15m)	M	96,81	= Comprimento = 96,81 m
2.3	PISO CIMENTADO COM ARGAMASSA DE CIMENTO E AREIA S/ PENEIRAR ESP. 2,0 cm	m ²	16,0	= Comprimento da rampa = 8,5 m Largura = 1,5
2.4	PISO PODOTÁTIL EXTERNO EM PMC ESP. 3CM ASSENTADO COM ARGAMASSA (FORNECIMENTO E ASSENTAMENTO)	m ²	24,81	= Área = 24,81 m ² (Área Extraída do CAD)

Alcides Henrique Oliveira
ENGENHEIRO CIVIL
CREA 0332299 D/CE

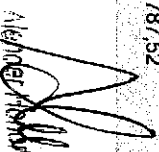

2.5	LASTRO DE CONCRETO REGULARIZADO ESP = 5CM	m ²	24,81 = Área = 24,81 m ² (Área Extraída do CAD)
3	PINTURAREVESTIMENTO		
3.1	LATEX DUAS DEMÃOS EM PAREDES EXTERNAS SMASSA	m ²	372,4 = = Perímetro externo da praça = 96,81 . Área de pintura = 96,81 x 0,5 = 48,40
3.2	REBOCO C/ ARGAMASSA DE CIMENTO E AREIA PENERADA, TRAÇO 1:4	m ²	50,0 = Área = 270,0 x 0,6 = 162,00 m ²
3.3	PINTURA DE PISO INTERNO/EXTERNO, C/TINTA BASE RESINA ACRILICA QUARTZO, 2 DEMÃOS	m ²	5,76 = Área = 1,2 x 1,2 x 4,0 = 5,76 m ²
4	URBANIZAÇÃO/PAISAGISMO		
4.1	GRAMA EM PLACAS E=6 CM FORNECIMENTO E PLANTIO	m ²	274,0 = Área = 277,67 m ²
4.2	ARBUSTOS ORNAMENTAIS EM GERAL, C/ ALTURA MÍNIMA DE 50CM	UN	12,0 = Quantidade = 12,0 Unid.
4.3	LIXEIRA EM FIBRA DE VIDRO CAP =40L e DIAM =35cm	UN	4,0 = Quantidade = 4,0 unidades
4.4	ARVORES ORNAMENTAIS EM GERAL, C/ ALTURA MEDIA DE 2,50M, EXCETO PALMÁCEAS	UN	8,0 = Quantidade = 8,0 Unid.
5	INSTALAÇÕES HIDROSSANITARIAS		
5.1	PONTO HIDRÁULICO, MATERIAL E EXECUÇÃO	PT	3,0 = Quantidade = 3,0 Unidades
5.2	TORNEIRA DE PRESSÃO P/ JARDIM DE 3/4"	UN	3,0 = Quantidade = 3,0 Unidades
5.3	CAIXA DE INSPEÇÃO EM ALVENARIA - 1/2 TUOLO COMUM	m ²	3,0 = Quantidade = 3,0 Unidades
6	SERVIÇOS FINAIS		
6.1	LIMPEZA DE PISO EM ÁREA URBANIZADA	m ²	601,6 = Área total = 787,52

 Alexandre Romão de Oliveira
 ENGENHEIRO CIVIL
 CREA 033299 D/CE

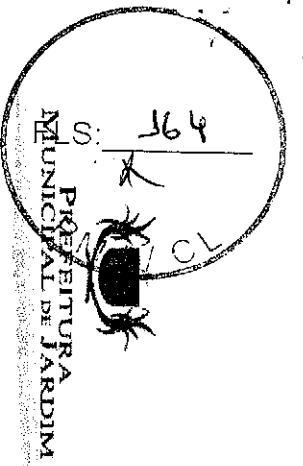

SECRETARIA DE OBRAS, VIACÃO E URBANISMO



OBRA: REFORMA DA PRAÇA MADRE ANA COUTO

LOCAL: JARDIM/CE

DATA: 05/02/2020

BANCOS: SINAPI - 09/2019 - Ceará - SEINFRA - 026 - Ceará

BDI: 23,5%

ENCARGOS SOCIAIS: DESONERADA

Composições Analíticas com Preço Unitário

Composições Principais

1.1	Código Banco	Descrição	Tipo	Und	Quant.	Valor Unit	Total		
Composição	C1937 SEINFRA	PLACAS PADRÃO DE OBRA	CONSTRUÇÃO DO CANTEIRO DA OBRA	m²	1,0000000	157,36	157,36		
Insunso	I0537 SEINFRA	CHAPA DE AÇO GALVANIZADA ESP. 0.3MM	Material	m²	1,0200000	33,16	33,82		
Insunso	I1100 SEINFRA	ESMALTE SINTETICO	Material	L	1,0000000	21,46	21,46		
Insunso	I1691 SEINFRA	PONTALETE / BARROTE DE 3"x3"	Material	M	4,5000000	16,44	73,98		
Insunso	I1726 SEINFRA	PREGO 15X15	Material	KG	0,1500000	11,26	1,68		
Insunso	I2543 SEINFRA	SERVENTE	Mão de Obra	H	2,0000000	13,21	26,42		
				MO sem LS =>	26,42	LS =>	0,00	MO com LS =>	26,42
				Valor do BDI =>	36,97	Valor com BDI =>	194,33		
1.2	Código Banco	Descrição	Tipo	Und	Quant.	Valor Unit	Total		
Composição	C3373 SEINFRA	RETRADA DE MEIO FIO DE PEDRA GRANITICA	DEMOLIÇÕES E RETRADAS	M	1,0000000	7,49	7,49		
Insunso	I2391 SEINFRA	PEDREIRO	Mão de Obra	H	0,0500000	17,83	0,89		
Insunso	I2543 SEINFRA	SERVENTE	Mão de Obra	H	0,5000000	13,21	6,60		
				MO sem LS =>	7,49	LS =>	0,00	MO com LS =>	7,49
				Valor do BDI =>	1,76	Valor com BDI =>	9,25		

Henrique H. de Oliveira
ENGENHEIRO CIVIL
CREA 039299 D/CE

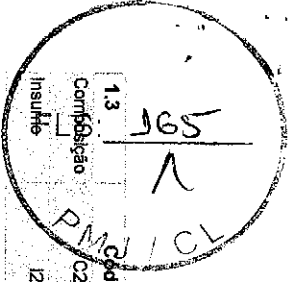

1.3	Código Banco	Descrição	Tipo	Und	Quant.	Valor Unit	Total
Composição	C2938 SEINFRA	RETRADA DE PAVIMENTAÇÃO EM BLOCO DE CONCRETO	DEMOIÇÕES E RETIRADAS	m²	1,0000000	8,58	8,58
Insunho	12543 SEINFRA	SERVENTE	Mão de Obra	H	0,6500000	13,21	8,58
				MO sem LS =>	0,00	MO com LS =>	8,58
				Valor do BDI =>	2,01		10,59

1.4	Código Banco	Descrição	Tipo	Und	Quant.	Valor Unit	Total
Composição	C0702 SEINFRA	CARGA MANUAL DE ENTULHO EM CAMINHÃO BASCULANTE	CARGA, TRANSPORTE E DESCARGA DE MATERIAL	m³	1,0000000	19,85	19,85
Insunho	10578 SEINFRA	CAMINHÃO BASCULANTE 6 M3 (CH)	Equipamento	H	0,2400000	43,10	10,34
Insunho	12543 SEINFRA	SERVENTE	Mão de Obra	H	0,7200000	13,21	9,51
				MO sem LS =>	0,00	MO com LS =>	9,51
				Valor do BDI =>	4,66		24,51

1.5	Código Banco	Descrição	Tipo	Und	Quant.	Valor Unit	Total
Composição	C2529 SEINFRA	TRANSPORTE DE MATERIAL, EXCETO ROCHA EM CAMINHÃO ATÉ 0,5 KM	CARGA, TRANSPORTE E DESCARGA DE MATERIAL	m³	1,0000000	3,92	3,92
Insunho	10690 SEINFRA	CAMINHÃO BASCULANTE 6 M3 (CHP)	Equipamento	H	0,0333000	117,86	3,92
				MO sem LS =>	0,00	MO com LS =>	0,00
				Valor do BDI =>	0,92		4,84

2.1	Código Banco	Descrição	Tipo	Und	Quant.	Valor Unit	Total
Composição	C5028 SEINFRA	PISO INTERTRAVADO TIPO TIOQUINHO (20 X 10 X 4CM), CINZA - COMPACTAÇÃO MECANIZADA	PISOS EXTERNOS	m²	1,0000000	33,08	33,08
Insunho	10109 SEINFRA	AREIA MEDIA	Material	m³	0,0566000	51,00	2,89
Insunho	10725 SEINFRA	COMPACTADOR DE PLACA VIBRATÓRIA HP 7 (CHP)	Equipamento	H	0,0041000	38,08	0,15
Insunho	10612 SEINFRA	COMPACTADOR DE PLACA VIBRATÓRIA HP 7 (CHI)	Equipamento	H	0,0757000	25,10	1,90
Insunho	10445 SEINFRA	CALCETEIRO	Mão de Obra	H	0,1595000	17,83	2,84
Insunho	12403 SEINFRA	PÓ DE PEDRA	Material	m³	0,0065000	38,84	0,25
Insunho	12543 SEINFRA	SERVENTE	Mão de Obra	H	0,1586000	13,21	2,10
Insunho	19513 SEINFRA	TIOQUINHO (20 X 10 X 4CM), COR NATURAL	Material	UN	51,0000000	0,45	22,95
				MO sem LS =>	4,94	MO com LS =>	4,94
				Valor do BDI =>	7,77		40,85

2.2	Código Banco	Descrição	Tipo	Und	Quant.	Valor Unit	Total
Composição	C0366 SEINFRA	BANQUETA/MEIO FIO DE CONCRETO P/VIAS URBANAS (1,00x0,35x0,15m)	DRENAGEM SUPERFICIAL	M	1,0000000	43,60	43,60
Composição	C3251 SEINFRA	CONFECÇÃO DE BANQUETA/MEIO FIO PRÉ-MOLDADA DE CONCRETO PARA VIAS URBANAS (1,00 x 0,35 x 0,15m)	ELEMENTOS DE CONCRETO PRÉ FABRICADO	M	1,0000000	30,90	30,90
Auxiliar							

Alender Henrique de Oliveira
 ENGENHEIRO CIVIL
 CREA 039299 D/CE

168
2
PMJ

Composição	02784 SEINFRA	ESCAVAÇÃO MANUAL SOLO DE TACAT. PROE. ATÉ 1,50m	ESCAVAÇÕES EM	m³	0,02000000	35,00	0,70
Auxiliar			VAZAS VALETAS CANAIS E				
Composição	C3324 SEINFRA	ARGAMASSA DE CIMENTO E AREIA TRAÇO 1:4 COM AREIA PRODUZIDA	ARGAMASSA DE CIMENTO	m³	0,0007000	308,48	0,21
Auxiliar			MISTURAS BETUMINOSAS A FRIO	m³	0,0030000	68,73	0,20
Composição	C3127 SEINFRA	AREIA ASFALTO USINADA A FRIO - AAUF (S/TRANSF)	PARADES E FORROS	m²	0,25000000	3,90	0,97
Auxiliar			Mão de Obra	H	0,3000000	17,83	5,34
Composição	C0588 SEINFRA	CAIAÇÃO EM DUAS DEMÃOS COM SUPERCAL	Mão de Obra	H	0,4000000	13,21	5,28
Auxiliar							
Composição	12391 SEINFRA	PEDREIRO	MO sem LS =>	LS =>	0,00	MO com LS =>	31,61
Auxiliar							
Composição	12543 SEINFRA	SERVENTE	MO sem LS =>	LS =>	0,00	MO com LS =>	31,61
Auxiliar							

Valor do BDI => 10,24

Valor com BDI => 53,84

Composição	C4801 SEINFRA	PISO CIMENTADO COM ARGAMASSA DE CIMENTO E AREIA S/ PENEIRAR	PISOS INTERNOS	m²	1,00000000	37,61	37,61
Auxiliar							
Composição	10109 SEINFRA	ESP. 2,0 cm	Material	m³	0,0243000	51,00	1,23
Auxiliar							
Composição	10805 SEINFRA	CIMENTO PORTLAND	Material	KG	2,80000000	0,46	3,36
Auxiliar							
Composição	12391 SEINFRA	PEDREIRO	Mão de Obra	H	1,00000000	17,83	17,83
Auxiliar							
Composição	12543 SEINFRA	SERVENTE	Mão de Obra	H	1,15000000	13,21	15,19
Auxiliar							
Composição			MO sem LS =>	LS =>	0,00	MO com LS =>	33,02
Auxiliar							

Valor do BDI => 8,83

Valor com BDI => 46,44

Composição	C4824 SEINFRA	PISO PODOTÁTIL EXTERNO EM PMC. ESP. 3CM. ASSENTADO COM	PISOS	m²	1,00000000	99,59	99,59
Auxiliar							
Composição	10109 SEINFRA	ARGAMASSA (FORNECIMENTO E ASSENTAMENTO)	Material	m³	0,0182000	51,00	0,92
Auxiliar							
Composição	10805 SEINFRA	CIMENTO PORTLAND	Material	KG	2,80000000	0,46	1,28
Auxiliar							
Composição	10441 SEINFRA	CAL HIDRATADA	Material	KG	2,73000000	1,10	3,00
Auxiliar							
Composição	11328 SEINFRA	LADRILHISTA	Mão de Obra	H	1,60000000	17,83	28,52
Auxiliar							
Composição	18623 SEINFRA	PISO TÁTIL ALERTA OU DIRECIONAL EM PMC (CONCRETO) ESP. 3cm	Material	m²	1,10000000	44,88	49,36
Auxiliar							
Composição	12543 SEINFRA	SERVENTE	Mão de Obra	H	1,25000000	13,21	16,51
Auxiliar							
Composição			MO sem LS =>	LS =>	0,00	MO com LS =>	45,03
Auxiliar							

Valor do BDI => 23,40

Valor com BDI => 122,99

Composição	C1611 SEINFRA	LASTRO DE CONCRETO REGULARIZADO ESP. = 5CM	LASTROS	m²	1,00000000	32,48	32,48
Auxiliar							
Composição	10692 SEINFRA	BETONEIRA ELÉTRICA 590L (CHP)	Equipamento	H	0,04500000	19,64	0,70
Auxiliar							

Alencar Henrique de Oliveira
ENGENHEIRO CIVIL
CREA 033299 D/CE

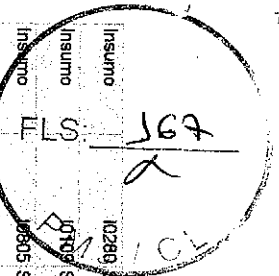

Insunmo	12389 SEINFRA	BRITA	Material	m³	0,0440000		76,75	3,37
Insunmo	10700 SEINFRA	AREIA MEDIA	Material	m³	0,0332000		51,00	1,69
Insunmo	12605 SEINFRA	CIMENTO PORTLAND	Material	KG	11,0000000	0,46		5,06
Insunmo	12391 SEINFRA	PEDREIRO	Mão de Obra	H	0,4000000	17,83		7,13
Insunmo	12643 SEINFRA	SERVEANTE	Mão de Obra	H	1,1000000	13,21		14,53
				MO sem LS =>	21,66	LS =>	0,00	MO com LS => 21,66
				Valor do BDI =>			7,63	40,11

		Valor do BDI =>				4,19		22,04	
3.1	Código Banco	Descrição	Tipo	Und	Quant.	Valor Unit.	Valor Unit.	Total	
Composição	C1614 SEINFRA	LATEX DUAS DEMÃOS EM PAREDES EXTERNAS SIMASSA	PAREDES E FORROS	m²	1,0000000	17,85		17,85	
Insunmo	10045 SEINFRA	AJUDANTE DE PINTOR	Mão de Obra	H	0,3500000	14,52		5,08	
Insunmo	10036 SEINFRA	AGUARRAZ MINERAL	Material	L	0,0500000	12,78		0,83	
Insunmo	11347 SEINFRA	LIXA PARA MADEIRAMASSA	Material	UN	0,2500000	0,55		0,13	
Insunmo	11488 SEINFRA	LÍQUIDO PREPARADOR DE SUPERFÍCIES	Material	L	0,1200000	16,64		1,99	
Insunmo	12395 SEINFRA	PINTOR	Mão de Obra	H	0,4000000	17,95		7,14	
Insunmo	12097 SEINFRA	TINTA LATEX ACRÍLICA	Material	L	0,1700000	16,96		2,86	
				MO sem LS =>	12,22	LS =>	0,00	MO com LS => 12,22	
				Valor do BDI =>			4,19	22,04	

		Valor do BDI =>				8,24		43,31	
3.2	Código Banco	Descrição	Tipo	Und	Quant.	Valor Unit.	Valor Unit.	Total	
Composição	C3037 SEINFRA	REBOCO C/ ARGAMASSA DE CIMENTO E AREIA PENEIRADA, TRACO 1:4	ARGAMASSAS PARA PAREDES INTERNAS E EXTERNAS	m²	1,0000000	35,07		35,07	
Composição Auxiliar	C0166 SEINFRA	ARGAMASSA DE CIMENTO E AREIA PEN. TRACO 1:4	ARGAMASSA DE CIMENTO	m²	0,0260000	658,57		16,46	
Insunmo	12391 SEINFRA	PEDREIRO	Mão de Obra	H	0,8000000	17,83		10,89	
Insunmo	12543 SEINFRA	SERVEANTE	Mão de Obra	H	0,8000000	13,21		7,92	
				MO sem LS =>	29,32	LS =>	0,00	MO com LS => 29,32	
				Valor do BDI =>			8,24	43,31	
				Valor com BDI =>					
3.3	Código Banco	Descrição	Tipo	Und	Quant.	Valor Unit.	Valor Unit.	Total	
Composição	C1907 SEINFRA	PINTURA DE PISO INTERNO/EXTERNO. CTINTA BASE RESINA ACRÍLICA- QUARTZO 2 DEMÃOS	PISO	m²	1,0000000	16,91		16,91	
Insunmo	10154 SEINFRA	ÁCIDO MURIÁTICO	Material	L	0,0500000	3,87		0,19	
Insunmo	12395 SEINFRA	PINTOR	Mão de Obra	H	0,5000000	17,85		8,92	
Insunmo	12543 SEINFRA	SERVEANTE	Mão de Obra	H	0,4000000	13,21		5,28	

Avenida ...
 ENGENHEIRO CIVIL
 CREA 039299 D/CE

FLS: 168
K
PM/ICL

Insuno	12086 SEINFRA	TINTA AGRÍCOLA C/QUARTZO P/PISO	Material	L	0,21000000	12,00	2,52
			MO sem LS =>	LS =>	0,00	MO com LS =>	14,20
			Valor do BDI =>		3,97	Valor com BDI =>	20,88

4.1							
Composição	Código Banco	Descrição	Tipo	Und	Quant.	Valor Unit	Total
	C1430 SEINFRA	GRAMA EM PLACAS E=6 CM FORNECIMENTO E PLANTIO	PAISAGISMO	m²	1,00000000	13,75	13,75
Insuno	10097 SEINFRA	AJUDANTE	Mão de Obra	H	0,20780000	14,52	3,01
Insuno	11226 SEINFRA	GRAMA TIPO BATAIANS EM PLACA	Material	m²	0,90000000	6,07	5,46
Insuno	12077 SEINFRA	TERRA VEGETAL	Material	m³	0,07500000	70,52	5,28
			MO sem LS =>	LS =>	0,00	MO com LS =>	3,01
			Valor do BDI =>		3,23	Valor com BDI =>	18,98

4.2							
Composição	Código Banco	Descrição	Tipo	Und	Quant.	Valor Unit	Total
	C0112 SEINFRA	ARBUSTOS ORNAMENTAIS EM GERAL. C/ ALTURA MÍNIMA DE 60CM	PAISAGISMO	UN	1,00000000	34,52	34,52
Insuno	10106 SEINFRA	ARBUSTO ORNAMENTAL	Material	UN	1,00000000	31,68	31,68
Insuno	11277 SEINFRA	JARDINEIRO	Mão de Obra	H	0,16880000	16,77	2,84
			MO sem LS =>	LS =>	0,00	MO com LS =>	2,84
			Valor do BDI =>		8,11	Valor com BDI =>	42,63

4.3							
Composição	Código Banco	Descrição	Tipo	Und	Quant.	Valor Unit	Total
	C3451 SEINFRA	LIXEIRA EM FIBRA DE VIDRO CAP =40L e DIAM =35cm	URBANIZAÇÃO	UN	1,00000000	280,80	280,80
Composição	C1604 SEINFRA	LANÇAMENTO E APLICAÇÃO DE CONCRETO S/ELEVAÇÃO	CONCRETOS	m³	0,09000000	114,92	3,44
Auxiliar	C0839 SEINFRA	CONCRETO PMBR., FCK-13,5 MPa COM AGREGADO ADQUIRIDO	CONCRETOS	m³	0,03000000	327,06	9,81
Auxiliar	10974 SEINFRA	LIXEIRA EM FIBRA DE VIDRO CAP =40L E DIAM =35cm	Material	UN	1,00000000	221,00	221,00
Insuno	12391 SEINFRA	PEDREIRO	Mão de Obra	H	1,50000000	17,83	26,74
Insuno	12543 SEINFRA	SERVENTE	Mão de Obra	H	1,50000000	13,21	19,81
			MO sem LS =>	LS =>	0,00	MO com LS =>	52,36
			Valor do BDI =>		65,98	Valor com BDI =>	346,78

4.4							
Composição	Código Banco	Descrição	Tipo	Und	Quant.	Valor Unit	Total
	C0229 SEINFRA	ARVORES ORNAMENTAIS EM GERAL. C/ ALTURA MÉDIA DE 2,50M. EXCETO PAISAGISMO	PAISAGISMO	UN	1,00000000	47,44	47,44
Insuno	10143 SEINFRA	PALMÁCEAS	Material	UN	1,00000000	37,67	37,67
Insuno	11277 SEINFRA	JARDINEIRO	Mão de Obra	H	0,58300000	16,77	9,77
			MO sem LS =>	LS =>	0,00	MO com LS =>	9,77

Engenheiro Civil
ENGENHEIRO CIVIL
CRETA 033200 D/CE

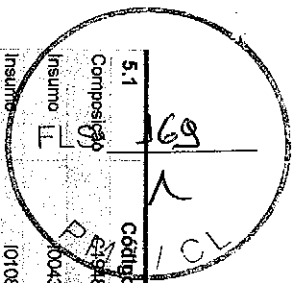

5.1		Código Banco	Descrição	Tipo	Valor do BDI =>	Und	Quant.	Valor Unit	Total
Composição		10043 SEINFRA	POUNTO HIDRÁULICO, MATERIAL E EXECUÇÃO	OUTROS ELEMENTOS	11,14	PT	1,0000000	181,99	181,99
Insuno		10043 SEINFRA	AJUDANTE DE ENCANADOR	Mão de Obra		H	3,0000000	14,52	43,56
Insuno		10108 SEINFRA	AREA GROSSA	Material		m²	0,0035000	55,00	0,19
Insuno		10884 SEINFRA	COTOVELO PVC SOLDAVEL DE 25MM	Material		UN	2,0000000	0,80	1,60
Insuno		10805 SEINFRA	CIMENTO PORTLAND	Material		KG	2,5000000	0,46	1,15
Insuno		10441 SEINFRA	CAL HIDRATADA	Material		KG	2,5000000	1,10	2,75
Insuno		10885 SEINFRA	COTOVELO PVC SOLDAVEL DE 32MM	Material		UN	4,0000000	1,60	6,40
Insuno		12320 SEINFRA	ENCANADOR	Mão de Obra		H	3,0000000	17,83	53,49
Insuno		11293 SEINFRA	JOELHO PVC ROSCAVEL DE 1"	Material		UN	1,0000000	3,58	3,58
Insuno		11426 SEINFRA	LUVA REDUÇÃO PVC SOLDAVEL DE 32X25MM	Material		UN	1,0000000	2,28	2,28
Insuno		11412 SEINFRA	LUVA PVC SOLDAVEL DE 32MM	Material		UN	2,0000000	1,27	2,54
Insuno		12543 SEINFRA	SERVENTE	Mão de Obra		H	2,5000000	13,21	33,02
Insuno		11973 SEINFRA	TE PVC SOLDAVEL 32MM	Material		UN	1,0000000	2,48	2,49
Insuno		12201 SEINFRA	TUBO PVC SOLDAVEL DE 32MM (1")	Material		M	5,0000000	5,23	26,15
Insuno		12200 SEINFRA	TUBO PVC SOLDAVEL DE 25MM (3/4")	Material		M	1,2000000	2,33	2,79
				MO sem LS =>	130,07	LS =>	0,00	MO com LS =>	130,07
				Valor do BDI =>	42,76			Valor com BDI =>	224,75
5.2		Código Banco	Descrição	Tipo	Valor do BDI =>	Und	Quant.	Valor Unit	Total
Composição		C2506 SEINFRA	TORNEIRA DE PRESSÃO P/JARDIM DE 3/4"	LOUÇAS, METAIS E ACESSÓRIOS		UN	1,0000000	27,86	27,86
Insuno		10043 SEINFRA	AJUDANTE DE ENCANADOR	Mão de Obra		H	0,5000000	14,52	7,26
Insuno		12320 SEINFRA	ENCANADOR	Mão de Obra		H	0,2500000	17,83	4,45
Insuno		11180 SEINFRA	FITA DE VEDAÇÃO	Material		M	1,0000000	0,20	0,20
Insuno		12133 SEINFRA	TORNEIRA DE PRESSÃO P/JARDIM DE 3/4"	Material		UN	1,0000000	15,97	15,97
				MO sem LS =>	11,71	LS =>	0,00	MO com LS =>	11,71
				Valor do BDI =>	6,55			Valor com BDI =>	34,43
5.3		Código Banco	Descrição	Tipo	Valor do BDI =>	Und	Quant.	Valor Unit	Total
Composição		C0905 SEINFRA	CAIXA DE INSPEÇÃO EM ALVENARIA - 1/2 TIPOLO COMUM	POÇOS E CAIXAS		m²	1,0000000	113,37	113,37

ENGENHEIRO CIVIL

 CREA 039299 D/CE

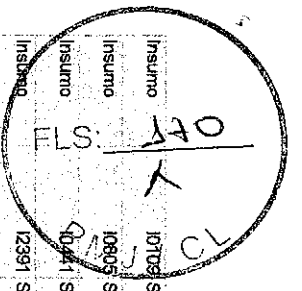

Insunmo	10709 SEINFRA	AREIA MEDIA	Material	m³	0,0610000	51,00	3,11
Insunmo	10805 SEINFRA	CIMENTO PORTLAND	Material	KG	11,8400000	0,46	5,44
Insunmo	10841 SEINFRA	CAL HIDRATADA	Material	KG	4,5500000	1,10	5,00
Insunmo	12391 SEINFRA	PEDREIRO	Mão de Obra	H	2,3000000	17,83	41,00
Insunmo	12543 SEINFRA	SERVEENTE	Mão de Obra	H	2,8000000	13,21	36,98
Insunmo	12082 SEINFRA	TUOLO MACIÇO COMUM	Material	UN	84,0000000	0,26	21,84
			MO sem LS =>	LS =>	0,00	MO com LS =>	77,98
		Valor do BDI =>			26,64	Valor com BDI =>	140,01

6.1	Código Banco	Descrição	Tipo	Und	Quant.	Valor Unit	Total
Composição	C3447 SEINFRA	LIMPEZA DE PISO EM ÁREA URBANIZADA	LIMPEZA FINAL	m²	1,0000000	0,99	0,99
Insunmo	12543 SEINFRA	SERVEENTE	Mão de Obra	H	0,0750000	13,21	0,99
			MO sem LS =>	LS =>	0,00	MO com LS =>	0,99
		Valor do BDI =>			0,23	Valor com BDI =>	1,22

Composições Auxiliares

	Código Banco	Descrição	Tipo	Und	Quant.	Valor Unit	Total
Composição	C3127 SEINFRA	AREIA ASFALTO USINADA A FRIO - AAUF (STRANSP)	MISTURAS BETUMINOSAS A FRIO	m³	1,0000000	68,73	68,73
Composição	C3315 SEINFRA	USINAGEM DE MISTURAS BETUMINOSAS A FRIO	SERVIÇOS DE USINAGEM	m²	1,0500000	16,91	17,75
Auxiliar	C3130 SEINFRA	AREIA DE RIO - EXTRAÇÃO	PRODUÇÃO DE MATERIAIS	m³	1,2910000	6,98	9,01
Auxiliar	10590 SEINFRA	CAMINHÃO TANQUE 8.000 l (CHI)	Equipamento	H	0,0640000	39,62	2,53
Insunmo	10608 SEINFRA	COMPACTADOR LISO TANDEM AUTOPROPELIDO (CHI)	Equipamento	H	0,0460000	40,18	1,84
Insunmo	10698 SEINFRA	CAMINHÃO TANQUE 8.000 l (CHP)	Equipamento	H	0,0027000	127,77	0,34
Insunmo	10807 SEINFRA	COMPAC. DE PNEUS PRES. VAR. AUTOPR. (CHI)	Equipamento	H	0,0447000	62,24	2,78
Insunmo	10721 SEINFRA	COMPAC. DE PNEUS PRES. VAR. AUTOPR. (CHP)	Equipamento	H	0,0222000	165,69	3,64
Insunmo	10726 SEINFRA	COMPACTADOR LISO TANDEM AUTOPROPELIDO (CHP)	Equipamento	H	0,0207000	77,32	1,60
Insunmo	12570 SEINFRA	FILLER (PO CALÇAREO)	Material	KG	66,0000000	0,20	13,20
Insunmo	10756 SEINFRA	MOTO NIVELADORA (CHP)	Equipamento	H	0,0147000	206,82	3,04
Insunmo	10642 SEINFRA	MOTO NIVELADORA (CHI)	Equipamento	H	0,0520000	80,86	4,20

 Engenheiro Civil
 CREA 039299 D/CE

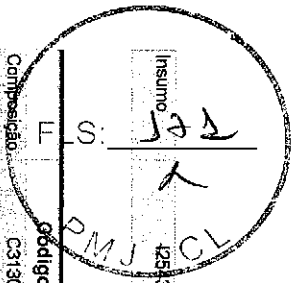

Composição	Código Banco	Descrição	Tipo	Und	Quant.	Valor Unit	Total
Insunso	12543 SEINFRA	SERVENTE	Mão de Obra	H	0,6667000	13,21	8,90
			MO sem LS =>	LS =>	0,00	MO com LS =>	14,90
			Valor do BDI =>		16,15	Valor com BDI => 84,88	
Composição	C3130 SEINFRA	ÁREA DE RIO - EXTRAÇÃO	PRODUÇÃO DE MATERIAIS	m²	1,0000000	6,98	6,98
Insunso	10596 SEINFRA	CARREGADEIRA DE PNEUS HP 180 (CH)	Equipamento	H	0,0000000	89,27	0,00
Insunso	10710 SEINFRA	CARREGADEIRA DE PNEUS HP 180 (CHP)	Equipamento	H	0,0139000	261,55	3,63
Insunso	12543 SEINFRA	SERVENTE	Mão de Obra	H	0,0278000	13,21	0,36
Insunso	10666 SEINFRA	TRATOR DE ESTEIRAS CALAMINA E ESC. HP 155 (CH)	Equipamento	H	0,0007000	79,21	0,05
Insunso	10779 SEINFRA	TRATOR DE ESTEIRAS CALAMINA E ESC. HP 155 (CHP)	Equipamento	H	0,0132000	223,30	2,94
			MO sem LS =>	LS =>	0,00	MO com LS =>	0,36
			Valor do BDI =>		1,84	Valor com BDI => 8,62	
Composição	C0166 SEINFRA	ARGAMASSA DE CIMENTO E AREIA PEN. TRACO 1:4	ARGAMASSA DE CIMENTO	m³	1,0000000	658,57	658,57
Insunso	10109 SEINFRA	AREIA MEDIA	Material	m³	1,2160000	51,00	62,01
Insunso	10805 SEINFRA	CIMENTO PORTLAND	Material	KG	365,0000000	0,46	167,90
Insunso	12543 SEINFRA	SERVENTE	Mão de Obra	H	32,4500000	13,21	428,66
			MO sem LS =>	LS =>	0,00	MO com LS =>	428,66
			Valor do BDI =>		154,76	Valor com BDI => 813,33	
Composição	C3324 SEINFRA	ARGAMASSA DE CIMENTO E AREIA TRACO 1:4 COM AREIA PRODUZIDA	ARGAMASSA DE CIMENTO	m³	1,0000000	308,48	308,48
Composição	C3130 SEINFRA	ÁREA DE RIO - EXTRAÇÃO	PRODUÇÃO DE MATERIAIS	m³	1,2160000	6,98	8,48
Auxiliar	10805 SEINFRA	CIMENTO PORTLAND	Material	KG	365,0000000	0,46	167,90
Insunso	12543 SEINFRA	SERVENTE	Mão de Obra	H	10,0000000	13,21	132,10
			MO sem LS =>	LS =>	0,00	MO com LS =>	132,53
			Valor do BDI =>		72,49	Valor com BDI => 390,97	
Composição	C3253 SEINFRA	BRITA PRODUZIDA PARA USOS DIVERSOS	PRODUÇÃO DE MATERIAIS	m³	1,0000000	72,20	72,20
Composição	C3235 SEINFRA	ROCHA PARA BRITAGEM	PRODUÇÃO DE MATERIAIS	m³	1,1000000	30,46	33,44
Auxiliar	10708 SEINFRA	CARREGADEIRA DE PNEUS HP 111 (CHP)	Equipamento	H	0,0258000	155,55	4,01

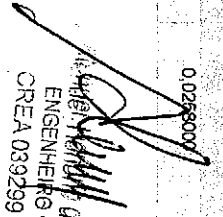
 Engenheiro Civil
 CREA 039299 D/CE

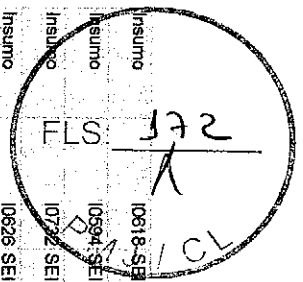

Insunmo	10818 SEINFRA	CONJUNTO DE BRITAGEM 30 M3/H (CH)	Equipamento	H	0,00000000	193,98	0,00
Insunmo	10594 SEINFRA	CARREGADEIRA DE PNEUS HP 111 (CH)	Equipamento	H	0,01580000	56,87	0,89
Insunmo	10722 SEINFRA	CONJUNTO DE BRITAGEM 30 M3/H (CHP)	Equipamento	H	0,04170000	365,64	15,24
Insunmo	10628 SEINFRA	GRUPO GERADOR 145 KVA (CH)	Equipamento	H	0,00000000	23,71	0,00
Insunmo	10740 SEINFRA	GRUPO GERADOR 145 KVA (CHP)	Equipamento	H	0,04170000	125,82	5,24
Insunmo	12528 SEINFRA	PEÇAS DE DESGASTE DO BRITADOR	Material	CJ	0,00040000	26.593,00	10,93
Insunmo	12543 SEINFRA	SERVENTE	Mão de Obra	H	0,20890000	13,21	2,75
			MO sem LS =>		12,61	LS =>	0,00
			MO com LS =>		0,00	MO com LS =>	12,61
			Valor do BDI =>		16,96	Valor com BDI =>	89,16

Composição	Código Banco	Descrição	Tipo	Und	Quant.	Valor Unit.	Total
Insunmo	12486 SEINFRA	SUPERCAL	Material	KG	0,30000000	1,10	0,33
			MO sem LS =>		3,67	LS =>	0,00
			MO com LS =>		0,00	MO com LS =>	3,67
			Valor do BDI =>		0,91	Valor com BDI =>	4,81

Composição	Código Banco	Descrição	Tipo	Und	Quant.	Valor Unit.	Total
Insunmo	10899 SEINFRA	CONCRETO P/MBR. FCK=13,5 MPa COM AGREGADO ADQUIRIDO	CONCRETOS	m³	1,00000000	327,06	327,06
Insunmo	10682 SEINFRA	BETONEIRA ELÉTRICA 580L (CHP)	Equipamento	H	0,71400000	19,64	14,02
Insunmo	10109 SEINFRA	AREIA MÉDIA	Material	m³	0,89710000	51,00	45,75
Insunmo	10805 SEINFRA	CIMENTO PORTLAND	Material	KG	282,00000000	0,46	129,72
Insunmo	11805 SEINFRA	PEDRISCO	Material	m³	0,89900000	69,75	58,31
Insunmo	12543 SEINFRA	SERVENTE	Mão de Obra	H	6,00000000	13,21	79,26
			MO sem LS =>		79,26	LS =>	0,00
			MO com LS =>		0,00	MO com LS =>	79,26
			Valor do BDI =>		76,85	Valor com BDI =>	403,91

Composição	Código Banco	Descrição	Tipo	Und	Quant.	Valor Unit.	Total
Composição	C3269 SEINFRA	CONCRETO P/MBR. FCK=13,5MPa COM AGREGADO PRODUZIDO (STRANSP.)	CONCRETOS	m³	1,00000000	298,80	298,80
Composição Auxiliar	C3253 SEINFRA	BRITA PRODUZIDA PARA USOS DIVERSOS	PRODUÇÃO DE MATERIAIS	m³	0,89900000	72,20	60,35
Composição Auxiliar	C3130 SEINFRA	AREIA DE RIO - EXTRAÇÃO	PRODUÇÃO DE MATERIAIS	m³	0,89710000	6,98	6,26
Composição Auxiliar	10566 SEINFRA	BETONEIRA COM MOTOR A DIESEL (CH)	Equipamento	H	0,00000000	18,26	0,00

INGENIERO CIVIL
 CREA 039299 D/CE

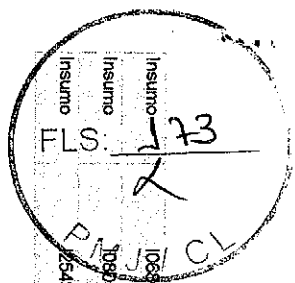

Insunso	10680 SEINFRA	BETONEIRA COM MOTOR A DIESEL (GHP)	Equipamento	H	1,0000000	23,21	23,21
Insunso	10695 SEINFRA	CIMENTO PORTLAND	Material	KG	282,0000000	0,46	129,72
Insunso	12543 SEINFRA	SERVENTE	Mão de Obra	H	6,0000000	13,21	79,26
			MO sem LS =>		90,12	LS =>	0,00
			MO com LS =>		0,00	MO com LS =>	90,12
			Valor do BDI =>		70,21	Valor com BDI =>	369,01

Composição	C3251 SEINFRA	CONFEÇÃO DE BANQUETA / MEIO FIO, PRÉ-MOLDADA DE CONCRETO	Tipo	Elementos de concreto pré fabricado	Und	1,0000000	30,90	30,90
Composição	C3268 SEINFRA	PARA VIAS URBANAS (1,00 x 0,35 x 0,15m)	Tipo	CONCRETOS	m²	0,0475000	288,80	14,19
Auxiliar	10698 SEINFRA	(S/TRANSP)	Equipamento	H	0,0000000	16,11	0,00	0,00
Insunso	10753 SEINFRA	MESA VIBRATÓRIA E FORMAS (GHP)	Equipamento	H	0,1000000	17,29	1,72	1,72
Insunso	12391 SEINFRA	PEDREIRO	Mão de Obra	H	0,1000000	17,83	1,78	1,78
Insunso	12543 SEINFRA	SERVENTE	Mão de Obra	H	1,0000000	13,21	13,21	13,21
			MO sem LS =>		19,27	LS =>	0,00	
			MO com LS =>		0,00	MO com LS =>	19,27	
			Valor do BDI =>		7,26	Valor com BDI =>	38,16	

Composição	C2784 SEINFRA	ESCAVAÇÃO MANUAL SOLO DE YACAT, PROF. ATÉ 1,50m	Tipo	ESCAVAÇÕES EM VALAS, VALETAS, CANAIS E Mão de Obra	m²	1,0000000	35,00	35,00
Insunso	12543 SEINFRA	SERVENTE	Mão de Obra	H	2,6500000	13,21	35,00	35,00
			MO sem LS =>		35,00	LS =>	0,00	
			MO com LS =>		0,00	MO com LS =>	35,00	
			Valor do BDI =>		8,22	Valor com BDI =>	43,22	

Composição	C1694 SEINFRA	LANÇAMENTO E APLICAÇÃO DE CONCRETO S/ ELEVAÇÃO	Tipo	CONCRETOS	Und	1,0000000	114,92	114,92
Insunso	12391 SEINFRA	PEDREIRO	Mão de Obra	H	2,0000000	17,83	35,66	35,66
Insunso	12543 SEINFRA	SERVENTE	Mão de Obra	H	6,0000000	13,21	79,26	79,26
			MO sem LS =>		114,92	LS =>	0,00	
			MO com LS =>		0,00	MO com LS =>	114,92	
			Valor do BDI =>		27,00	Valor com BDI =>	141,92	

Composição	C3235 SEINFRA	ROCHA PARA BRITAGEM	Tipo	PRODUÇÃO DE MATERIAS	Und	1,0000000	30,40	30,40
Insunso	10221 SEINFRA	BLASTER	Mão de Obra	H	0,0598000	20,57	1,20	1,20
Insunso	10860 SEINFRA	CORDEL DETONANTE	Material	M	1,2400000	4,00	4,96	4,96
Insunso	10728 SEINFRA	COMPRESSOR DE AR 250 PCM (GHP)	Equipamento	H	0,0588000	89,35	5,25	5,25
			Valor do BDI =>		27,00	Valor com BDI =>	141,92	

Manoel Henrique
 Diretor
 Rua...
 Caixa Postal...
 CEP...

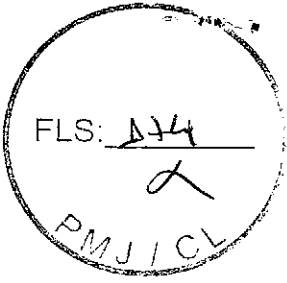

Insunmo	Código Banco	Descrição	Tipo	Und	Quant.	Valor Unit	Total		
Insunmo	10614 SEINFRA	COMPRESSOR DE AR 250 PCM (CHI)	Equipamento	H	0,00000000	28,42	0,00		
Insunmo	12507 SEINFRA	DINAMITE 60%	Material	KG	0,05000000	19,95	0,99		
Insunmo	12326 SEINFRA	ESPOLETA	Material	UN	0,00900000	4,43	0,03		
Insunmo	12568 SEINFRA	DINAMITE GRANULADA	Material	KG	0,54000000	11,62	6,27		
Insunmo	12329 SEINFRA	ESTOPIM	Material	M	0,06000000	5,93	0,33		
Insunmo	10845 SEINFRA	PERFURATRIZ PNEUMÁTICA (CHI)	Equipamento	H	0,00000000	17,99	0,00		
Insunmo	10759 SEINFRA	PERFURATRIZ PNEUMÁTICA (CHP)	Equipamento	H	0,17850000	18,94	3,32		
Insunmo	12543 SEINFRA	SERVENTE	Mão de Obra	H	0,58820000	13,21	7,77		
Insunmo	12535 SEINFRA	SERIE DE BROCAS S.12 D=22MM	Material	JG	0,00050000	663,28	0,28		
				MO sem LS =>	8,97	LS =>	0,00	MO com LS =>	8,97
				Valor do BDI =>	7,14	Valor com BDI =>	37,54		

Insunmo	Código Banco	Descrição	Tipo	Und	Quant.	Valor Unit	Total		
Composição	C3315 SEINFRA	USINAGEM DE MISTURAS BETUMINOSAS A FRIO	SERVIÇOS DE USINAGEM	m³	1,00000000	16,91	16,91		
Insunmo	10708 SEINFRA	CARREGADEIRA DE PNEUS HP 111 (CHP)	Equipamento	H	0,02130000	155,55	3,31		
Insunmo	10594 SEINFRA	CARREGADEIRA DE PNEUS HP 111 (CHI)	Equipamento	H	0,04530000	56,87	2,57		
Insunmo	12543 SEINFRA	SERVENTE	Mão de Obra	H	0,40000000	13,21	5,28		
Insunmo	10774 SEINFRA	TANQUE DE ESTOCAGEM DE ASFALTO (CHP)	Equipamento	H	0,13330000	21,55	2,97		
Insunmo	10661 SEINFRA	TANQUE DE ESTOCAGEM DE ASFALTO (CHI)	Equipamento	H	0,00000000	14,69	0,00		
Insunmo	10670 SEINFRA	USINA DE MISTURAS BETUMINOSAS A FRIO (CHI)	Equipamento	H	0,00000000	32,76	0,00		
Insunmo	10783 SEINFRA	USINA DE MISTURAS BETUMINOSAS A FRIO (CHP)	Equipamento	H	0,06670000	43,18	2,98		
				MO sem LS =>	5,28	LS =>	0,00	MO com LS =>	5,28
				Valor do BDI =>	3,97	Valor com BDI =>	20,88		

Responsável Técnico
 Engenheiro Civil
 Nº 033200 D/CE



➤ PROJETO BÁSICO

MEMORIAL DESCRITIVO E ESPECIFICAÇÕES TÉCNICAS

- **OBRA:** REFORMA DA PRAÇA JULIO LÓSSIO
- **LOCAL:** MUNICÍPIO DE JARDIM/ CEARÁ.

1.0 - CONSIDERAÇÕES INICIAIS

- Este Relatório de Especificações determina as normas e condições da execução das obras e serviços de engenharia e Infra-Estrutura Viária no Município de Jardim. **REFORMA DA PRAÇA JULIO LÓSSIO - JARDIM/CE.**
-
- Todos os serviços especificados poderão constar ou não na execução da obra. Valerá os que estiverem definidos em planilha orçamentária, cujos itens correspondentes obedecerão a estas especificações e aquelas elaboradas e definidas pelos fornecedores.
- Quaisquer outros serviços eventuais que possam acontecer no decorrer da execução das obras e, não especificados, deverá a fiscalização definir os parâmetros técnicos especificando-os.
- Serão fornecidas para a execução das obras e serviços todas as informações técnicas necessárias como: projetos de arquitetura, dimensionamento e detalhes, e tudo o mais necessário ao fiel desempenho das obras e serviços de engenharia. Os estudos iniciais e complementares que possam ser exigidos deverão ser elaborados pelo contratante sob orientação da fiscalização.
- Todos os materiais a serem empregados na obra deverão ser aprovados pela fiscalização, deverão também ser comprovadamente novos e de primeira qualidade, preferencialmente usuais da região, satisfazendo estas especificações, NORMAS E PROCEDIMENTOS USUAIS E TÉCNICAS DA ABNT.



Alender Honorato de Oliveira
ENGENHEIRO CIVIL
CREA 039299 D/CE

2.0 ADMINISTRAÇÃO DA OBRA

- É a **Contratada** obrigada a obter todas as licenças e aprovações dos projetos, nos órgãos competentes, necessárias a execução da obra, bem como a observância de todas as leis, regulamentos e posturas relativas à obra e a segurança pública, além de atender as exigências da legislação trabalhista e social, no que diz respeito ao pessoal que lhes prestar serviços.
- No item acima estão implícitas as determinações do Conselho Regional de Engenharia, Arquitetura e Agronomia – CREA, no que se refere ao registro da obra, no que se relaciona com a colocação de placas das obras contendo nomes e números de inscrições dos autores dos projetos e dos responsáveis pela construção.
- Obriga-se a Contratada ao pleno cumprimento de cronograma físico de execução das obras e serviços, manter o equilíbrio econômico financeiro do contrato, abastecer a obra de materiais e serviços necessários a sua execução, conservar e manter as etapas dos serviços executadas e concluídas, atender a fiscalização sob os aspectos técnicos e administrativas em relação a obra, zelar pela qualidade das obras e serviços, manter o canteiro de obras sempre limpo e apto a visitação.

3.0 – PROCEDIMENTOS

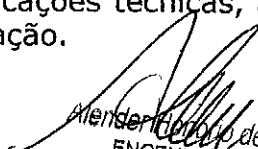
- Todos os serviços deverão ser executados com rigorosa obediência às Normas Brasileiras referentes ao assunto, formas e diretrizes básicas de execução patentes e funcionais da região.
- Todos os equipamentos e ferramentas necessários ao desenvolvimento das obras e serviços deverão estar em condições plenas de uso, com as manutenções preventivas e aptos ao funcionamento regular.
- No caso de equipamentos danificados no decorrer da execução, estes deverão de pronto ser substituídos e/ou reparados convenientemente em tempo que não provoque interrupção e/ou paralisação além do permitido para a execução dos serviços, não comprometendo o equilíbrio físico das obras.
- Os trabalhos iniciais, o de preparação de caixas estradais, retiradas e reposição de cercas, aquisição dos materiais, recuperação e recomposição, os de bota-fora e demais correlatos, etc., deverão obediência plena as especificações técnicas, as normas direcionadas, aos projetos e definições da fiscalização.

Alender Roberto de Oliveira
ENGENHEIRO CIVIL
CREA 039299 D/CE

ESPECIFICAÇÕES

1.0 SERVIÇOS INICIAIS

1.1 Placa da Obra

Deverá ser fornecida e instalada placa metálica nas dimensões (2,00x1,00)m, no modelo e padrão determinados pela administração municipal, cuja estrutura será em madeira e revestida em chapa. Deverá ser instalada até o 10º dia corrido, contados a partir do início da obra.

Ficará a cargo exclusivo da Contratada a instalação de uma Placa da Obra com a identificação dos responsáveis técnicos da empresa contratada.

Retirada de Meia Fio de Pedra Granítica

Todo o meio fio de pedra granítica indicado em projeto, deverá ser retirado.

Retirada de Pavimentação em Bloco de concreto

Deverá ser retirada a pavimentação em bloco de concreto, conforme projeto.

Carga Mecanizada de entulho em Caminhão Basculante

Todo o entulho resultante da obra deverá ser removido periodicamente em caminhão basculante para local fora da obra. Os materiais a serem removidos deverão ser constantemente umedecidos para reduzir a formação de poeira. Não poderá, sob nenhuma hipótese, haver acúmulo de entulho que impeça a execução dos serviços. Todo material deverá ser despejado em local apropriado, e aprovado pelo órgão competente de modo que não acarrete infração de qualquer natureza.

Transporte de Material, exceto rocha em caminhão até 0,5 km

O material, exceto rocha será transportado em caminhão. Conforme projeto.

Alender Honorio de Oliveira
ENGENHEIRO CIVIL
CREA 039299 D/C/L

2.0 PAVIMENTAÇÃO

Piso Intertravado de Concreto

Conforme indicação em planta de implantação, algumas áreas serão pavimentadas com piso intertravado de concreto tipo “tijolinho”, (20 x 10 x 4cm), cinza – compactação mecanizada, de acordo com a planta de *layout*. A pavimentação deverá ser executada sobre coxim de areia, sobre solo regularizado e compactado.

Deverá ser observada a declividade do piso, a taxa de 2%, para as ruas frontal e laterais.

Banqueta- meio fio de concreto

Deverá ser executado banqueta- meio fio de concreto para vias urbanas (1,00x0,35x0,15m), de acordo com projeto.

Piso Cimentado

Conforme indicação em projeto anexo, a pavimentação da calçada será do tipo cimentado, na espessura de 2,0 cm com argamassa de cimento e areia sem peneirar no traço 1:3, sobre base de concreto.

Ladrilho Hidráulico

As áreas da calçada (passeio), conforme indicado no projeto executivo teremos pavimentação do tipo ladrilho hidráulico, nas dimensões 20 x 20 cm ou de outra dimensão a ser aprovado pela fiscalização Sua aplicação deverá ser com argamassa de cal 1:4+100kg cimento, conforme projeto.

Piso Podotátil

As sinalizações táteis deverão a Norma ABNT NBR 9050/04.

A sinalização tátil no piso será em placa de sobrepor, sendo que o desnível entre a superfície do piso existente e a do implantado deve ser chanfrada, com espessura de 3cm, assentado com argamassa fornecimento e assentamento), sendo de cor contrastante com a do piso adjacente.

Lastro de Concreto

Conforme indicação em projeto anexo, será executado lastro de concreto regularizado com espessura de 5,00 cm, conforme especificado em projeto.

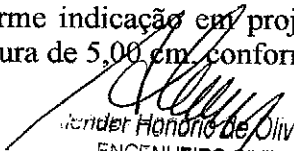
Anderson Honório de Oliveira
ENGENHEIRO CIVIL
CREA 039299 D/CE



3.0 PINTURA

Tinta Látex

As paredes externas deverão ser pintadas com duas demãos.

Deverão ser evitados escorrimentos ou salpicos de tinta nas superfícies não destinadas a pintura (vidros, pisos, aparelhos, etc.), os salpicos que não puderem ser evitados deverão ser removidos enquanto a tinta estiver fresca, empregando-se removedor adequado.

Esmalte Sintético (para superfícies metálicas)

Todas as peças em ferro deverão ser tratadas e pintadas, conforme a sistemática abaixo:

- a) deverão ser totalmente lixadas e cuidadosamente limpas com uma escova e com um pano seco para remover todo o pó remanescente;
- b) teremos aplicação de aparelho, com uma demão de anti óxido ferrolóide;
- a) todas as superfícies deverão estar limpas e secas, logo após retocadas e preparadas;
- b) As grades, portões, alçapões e corrimãos deverão ser pintados com duas demãos com esmalte sintético acetinado, na cor a ser definida pela fiscalização.

Esmalte Sintético (para superfícies de madeira)

As superfícies de madeira, tais como aduelas, alizares e marcos de portas, deverão ser pintadas com tinta esmalte semi-brilho, na cor a ser determinada pela fiscalização. As peças deverão ser previamente lixadas e emassadas com massa corrida a óleo.

Reboco

Deverá ser aplicado sobre o chapisco, com argamassa de cimento e areia peneirada, no traço 1:4, na espessura de 5 mm, nas paredes a serem posteriormente pintadas.

Pintura de piso (interno e externo)

A pintura de piso interno e externo com tinta base resina acrílica-quartzo, 2 demãos.

4.0 URBANIZAÇÃO - PAISAGISMO

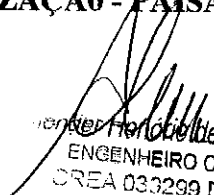
Engenheiro Heróides de Oliveira
ENGENHEIRO CIVIL
CREA 033299 D/CE



Grama

Deverá ser adquirido grama em placas com espessura 6cm, com fornecimento e plantio.

Lixeira

Será de fibra de vidro com capacidade de 40 litros e com diâmetro 35cm, de acordo com projeto.

Arbustos Ornamentais

Serão adquiridos arbustos ornamentais em geral com altura mínima de 50 cm, conforme projeto.

Árvores Ornamentais

Serão adquiridas árvores ornamentais em geral com altura média de 2,50 cm, exceto Palmáceas. Conforme projeto.

Guarda Corpo com Corrimão

O guarda corpo será composto de corrimãos e deverá ser de aço galvanizado de 2" com dois corrimãos em cada um dos lados da rampa, conforme detalhe em planta.

Alvenaria de Tijolo Cerâmico Furado

Nos locais e dimensões indicados em planta, a alvenaria será executada com tijolos cerâmicos de 6 ou 8 furos, de 1ª qualidade, assentados com argamassa de cimento, e areia, no traço 1:8, com as juntas verticais desalinhadas e as horizontais niveladas. As juntas terão espessura máxima de 1,2 cm.

Deverão ser obedecidas as espessuras das paredes indicadas nas plantas e na execução serão observados o mais perfeito prumo e nivelamento. As vergas e contra-vergas deverão ser de concreto armado, com largura igual a da alvenaria e comprimento excedendo as larguras dos vãos de 30 cm, no mínimo. As alvenarias serão executadas conforme indicação no projeto de arquitetura.

No encontro da alvenaria com os elementos estruturais em concreto, deverão ser previstas telas de ancoragem, que serão fixadas com pinos de aço, a cada duas fiadas de tijolo cerâmico.

O encunhamento da alvenaria na estrutura se fará através de tijolos maciços inclinados a quarenta e cinco graus ou argamassa expansiva.

5.0 SERVIÇOS FINAIS

Limpeza de Piso

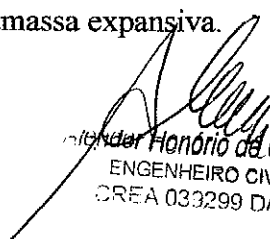

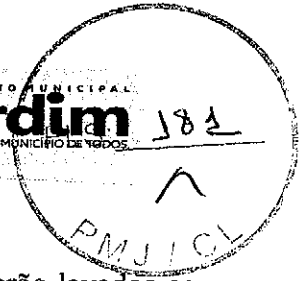
Engenheiro Honorio de Oliveira
ENGENHEIRO CIVIL
CREA 033299 D/CE

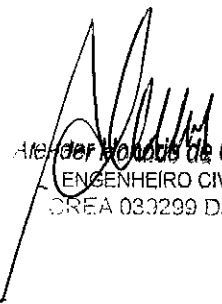

A obra deverá ser entregue em perfeito estado de limpeza e conservação. Serão lavados os pisos, azulejos, devendo ser removidos todos e quaisquer vestígios de tintas, manchas e argamassas. Todos os entulhos resultantes das obras deverão ser removidos até a entrega final da mesma.

Anderson Mendes de Oliveira
ENGENHEIRO CIVIL
CREA 033299 D/CE

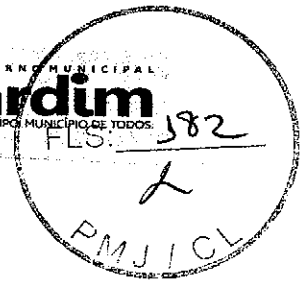
JARDIM - CE, 05 DE FEVEREIRO DE 2020



➤ **Executivo**

- Tem por objetivo a contratação de uma empresa para realizar os **REFORMA DA PRAÇA JULIO LÓSSIO**
- **LOCAL: MUNICÍPIO DE JARDIM/ CEARÁ.**

Todos os serviços serão realizados conforme especificado no projeto básico. Quando não houver clareza (se for o caso) com relação à realização dos serviços deve-se procurar a municipalidade.

A liberação será executada de acordo com medições parciais conforme cronograma estabelecido. O município manterá fiscalização durante todo o período que durar os serviços, a mesma terá acesso a todas as dependências dos serviços.

O prazo de execução da obra será de 60 dias a partir da assinatura do contrato e liberação pela secretaria de obras e infraestrutura do município.

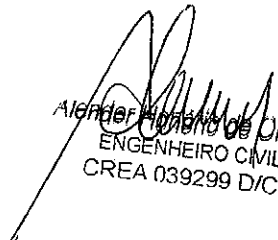
Alander Aguiar de Oliveira
ENGENHEIRO CIVIL
CREA 039299 D/CE

JARDIM - CE, 05 DE FEVEREIRO DE 2020.

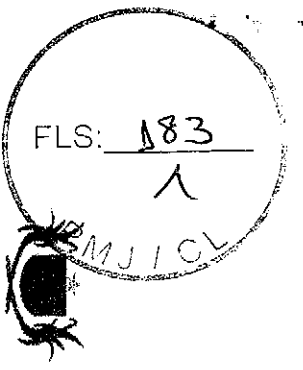

PREFEITURA MUNICIPAL DE JARDIM

SECRETARIA DE OBRAS, VIAÇÃO E URBANISMO



GOVERNO MUNICIPAL
Jardim
NOVO TEMPO, MUNICÍPIO DE TODOS.

OBRA: REFORMA DA PRAÇA JULIO LÓSSIO

LOCAL: JARDIM/CE

DATA: 05/02/2020

BANCOS: SINAPI - 09/2019 - Ceará - SEINFRA - 026 - Ceará

BDI: 23.5%

ENCARGOS SOCIAIS: DESONERADA

Planilha Orçamentária Sintética

Item	Código Banco	Descrição	Und	Quant.	Valor Unit.	Valor Unit com BDI	Total	Peso (%)
1		SERVIÇOS INICIAIS					1.129,14	2,56 %
1.1	C1937 SEINFRA	PLACAS PADRÃO DE OBRA	m²	2	157,36	194,33	388,66	0,88 %
1.2	C3373 SEINFRA	RETIRADA DE MEIO FIO DE PEDRA GRANÍTICA	M	39,17	7,49	9,25	362,32	0,82 %
1.3	C2939 SEINFRA	RETIRADA DE PAVIMENTAÇÃO EM BLOCO DE CONCRETO	m²	31,81	8,56	10,59	336,86	0,76 %
1.4	C0708 SEINFRA	CARGA MECANIZADA DE ENTULHO EM CAMINHÃO BASCULANTE	m³	4,77	3,10	3,82	18,22	0,04 %
1.5	C2529 SEINFRA	TRANSPORTE DE MATERIAL, EXCETO ROCHA EM CAMINHÃO, ATÉ 0,5 KM	m³	4,77	3,92	4,84	23,08	0,05 %
2		PAVIMENTAÇÃO					19.909,79	45,21 %
2.1	C6028 SEINFRA	PISO INTERTRAVADO TIPO TIOULINHO (20 X 10 X 4CM), CINZA - COMPACTAÇÃO MECANIZADA	m²	139,11	33,08	40,85	5.682,64	12,90 %

Engenheiro Civil
 OEA 032200 D/CE

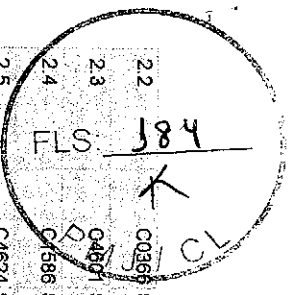

22	C0366 SEINFRA	BANQUETA/ MEIO FIO DE CONCRETO P/ VIAS URBANAS (1.00x0.35x0.15m)	M	49,32	43,60	53,84	2.655,38	6,03 %
23	C0467 SEINFRA	PISO CIMENTADO COM ARGAMASSA DE CIMENTO E AREIA S/ PENEIRAR ESP. 2,0 cm	m ²	16	37,61	46,44	743,04	1,69 %
24	C/586 SEINFRA	LADRILHOS HIDRAULICOS C/ARGAMASSA DE CAL 1-4+100KG CIMENTO	m ²	42,83	100,00	123,50	5.264,80	11,95 %
25	C4624 SEINFRA	PISO PODOTATIL EXTERNO EM PMC ESP. 3CM, ASSENTADO COM ARGAMASSA (FORNECIMENTO E ASSENTAMENTO)	m ²	23,63	99,59	122,99	2.906,25	6,60 %
26	C1811 SEINFRA	LASTRO DE CONCRETO REGULARIZADO ESP. = 5CM	m ²	66,26	32,48	40,11	2.657,68	6,03 %
3		PINTURAREVESTIMENTO					6.487,98	14,75 %
3.1	C1614 SEINFRA	LATEX DUAS DEMÃOS EM PAREDES EXTERNAS SIMASSA	m ²	42,7	17,85	22,04	941,10	2,14 %
3.2	C1279 SEINFRA	ESMALTE DUAS DEMÃOS EM ESQUADRIAS DE FERRO	m ²	6,88	32,53	40,17	276,36	0,63 %
3.3	C1280 SEINFRA	ESMALTE DUAS DEMÃOS EM ESQUADRIAS DE MADEIRA	m ²	20,7	17,66	21,81	451,46	1,03 %
3.4	C3037 SEINFRA	REBOCO C/ ARGAMASSA DE CIMENTO E AREIA PENEIRADA, TRAÇO 1:4	m ²	111,5	35,07	43,31	4.829,06	10,97 %
4		URBANIZAÇÃO/PAISAGISMO					15.794,72	35,86 %
4.1	C1430 SEINFRA	GRAMA EM PLACAS E=6 CM FORNECIMENTO E PLANTIO	m ²	93,95	13,75	16,98	1.595,27	3,62 %
4.2	C3451 SEINFRA	LIXEIRA EM FIBRA DE VIDRO CAP =40L e DIAM.=35cm	UN	3	280,80	346,78	1.040,34	2,36 %
4.3	C0112 SEINFRA	ARBUSTOS ORNAMENTAIS EM GERAL C/ ALTURA MÍNIMA DE 50CM	UN	15	34,52	42,63	639,45	1,45 %
4.4	C0229 SEINFRA	ARVORES ORNAMENTAIS EM GERAL C/ ALTURA MÉDIA DE 2,50M EXCETO PALMÁCEAS	UN	8	47,44	58,58	488,64	1,06 %
4.5	C3506 SEINFRA	GUARDA-CORPO C/ CORRIMÃO EM TUBO DE AÇO GALVANIZADO 2"	M	46	200,91	248,12	11.413,52	25,92 %
4.6	C0046 SEINFRA	ALVENARIA DE BLOCO CERÂMICO FURADO (19x19x39)cm C/ARGAMASSA MISTA DE CAL HIDRATADA ESP=19 cm	m ²	10	51,62	63,75	637,50	1,45 %
5		SERVIÇOS FINAIS					708,27	1,61 %
5.1	C3447 SEINFRA	LIMPEZA DE PISO EM ÁREA URBANIZADA	m ²	580,55	0,96	1,22	708,27	1,61 %

Total sem BDI 35.662,96
 Total do BDI 8.376,94
 Total Geral 44.039,90

[Handwritten Signature]
 Alencar Monteiro de Oliveira
 Diretor Administrativo

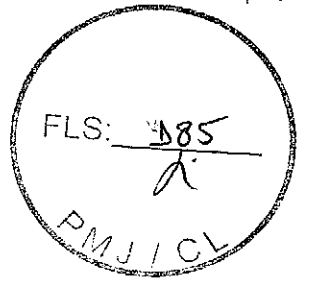

PREFEITURA MUNICIPAL DE JARDIM

SECRETARIA DE OBRAS, VIACÃO E URBANISMO



OBRA: REFORMA DA PRAÇA JULIO LOSSIO

LOCAL: JARDIMCE

DATA: 05/02/2020

BANCOS: SINAPI - 09/2019 - Ceará - SEINFRA - 026 - Ceará

BDI: 23,5%

ENCARGOS SOCIAIS: DESONERADA

Cronograma Físico e Financeiro

Item	Descrição	Total Por Etapa:	30 DIAS:	60 DIAS:
1	SERVIÇOS INICIAIS	100,00%	100,00%	100,00%
		1.129,14	1.129,14	50,00%
2	PAVIMENTAÇÃO	100,00%	50,00%	50,00%
		19.909,79	9.954,90	9.954,90
3	PINTURA/REVESTIMENTO	100,00%	50,00%	50,00%
		6.497,98	3.248,99	3.248,99
4	URBANIZAÇÃO/PAISAGISMO	100,00%	20,00%	80,00%
		15.794,72	3.158,94	12.635,78
5	SERVIÇOS FINAIS	100,00%	100,00%	100,00%
		708,27	708,27	708,27
	Porcentagem		39,72%	60,28%
	Custo		17.491,97	28.547,93
	Porcentagem Acumulado		39,72%	100,0%
	Custo Acumulado		17.491,96	44.039,80

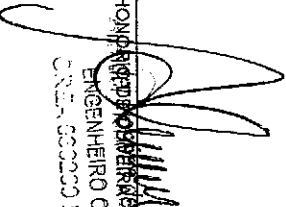
ALENDER HONORIO OLIVEIRA *Clairier*
ENGENHEIRO CIVIL
 CRM: 682200 D/CE

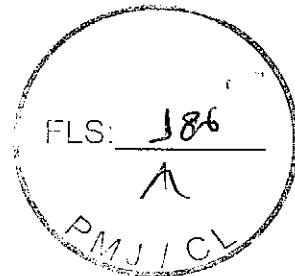

OBRA: REFORMA DA PRAÇA JULIO LÓSSIO

LOCAL: JARDIM - CE.

DATA: 05/02/2020

BANCOS: SINAPI - 09/2019 - Ceará - SEINFRA - 026 - Ceará

ENCARGOS SOCIAIS: DESONERADA

COMPOSIÇÃO DE BDI

COD	DESCRIÇÃO	%
	Despesas Indiretas	
AC	Administração central	3,00
DF	Despesas financeiras	0,59
R	Riscos	0,97

	Benefício	
S + G	Garantia/seguros	0,80
L	Lucro	6,41

I	Impostos	9,20
	PIS	0,65
	COFINS	2,05
	ISS	2,00
	CPRB (2%, Apenas quando tiver desoneração INSS)	4,50
	TOTAL DOS IMPOSTOS	9,20

BDI =	23,50%
-------	--------

$$BDI = \frac{(1 + AC + S + R + G)(1 + DF)(1 + L)}{(1 - I)} - 1$$

Engenheiro Honorio de Oliveira
ENGENHEIRO CIVIL
CREA 080230 D/CE

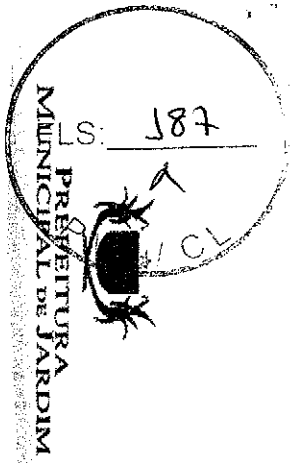

SECRETARIA DE OBRAS, VIAÇÃO E URBANISMO



GOVERNO MUNICIPAL
Jardim
NOVO TEMPO. MUNICÍPIO DE TODOS.

OBRA: REFORMA DA PRAÇA JULIO LÓSSIO

LOCAL: JARDIM/CE

DATA: 05/02/2020

BANCOS: SINAPI - 09/2019 - Ceará - SEINFRA - 026 - Ceará

BDI: 23,5%

ENCARGOS SOCIAIS: DESONERADA

Item	Descrição	Und	Quant.	Memória de Cálculo
1	SERVIÇOS INICIAIS			
1.1	PLACAS PADRÃO DE OBRA	m ²	2,0	= Área = 1,0 x 2,0 = 2,0 M2
1.2	RETIRADA DE MEIO FIO DE PEDRA GRANÍTICA	M	39,17	= Perímetro = 39,17 m; (Extraído do Auto Cad)
1.3	RETIRADA DE PAVIMENTAÇÃO EM BLOCO DE CONCRETO	m ²	31,81	= Área da pavimentação = 31,81 m2 (Extraído do Auto Cad)
1.4	CARGA MECANIZADA DE ENTULHO EM CAMINHÃO BASCULANTE	m ³	4,77	= Volume = 31,81 x 0,15 = 4,77 m3
1.5	TRANSPORTE DE MATERIAL, EXCETO ROCHA EM CAMINHÃO ATÉ 0,5 KM	m ³	4,77	= Volume = 31,81 x 0,15 = 4,77 m3
2	PAVIMENTAÇÃO			
2.1	PISO INTERTRAVADO TIPO TUOLINHO (20 X 10 X 4CM), CINZA - COMPACTAÇÃO MECANIZADA	m ²	139,11	= Área da pavimentação nova = 139,11 m2 (Extraído do Auto Cad)
2.2	BANQUETA/MEIO FIO DE CONCRETO P/ VIAS URBANAS (1,00x0,35x0,15m)	M	49,32	= Perímetro = 49,32 m; (Extraído do Auto Cad)
2.3	PISO CIMENTADO COM ARGAMASSA DE CIMENTO E AREIA S/ PENEIRAR ESP. 2,0 cm	m ²	16,0	= Área das rampas = 4,0 x 4,0 = 16,0 m2

Memória de Cálculo

Quant. Memória de Cálculo

Eng.º **Roberto de Oliveira**
ENGENHEIRO CIVIL
CREA 039299 D/CE

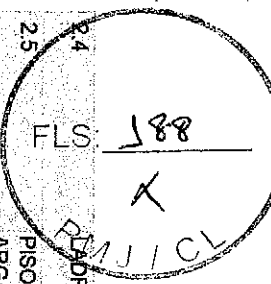

24	PARILHOS HIDRAULICOS C/ARGAMASSA DE CAL 1:4+100KG CIMENTO	m ²	42,63 = Área do piso a ser recuperado = 426,37 x 0,1 = 42,63 m ²
25	PISO PODOTÁTIL EXTERNO EM PMC ESP. 3CM, ASSENTADO COM ARGAMASSA (FORNECIMENTO E ASSENTAMENTO)	m ²	23,63 = Área = 23,63 m ² (Extraído do Auto Cad)
26	LASTRO DE CONCRETO REGULARIZADO ESP = 5CM	m ²	66,26 = Área = 23,63 + 42,63 = 66,26 m ²
3	PINTURA/REVESTIMENTO		
3.1	LATEX DUAS DEMÃOS EM PAREDES EXTERNAS SMASSA	m ²	42,7 = Perímetro das Jardineiras da praça = 85,40 Cobrimto da tira = 0,5 m
3.2	ESMALTE DUAS DEMÃOS EM ESQUADRIAS DE FERRO	m ²	6,88 = Pintura das bases dos bancos da praça. Comprimento da base = 1,5 m; diâmetro = 5,0 cm; área de pintura de cada
3.3	ESMALTE DUAS DEMÃOS EM ESQUADRIAS DE MADEIRA	m ²	20,7 = Pintura dos assentos dos bancos da praça B01 - C = 3,9 m; Largura de pintura = 0,67 m; Quant = 7 unid. Área total de
3.4	REBOCO C/ ARGAMASSA DE CIMENTO E AREIA PENEIRADA, TRAÇO 1:4	m ²	111,5 = Área = 85,40 x 0,2 + 45,84 x 0,8 x 2,0 + 70,27 x 0,3 = 111,50 m ²
4	URBANIZAÇÃO/ PAISAGISMO		
4.1	GRAMA EM PLACAS E=6 CM FORNECIMENTO E PLANTIO	m ²	93,95 = Área = 93,35 m ²
4.2	LIXEIRA EM FIBRA DE VIDRO CAP = 40L e DIAM = 35cm	UN	3,0 = Quantidade = 3,0 unidades
4.3	ARBUSTOS ORNAMENTAIS EM GERAL, C/ ALTURA MÍNIMA DE 50CM	UN	15,0 = Quantidade = 15,0 unidades
4.4	ÁRVORES ORNAMENTAIS EM GERAL, C/ ALTURA MÉDIA DE 2,50M, EXCETO PALMÁCEAS	UN	8,0 = Quantidade = 8,0 unidades
4.5	GUARDA CORPO C/ CORRIMÃO EM TUBO DE AÇO GALVANIZADO 2"	M	46,0 = Comprimento = 46,0 metros
4.6	ALVENARIA DE BLOCO CERÂMICO FURADO (19x19x39)cm C/ ARGAMASSA MISTA DE CAL HIDRATADA ESP=19 cm	m ²	10,0 = Comprimento = 10,0, Altura = 1,0m, Área = 10,0 m ²
5	SERVIÇOS FINAIS		
5.1	LIMPEZA DE PISO EM ÁREA URBANIZADA	m ²	580,55 = Área = 580,55 m ²

LEONARDO DA SILVA OLIVEIRA

 ENGENHEIRO CIVIL

 CREA 039299 D/CE

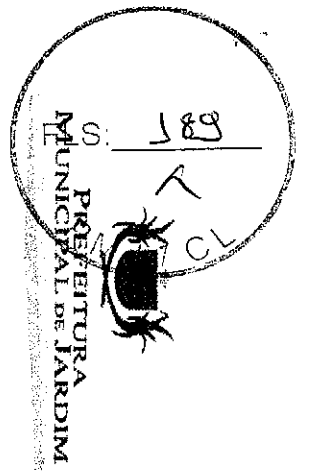

SECRETARIA DE OBRAS, VIACÃO E URBANISMO



GOVERNO MUNICIPAL
Jardim
NOVO TEMPO. MUNICÍPIO DE TODOS.

OBRA: REFORMA DA PRAÇA JULIO LÓSSIO

LOCAL: JARDIM/CE

DATA: 06/02/2020

BANCOS: SINAPI - 09/2019 - Ceará - SEINFRA - 026 - Ceará

BDI: 23,5%

ENCARGOS SOCIAIS: DESONERADA

Composições Principais

1.1	Código Banco	Descrição	Tipo	Und	Quant.	Valor Unit.	Total
Composição	C1937 SEINFRA	PLACAS PADRÃO DE OBRA	CONSTRUÇÃO DO CANTIEIRO DA OBRA	m ²	1,0000000	157,36	157,36
Insumo	10537 SEINFRA	CHAPA DE AÇO GALVANIZADA ESP. 0,3MM	Material	m ²	1,0200000	33,16	33,82
Insumo	11100 SEINFRA	ESMALTE SINTETICO	Material	L	1,0000000	21,46	21,46
Insumo	14691 SEINFRA	PONTALETE / BARROTE DE 3"x3"	Material	M	4,5000000	16,44	73,98
Insumo	11725 SEINFRA	PREGO 15X15	Material	KG	0,1450000	11,26	1,68
Insumo	12543 SEINFRA	SERVENTE	Mão de Obra	H	2,0000000	13,21	26,42
			MO sem LS =>			26,42	26,42
			Valor do BDI =>		0,00	MO com LS =>	
							36,97
							194,33
1.2	Código Banco	Descrição	Tipo	Und <td>Quant. <td>Valor Unit. <td>Total</td> </td></td>	Quant. <td>Valor Unit. <td>Total</td> </td>	Valor Unit. <td>Total</td>	Total
Composição	C3373 SEINFRA	RETIRADA DE MEIO FIO DE PEDRA GRANITICA	DEMOLIÇÕES E RETIRADAS	M	1,0000000	7,49	7,49
Insumo	12391 SEINFRA	PEDREIRO	Mão de Obra	H	0,0500000	17,83	0,89
Insumo	12543 SEINFRA	SERVENTE	Mão de Obra	H	0,5000000	13,21	6,60
			MO sem LS =>			7,49	7,49
			Valor do BDI =>		0,00	MO com LS =>	
							1,76
							9,25
1.3	Código Banco	Descrição	Tipo	Und <td>Quant. <td>Valor Unit. <td>Total</td> </td></td>	Quant. <td>Valor Unit. <td>Total</td> </td>	Valor Unit. <td>Total</td>	Total
Composição	C2939 SEINFRA	RETIRADA DE PAVIMENTAÇÃO EM BLOCO DE CONCRETO	DEMOLIÇÕES E RETIRADAS	m ²	1,0000000	8,58	8,58
Insumo	12543 SEINFRA	SERVENTE	Mão de Obra	H	0,6500000	13,21	8,58
			MO sem LS =>			8,58	8,58
			Valor do BDI =>		0,00	MO com LS =>	
							8,58

Engenheiro Civil
ÁREA 033239 D/CE

0
70
70

Código	Banco	Descrição	Tipo	Und	Quant.	Valor Unit.	Total
1.3	SEINFRA	CARGA MECANIZADA DE ENTULHO EM CAMINHÃO BASCULANTE	CARGA, TRANSPORTE E DESCARGA DE MATERIAL	m³	1,0000000	3,10	3,10
Insunro	0690 SEINFRA	CAMINHÃO BASCULANTE 6 M3 (CHP)	Equipamento	H	0,0104000	117,86	1,22
Insunro	16708 SEINFRA	CARREGADEIRA DE PNEUS HP 111 (CHP)	Equipamento	H	0,0104000	155,55	1,61
Insunro	12543 SEINFRA	SERVENTE	Mão de Obra	H	0,0208000	13,21	0,27
			MO sem LS =>		0,00	MO com LS =>	0,27
			Valor do BDI =>				3,92

Código	Banco	Descrição	Tipo	Und	Quant.	Valor Unit.	Total
1.5	SEINFRA	TRANSPORTE DE MATERIAL, EXCETO ROCHA EM CAMINHÃO ATÉ 0,5 KM	CARGA, TRANSPORTE E DESCARGA DE MATERIAL	m³	1,0000000	3,92	3,92
Insunro	10690 SEINFRA	CAMINHÃO BASCULANTE 6 M3 (CHP)	Equipamento	H	0,0333000	117,86	3,92
			MO sem LS =>		0,00	MO com LS =>	0,00
			Valor do BDI =>				3,92

Código	Banco	Descrição	Tipo	Und	Quant.	Valor Unit.	Total
2.1	SEINFRA	PISO INTERTRAVADO TIPO TUIOLINHO (20 X 10 X 4CM), CINZA	PISOS EXTERNOS	m²	1,0000000	33,08	33,08
Insunro	10109 SEINFRA	COMPACTAÇÃO MECANIZADA AREIA MEDIA	Material	m³	0,0568000	51,00	2,89
Insunro	10725 SEINFRA	COMPACTADOR DE PLACA VIBRATORIA HP 7 (CHP)	Equipamento	H	0,00041000	38,08	0,15
Insunro	10612 SEINFRA	COMPACTADOR DE PLACA VIBRATORIA HP 7 (CHP)	Equipamento	H	0,0757000	25,10	1,90
Insunro	10445 SEINFRA	CALCETEIRO	Mão de Obra	H	0,1595000	17,83	2,84
Insunro	12403 SEINFRA	PÓ DE PEDRA	Material	m³	0,0065000	38,84	0,25
Insunro	12543 SEINFRA	SERVENTE	Mão de Obra	H	0,1595000	13,21	2,10
Insunro	19513 SEINFRA	TUIOLINHO (20 X 10 X 4CM), COR NATURAL	Material	UN	51,0000000	0,45	22,95
			MO sem LS =>		4,94	MO com LS =>	4,94
			Valor do BDI =>				4,94

Código	Banco	Descrição	Tipo	Und	Quant.	Valor Unit.	Total
2.2	SEINFRA	BAQUETA/MEIO FIO DE CONCRETO P/VIAS URBANAS (1,00x0,35x0,15m)	DRENAGEM SUPERFICIAL	M	1,0000000	43,60	43,60
Composição	03251 SEINFRA	CONFEÇÃO DE BAQUETA/MEIO FIO PRÉ-MOLDADA DE CONCRETO PARA VIAS URBANAS (1,00 x 0,35 x 0,15m)	ELEMENTOS DE CONCRETO PRÉ-FABRICADO	M	1,0000000	30,90	30,90
Auxiliar	02784 SEINFRA	ESCAVAÇÃO MANUAL SOLO DE 1ª CAT. PROF. ATÉ 1,50m	ESCAVAÇÕES EM VALAS VALETAS CANAIS E ARGAMASSA DE CIMENTO	m³	0,0200000	35,00	0,70
Auxiliar	03324 SEINFRA	ARGAMASSA DE CIMENTO E AREIA TRACO 1:4 COM AREIA PRODUZIDA	ARGAMASSA DE CIMENTO	m³	0,0007000	308,48	0,21
Auxiliar	03127 SEINFRA	AREIA ASFALTO USINADA A FRIO - AUPF (STRANSP)	MISTURAS BETUMINOSAS A FRIO	m³	0,0030000	68,73	0,20
			Valor do BDI =>				40,85
			Valor com BDI =>				43,60

Engenheiro Responsável
ESEMENIRO G.M.L.
C.A.E.A. 0332209 D/ICE

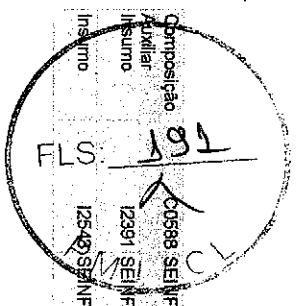

Composição	Código	Banco	Descrição	PARÉDES E FORROS	Quant.	Valor Unit.	Total
Composição Auxiliar	0588	SEINFRA	CAIAÇÃO EM DUAS DEMÃOS COM SUPERCAL	m²	0,2500000	3,90	0,97
Insunio	12391	SEINFRA	PEDREIRO	H	0,3000000	17,83	5,34
Insunio	12543	SEINFRA	SERVEANTE	Mão de Obra	0,4000000	13,21	5,28
			MO sem LS =>	LS =>	0,00	MO com LS =>	31,61

Composição	Código	Banco	Descrição	TIPO	Valor do BDI =>	Und	Quant.	Valor Unit.	Total
Composição	4601	SEINFRA	PISO CIMENTADO COM ARGAMASSA DE CIMENTO E AREIA S/ PENEIRAR	PISOS INTERNOS	10,24	m²	1,0000000	37,61	37,61
Insunio	10109	SEINFRA	ESP. 2,0 cm	Material		m²	0,0243000	51,00	1,23
Insunio	10805	SEINFRA	AREIA MEDIA	Material		KG	7,3100000	0,46	3,36
Insunio	10805	SEINFRA	CIMENTO PORTLAND	Material		KG	7,3100000	0,46	3,36
Insunio	12391	SEINFRA	PEDREIRO	Mão de Obra		H	1,0000000	17,83	17,83
Insunio	12543	SEINFRA	SERVEANTE	Mão de Obra		H	1,1500000	13,21	15,19
			MO sem LS =>	LS =>	33,02	0,00	MO com LS =>		33,02
			Valor do BDI =>		8,83		Valor com BDI =>		46,44

Composição	Código	Banco	Descrição	TIPO	Valor do BDI =>	Und	Quant.	Valor Unit.	Total
Composição	31586	SEINFRA	LADRILHOS HIDRÁULICOS C/ARGAMASSA DE CAL 1:4+100KG CIMENTO	PISOS EXTERNOS	23,50	m²	1,0000000	100,00	100,00
Insunio	10109	SEINFRA	AREIA MEDIA	Material		m²	0,0182000	51,00	0,92
Insunio	10805	SEINFRA	CIMENTO PORTLAND	Material		KG	2,8000000	0,46	1,28
Insunio	10441	SEINFRA	CAL HIDRATADA	Material		KG	2,7300000	1,10	3,00
Insunio	11328	SEINFRA	LADRILHISTA	Mão de Obra		H	1,6000000	17,83	28,52
Insunio	11332	SEINFRA	LADRILHO HIDRÁULICO DE UMA COR	Material		m²	1,1000000	45,25	49,77
Insunio	12543	SEINFRA	SERVEANTE	Mão de Obra		H	1,2500000	13,21	16,51
			MO sem LS =>	LS =>	45,03	0,00	MO com LS =>		45,03
			Valor do BDI =>		23,50		Valor com BDI =>		123,50

Composição	Código	Banco	Descrição	TIPO	Valor do BDI =>	Und	Quant.	Valor Unit.	Total
Composição	44624	SEINFRA	PISO PODOTÁTIL EXTERNO EM PMG ESP. 3CM, ASSENTADO COM ARGAMASSA (FORNECIMENTO E ASSENTAMENTO)	PISOS		m²	1,0000000	99,59	99,59
Insunio	10109	SEINFRA	AREIA MEDIA	Material		m²	0,0182000	51,00	0,92
Insunio	10805	SEINFRA	CIMENTO PORTLAND	Material		KG	2,8000000	0,46	1,28
Insunio	10441	SEINFRA	CAL HIDRATADA	Material		KG	2,7300000	1,10	3,00
Insunio	11328	SEINFRA	LADRILHISTA	Mão de Obra		H	1,6000000	17,83	28,52

Engenheiro Civil
 ENGENHEIRO CIVIL
 CREA 033299 D/CE

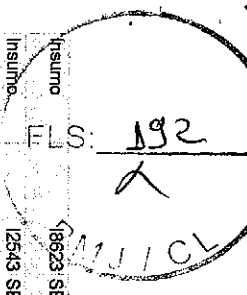

Insurno	18623 SEINFRA	PISO TÁTIL ALERTA OU DIRECIONAL EM PMC (CONCRETO) ESP. 3cm	Material	m ²	1,7000000	44,88	49,36
Insurno	12543 SEINFRA	SERVENTE	Mão de Obra	H	1,2500000	13,21	16,51
			MO sem LS =>	LS =>	0,00	MO com LS =>	45,03
			Valor do BDI =>		23,40		122,99

2.6	Código Banco	Descrição	Tipo	Und	Quant.	Valor Unit.	Total
Composição	C1611 SEINFRA	LASTRO DE CONCRETO REGULARIZADO ESP = 5CM	LASTROS	m ²	1,0000000	32,48	32,48
Insurno	10682 SEINFRA	BETONEIRA ELETRICA 580L (CHP)	Equipamento	H	0,0360000	19,64	0,70
Insurno	10280 SEINFRA	BRITA	Material	m ³	0,0440000	76,75	3,37
Insurno	10109 SEINFRA	AREIA MEDIA	Material	m ³	0,0332000	51,00	1,69
Insurno	10805 SEINFRA	CIMENTO PORTLAND	Material	KG	11,0000000	0,46	5,06
Insurno	12391 SEINFRA	PEDREIRO	Mão de Obra	H	0,4000000	17,83	7,13
Insurno	12543 SEINFRA	SERVENTE	Mão de Obra	H	1,1000000	13,21	14,53
			MO sem LS =>	LS =>	0,00	MO com LS =>	21,66
			Valor do BDI =>		7,63		40,11

3.1	Código Banco	Descrição	Tipo	Und	Quant.	Valor Unit.	Total
Composição	C1614 SEINFRA	LATEX DUAS DEMAOES EM PAREDES EXTERNAS SIMASSA	PAREDES E FORROS	m ²	1,0000000	17,85	17,85
Insurno	10045 SEINFRA	AJUDANTE DE PINTOR	Mão de Obra	H	0,3600000	14,52	5,08
Insurno	10035 SEINFRA	AGUARRAZ MINERAL	Material	L	0,0560000	12,78	0,63
Insurno	11347 SEINFRA	LIXA PARA MADEIRAMASSA	Material	UN	0,2500000	0,55	0,13
Insurno	11488 SEINFRA	LÍQUIDO PREPARADOR DE SUPERFICIES	Material	L	0,1200000	16,64	1,99
Insurno	12395 SEINFRA	PINTOR	Mão de Obra	H	0,4000000	17,85	7,14
Insurno	12097 SEINFRA	TINTA LATEX ACRILICA	Material	L	0,1700000	16,96	2,88
			MO sem LS =>	LS =>	0,00	MO com LS =>	12,22
			Valor do BDI =>		4,19		22,04

3.2	Código Banco	Descrição	Tipo	Und	Quant.	Valor Unit.	Total
Composição	C1279 SEINFRA	ESMALTE DUAS DEMAOES EM ESQUADRIAS DE FERRO	SUPERFICIES METALICAS	m ²	1,0000000	32,53	32,53
Insurno	10045 SEINFRA	AJUDANTE DE PINTOR	Mão de Obra	H	0,8000000	14,52	11,61
Insurno	10035 SEINFRA	AGUARRAZ MINERAL	Material	L	0,0300000	12,78	0,38
Insurno	11100 SEINFRA	ESMALTE SINTETICO	Material	L	0,1500000	21,46	3,43

Engenheiro Civil
 OSMAR DA SILVA OLIVEIRA
 ENGENHEIRO CIVIL
 CREM. 0332293 D/CE

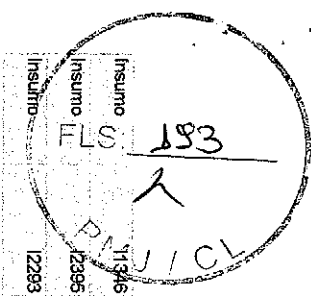

Insunio	11346 SEINFRA	LIXA PARA FERRO	Material	UN	0,3000000	1,32	0,39
Insunio	12395 SEINFRA	PINTOR	Mão de Obra	H	0,8000000	17,85	14,28
Insunio	12283 SEINFRA	ZARÇAO	Material	L	0,1200000	20,34	2,44
			MO sem LS =>		25,89	LS =>	25,89
			Valor do BDI =>		7,64	Valor com BDI =>	40,17

Composição	C1280 SEINFRA	ESMALTE DUAS DEMÃOES EM ESQUADRIAS DE MADEIRA	ESQUADRIAS DE MADEIRA	Und	1,0000000	17,86	17,86
Insunio	10045 SEINFRA	AUDANTE DE PINTOR	Mão de Obra	H	0,3500000	14,52	5,08
Insunio	10035 SEINFRA	AGUARRAZ MINERAL	Material	L	0,0400000	12,78	0,51
Insunio	11100 SEINFRA	ESMALTE SINTEITICO	Material	L	0,1600000	21,46	3,43
Insunio	11199 SEINFRA	FUNDO BRANCO FOSCO NIVELADOR P/ MADEIRAS	Material	L	0,1300000	9,88	1,28
Insunio	11347 SEINFRA	LIXA PARA MADEIRAMASSA	Material	UN	0,4000000	0,55	0,22
Insunio	12395 SEINFRA	PINTOR	Mão de Obra	H	0,4000000	17,85	7,14
			MO sem LS =>		12,22	LS =>	12,22
			Valor do BDI =>		4,15	Valor com BDI =>	21,91

Composição	C3037 SEINFRA	REBOCO C/ ARGAMASSA DE CIMENTO E AREIA PENEIRADA, TRAÇO 1:4	ARGAMASSAS PARA PAREDES INTERNAS E EXTERNAS ARGAMASSA DE CIMENTO	Und	1,0000000	35,07	35,07
Composição Auxiliar	C0165 SEINFRA	ARGAMASSA DE CIMENTO E AREIA PEN. TRAÇO 1:4	ARGAMASSA DE CIMENTO	m²	0,0250000	658,57	16,46
Insunio	12391 SEINFRA	PEDREIRO	Mão de Obra	H	0,6000000	17,83	10,69
Insunio	12543 SEINFRA	SERVENTE	Mão de Obra	H	0,6000000	13,21	7,92
			MO sem LS =>		29,32	LS =>	29,32
			Valor do BDI =>		8,24	Valor com BDI =>	43,31

Composição	C1430 SEINFRA	GRAMA EM PLACAS E=6 CM FORNECIMENTO E PLANTIO	PAISAGISMO	Und	1,0000000	13,75	13,75
Insunio	10037 SEINFRA	AUDANTE	Mão de Obra	H	0,2078000	14,52	3,01
Insunio	11225 SEINFRA	GRAMA TIPO BATAIS EM PLACA	Material	m²	0,9000000	6,07	5,46
Insunio	12077 SEINFRA	TERRA VEGETAL	Material	m³	0,0750000	70,52	5,28
			MO sem LS =>		3,01	LS =>	3,01
			Valor do BDI =>		3,23	Valor com BDI =>	16,98

4.2	Código Banco	Descrição	Tipo	Und	Quant.	Valor Unit.	Total
					Valor do BDI =>	3,23	16,98
					Valor com BDI =>		

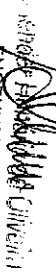
Assinatura: 
 Engenheiro Civil
 Nº 032293 D/CE

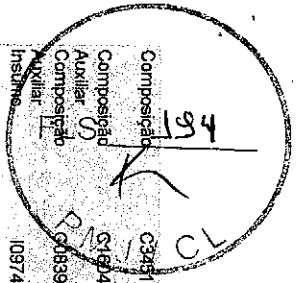

Composição	C3491 SEINFRA	LIXEIRA EM FIBRA DE VIDRO CAP = 40L e DIAM = 35cm	URBANIZAÇÃO	UN	1,00000000	280,80	280,80
Composição Auxiliar	C3504 SEINFRA	LANÇAMENTO E APLICAÇÃO DE CONCRETO S/ ELEVAÇÃO	CONCRETOS	m³	0,03000000	114,92	3,44
Composição Auxiliar	C3839 SEINFRA	CONCRETO P/MBR. FCK 13,5 MPa COM AGREGADO ADQUIRIDO	CONCRETOS	m³	0,03000000	327,06	9,81
Insunho	10974 SEINFRA	LIXEIRA EM FIBRA DE VIDRO CAP = 40L e DIAM = 35cm	Material	UN	1,00000000	221,00	221,00
Insunho	12391 SEINFRA	PEDREIRO	Mão de Obra	H	1,50000000	17,83	26,74
Insunho	12543 SEINFRA	SERVENTE	Mão de Obra	H	1,50000000	13,21	19,81
			MO sem LS =>		0,00	MO com LS =>	52,36
			Valor do BDI =>				65,98
							348,79

Composição	C0112 SEINFRA	ARBUSTOS ORNAMENTAIS EM GERAL C/ ALTURA MÍNIMA DE 50CM	PAISAGISMO	UN	1,00000000	34,52	34,52
Insunho	10105 SEINFRA	ARBUSTO ORNAMENTAL	Material	UN	1,00000000	31,68	31,68
Insunho	11277 SEINFRA	JARDINEIRO	Mão de Obra	H	0,16860000	16,77	2,84
			MO sem LS =>		0,00	MO com LS =>	2,84
			Valor do BDI =>				8,11
							42,63

Composição	C0228 SEINFRA	ÁRVORES ORNAMENTAIS EM GERAL C/ ALTURA MÉDIA DE 2,50M EXCETO PALMÁCEAS	PAISAGISMO	UN	1,00000000	47,44	47,44
Insunho	10143 SEINFRA	ÁRVORE ORNAMENTAL	Material	UN	1,00000000	37,67	37,67
Insunho	11277 SEINFRA	JARDINEIRO	Mão de Obra	H	0,58300000	16,77	9,77
			MO sem LS =>		0,00	MO com LS =>	9,77
			Valor do BDI =>				11,14
							58,58

Composição	C3506 SEINFRA	GUARDA CORPO C/ CORRIMAÇÃO EM TUBO DE AÇO GALVANIZADO 2"	DISPOSITIVOS DE PROTEÇÃO E ACESSO	M	1,00000000	200,91	200,91
Insunho	10121 SEINFRA	ARMADOR/FERREIRO	Mão de Obra	H	1,30000000	17,83	23,17
Insunho	16234 SEINFRA	CRUZETA AÇO GALVANIZADO 2"	Material	UN	0,40000000	49,87	19,94
Insunho	10876 SEINFRA	COTOVELO AÇO GALVANIZADO DE 2"	Material	UN	0,20000000	27,17	5,43
Insunho	12391 SEINFRA	PEDREIRO	Mão de Obra	H	1,30000000	17,83	23,17
Insunho	11950 SEINFRA	TE AÇO GALVANIZADO DE 2"	Material	UN	0,60000000	36,66	21,99
Insunho	12171 SEINFRA	TUBO AÇO GALVANIZADO DE 50MM (2")	Material	M	2,70000000	39,71	107,21
			MO sem LS =>		0,00	MO com LS =>	46,34
			Valor do BDI =>				11,14
							58,58

GERENTE DE OBRAS CÍVIL
 ENGENHEIRO CIVIL
 CREA 0332903 D/CE

7355
7
101

Código/Banco	Descrição	Valor do BDI =>	47,21	248,12		
4.6						
Composição	ALVENARIA DE BLOCO CERÂMICO FURADO (19x19x39)cm C/ARGAMASSA	ALVENARIA DE ELEVAÇÃO	m²	1,0000000	51,62	51,62
Insuno	MISTA DE CAL HIDRATADA ESP=19 cm	Material	UN	13,0000000	1,65	21,45
Insuno	BLOCO CERAMICO FURADO VEDAÇÃO - 19X19X39 CM	Material	m²	0,2090000	51,00	10,65
Insuno	AREIA MEDIA	Material	KG	3,1300000	0,46	1,43
Insuno	CIMENTO PORTLAND	Material	KG	3,1300000	1,10	3,44
Insuno	CAL HIDRATADA	Mão de Obra	H	0,4000000	17,83	7,13
Insuno	PEDREIRO	Mão de Obra	H	0,5700000	13,21	7,52
Insuno	SERVENTE	MO sem LS =>	LS =>	0,00	MO com LS =>	14,65
		Valor do BDI =>	12,13	63,75		

Código/Banco	Descrição	Valor do BDI =>	0,23	1,22		
5.1						
Composição	LIMPEZA DE PISO EM ÁREA URBANIZADA	LIMPEZA FINAL	m²	1,0000000	0,99	0,99
Insuno	SERVENTE	Mão de Obra	H	0,0750000	13,21	0,99
		MO sem LS =>	LS =>	0,00	MO com LS =>	0,99
		Valor do BDI =>	0,23	1,22		

Composições Auxiliares

Código/Banco	Descrição	Tipo	Und	Quant.	Valor Unit	Total
Composição	AREIA ASFALTO USINADA A FRIO - AQUE (S/TRANSF)	MISTURAS BETUMINOSAS A FRIO	m³	1,0000000	68,73	68,73
Composição	USINAGEM DE MISTURAS BETUMINOSAS A FRIO	SERVIÇOS DE USINAGEM	m²	1,0500000	16,91	17,75
Auxiliar	AREIA DE RIO - EXTRAÇÃO	PRODUÇÃO DE MATERIAIS	m³	1,2910000	6,99	9,01
Auxiliar	CAMINHÃO TANQUE 8.000 l (CHI)	Equipamento	H	0,0640000	39,62	2,53
Insuno	COMPACTADOR LISO TANDEM AUTOPELOLIDO (CHI)	Equipamento	H	0,0460000	40,18	1,84
Insuno	CAMINHÃO TANQUE 8.000 l (CHP)	Equipamento	H	0,0027000	127,77	0,34
Insuno	COMPAC. DE PNEUS PRES. VAR. AUTOPR. (CHI)	Equipamento	H	0,0447000	62,24	2,78
Insuno	COMPAC. DE PNEUS PRES. VAR. AUTOPR. (CHP)	Equipamento	H	0,0220000	165,69	3,64
Insuno	COMPACTADOR LISO TANDEM AUTOPELOLIDO (CHP)	Equipamento	H	0,0207000	77,32	1,60
Insuno	FILLER (PO CALÇAREO)	Material	KG	66,0000000	0,20	13,20

Engenheiro Civil

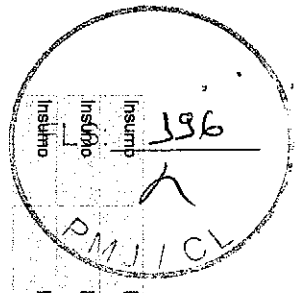

Insúmp	10756 SEINFRA	MOTO NIVELADORA (CHP)	Equipamento	H	0,0147000	206,82	3,04
Insúmp	10642 SEINFRA	MOTO NIVELADORA (CHI)	Equipamento	H	0,0520000	80,86	4,20
Insúmp	12543 SEINFRA	SERVENTE	Mão de Obra	H	0,6667000	13,21	8,80
			MO sem LS =>	LS =>	0,00	MO com LS =>	14,80
							14,80

							84,88
							16,15
							Valor do BDI =>
							1,64
							Valor do BDI =>
							0,36
							0,36
							0,05
							0,05
							2,94
							0,36
							0,36

							8,62
							1,64
							Valor do BDI =>
							1,64
							Valor do BDI =>
							428,66
							428,66
							167,90
							428,66
							428,66
							813,33

							813,33
							154,76
							Valor do BDI =>
							154,76
							Valor do BDI =>
							308,48
							308,48
							167,90
							132,10
							132,53
							380,97

Código Banco Descrição

C3253 SEINFRA BRITA PRODUZIDA PARA USOS DIVERSOS

Tipo

PRODUÇÃO DE MATERIAIS

Und

m³

Quant.

1,0000000

Valor Unit

72,20

Total

72,20

PROJETO EXECUTIVO DE CIMENTOS
 ENGENHEIRO CIVIL
 AREA 033299 D/CE

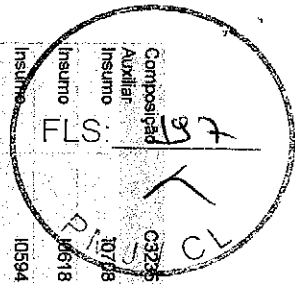

Composição	Código Banco	Descrição	PRODUÇÃO DE MATERIAIS	Tip	Und	Quant.	Valor Unit	Total
Auxiliar	C3253 SEINFRA	ROCHA PARA BRITAGEM			m³	1,10000000	30,40	33,44
Insunio	10798 SEINFRA	CARREGADEIRA DE PNEUS HP 111 (CHP)	Equipamento	H	0,0289000	155,55	4,01	
Insunio	10618 SEINFRA	CONJUNTO DE BRITAGEM 30 M3/H (CHI)	Equipamento	H	0,00000000	193,98	0,00	
Insunio	10584 SEINFRA	CARREGADEIRA DE PNEUS HP 111 (CHI)	Equipamento	H	0,0169000	56,87	0,89	
Insunio	10732 SEINFRA	CONJUNTO DE BRITAGEM 30 M3/H (CHP)	Equipamento	H	0,0417000	385,64	15,24	
Insunio	10626 SEINFRA	GRUPO GERADOR 145 KVA (CHI)	Equipamento	H	0,00000000	23,71	0,00	
Insunio	10740 SEINFRA	GRUPO GERADOR 145 KVA (CHP)	Equipamento	H	0,0417000	125,82	5,24	
Insunio	12528 SEINFRA	PEÇAS DE DESGASTE DO BRITADOR	Material	CJ	0,0004000	26.693,00	10,63	
Insunio	12543 SEINFRA	SERVENTE	Mão de Obra	H	0,2083000	13,21	2,75	
			MO sem LS =>		LS =>	0,00	MO com LS =>	12,61
			Valor do BDI =>					12,61
								89,16

Composição	Código Banco	Descrição	PAREDES E FORROS	Tip	Und	Quant.	Valor Unit	Total
Insunio	C0588 SEINFRA	CALAÇÃO EM DUAS DEMÃOS COM SUPERCAL			m²	1,00000000	3,90	3,90
Insunio	12395 SEINFRA	PINTOR	Mão de Obra	H	0,20000000	17,85	3,57	
Insunio	12496 SEINFRA	SUPERCAL	Material	KG	0,30000000	1,10	0,33	
			MO sem LS =>		LS =>	0,00	MO com LS =>	3,57
			Valor do BDI =>					4,81

Composição	Código Banco	Descrição	CONCRETOS	Tip	Und	Quant.	Valor Unit	Total
Insunio	C0839 SEINFRA	CONCRETO P/MBR., FCK=13,5 MPa COM AGREGADO ADQUIRIDO			m³	1,00000000	327,06	327,06
Insunio	10682 SEINFRA	BETONEIRA ELÉTRICA 580L (CHP)	Equipamento	H	0,7140000	19,64	14,02	
Insunio	10109 SEINFRA	AREIA MIEDIA	Material	m³	0,8871000	51,00	45,75	
Insunio	10905 SEINFRA	CIMENTO PORTLAND	Material	KG	282,00000000	0,46	129,72	
Insunio	11605 SEINFRA	PEDRISCO	Material	m³	0,83600000	69,75	58,31	
Insunio	12543 SEINFRA	SERVENTE	Mão de Obra	H	6,00000000	13,21	79,26	
			MO sem LS =>		LS =>	0,00	MO com LS =>	79,26
			Valor do BDI =>					403,91

Composição	Código Banco	Descrição	CONCRETOS	Tip	Und	Quant.	Valor Unit	Total
Composição	C3253 SEINFRA	CONCRETO P/MBR., FCK=13,5MPa COM AGREGADO PRODUZIDO (S/TRANSP.)			m³	1,00000000	289,80	289,80
Auxiliar	C3253 SEINFRA	BRITA PRODUZIDA PARA USOS DIVERSOS	PRODUÇÃO DE MATERIAIS		m³	0,8960000	72,20	60,35
			Valor do BDI =>					403,91

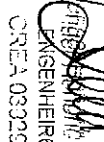
 Engenheiro Civil
 CREA 0332399 D/CE

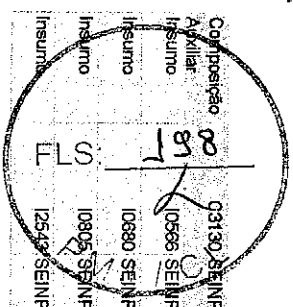

Composição	03130 SEINFRA	AREA DE RIO - EXTRAÇÃO	PRODUÇÃO DE MATERIAIS	m³	0,8971000	6,98	6,26
Atililar	03566 SEINFRA	BETONEIRA COM MOTOR A DIESEL (CHI)	Equipamento	H	0,0000000	18,26	0,00
Insunio	06880 SEINFRA	BETONEIRA COM MOTOR A DIESEL (CHP)	Equipamento	H	1,0000000	23,21	23,21
Insunio	08905 SEINFRA	CIMENTO PORTLAND	Material	KG	292,0000000	0,48	129,72
Insunio	12543 SEINFRA	SERVENTE	Mão de Obra	H	6,0000000	13,21	79,26
			MO sem LS =>	LS =>	0,00	MO com LS =>	90,12
			Valor do BDI =>		70,21	Valor com BDI =>	369,01

Composição	03251 SEINFRA	CONFECCÃO DE BANQUETA / MEIO FIO - PRÉ-MOLDADA DE CONCRETO	ELEMENTOS DE CONCRETO	M	1,0000000	30,90	30,90
Composição	03269 SEINFRA	PARA VIAS URBANAS (1,00 x 0,35 x 0,15m)	PRE FABRICADO	m²	0,0475000	298,80	14,19
Auxiliar	06939 SEINFRA	(S/TRANSP.)	Equipamento	H	0,0000000	16,11	0,00
Insunio	0753 SEINFRA	MESA VIBRATORIA E FORMAS (CHI)	Equipamento	H	0,1000000	17,29	1,72
Insunio	12391 SEINFRA	PEDREIRO	Mão de Obra	H	0,1000000	17,83	1,78
Insunio	12543 SEINFRA	SERVENTE	Mão de Obra	H	1,0000000	13,21	13,21
			MO sem LS =>	LS =>	0,00	MO com LS =>	19,27
			Valor do BDI =>		7,26	Valor com BDI =>	38,16

Composição	02784 SEINFRA	ESCAVAÇÃO MANUAL SOLO DE 1A CAT. PROF. ATÉ 1,50m	ESCAVAÇÕES EM	m³	1,0000000	35,00	35,00
Insunio	12543 SEINFRA	SERVENTE	VALAS VALETAS CANAIS E	H	2,6500000	13,21	35,00
			Mão de Obra	LS =>	0,00	MO com LS =>	35,00
			Valor do BDI =>		8,22	Valor com BDI =>	43,22

Composição	01604 SEINFRA	LANÇAMENTO E APLICAÇÃO DE CONCRETO S/ ELEVAÇÃO	CONCRETOS	m³	1,0000000	114,92	114,92
Insunio	12391 SEINFRA	PEDREIRO	Mão de Obra	H	2,0000000	17,83	35,66
Insunio	12543 SEINFRA	SERVENTE	Mão de Obra	H	6,0000000	13,21	79,26
			MO sem LS =>	LS =>	0,00	MO com LS =>	114,92
			Valor do BDI =>		27,00	Valor com BDI =>	141,92

Composição	03235 SEINFRA	ROCHA PARA BRITAGEM	PRODUÇÃO DE MATERIAIS	m³	1,0000000	30,40	30,40
Insunio	10221 SEINFRA	BLASTER	Mão de Obra	H	0,0589000	20,57	1,20
			Valor do BDI =>		27,00	Valor com BDI =>	141,92

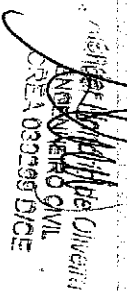

 Anderson Civil

 ANDERSON CIVIL

 RUA 032199 DICE

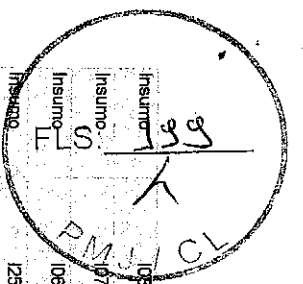

Composição	Código Banco	Descrição	Tipo	Und	Quant.	Valor Unit	Total			
Insunno	10860 SEINFRA	CORDEL DETONANTE	Material	M	1,2400000	4,00	4,96			
Insunno	10728 SEINFRA	COMPRESSOR DE AR 250 PCM (CHP)	Equipamento	H	0,0588000	89,35	5,25			
Insunno	10814 SEINFRA	COMPRESSOR DE AR 250 PCM (CHP)	Equipamento	H	0,0000000	28,42	0,00			
Insunno	12507 SEINFRA	DINAMITE 60%	Material	KG	0,0500000	19,95	0,99			
Insunno	12326 SEINFRA	ESPOLETA	Material	UN	0,0090000	4,43	0,03			
Insunno	12589 SEINFRA	DINAMITE GRANULADA	Material	KG	0,5400000	11,62	6,27			
Insunno	12329 SEINFRA	ESTOPIM	Material	M	0,0600000	5,53	0,33			
Insunno	10845 SEINFRA	PERFURATRIZ PNEUMÁTICA (CHI)	Equipamento	H	0,0000000	17,99	0,00			
Insunno	10759 SEINFRA	PERFURATRIZ PNEUMÁTICA (CHP)	Equipamento	H	0,1765000	18,84	3,32			
Insunno	12543 SEINFRA	SERVENTE	Mão de Obra	H	0,5682000	13,21	7,77			
Insunno	12535 SEINFRA	SÉRIE DE BROCAS S.12 D=22MM	Material	JG	0,0005000	563,26	0,28			
Valor do BDI =>					8,97	LS =>	0,00	MO com LS =>	563,26	8,97

Composição	Código Banco	Descrição	Tipo	Und	Quant.	Valor Unit	Total		
SERVIÇOS DE USINAGEM									
Insunno	C3315 SEINFRA	USINAGEM DE MISTURAS BETUMINOSAS A FRIO	SERVIÇOS DE USINAGEM	m²	1,0000000	16,91	16,91		
Insunno	10708 SEINFRA	CARREGADEIRA DE PNEUS HP 111 (CHP)	Equipamento	H	0,0213000	155,55	3,31		
Insunno	10594 SEINFRA	CARREGADEIRA DE PNEUS HP 111 (CHI)	Equipamento	H	0,0453000	66,87	2,67		
Insunno	12543 SEINFRA	SERVENTE	Mão de Obra	H	0,4000000	13,21	5,28		
Insunno	10774 SEINFRA	TANQUE DE ESTOCAGEM DE ASFALTO (CHP)	Equipamento	H	0,1333000	21,55	2,87		
Insunno	10681 SEINFRA	TANQUE DE ESTOCAGEM DE ASFALTO (CHI)	Equipamento	H	0,0000000	14,69	0,00		
Insunno	10670 SEINFRA	USINA DE MISTURAS BETUMINOSAS A FRIO (CHI)	Equipamento	H	0,0000000	32,76	0,00		
Insunno	10763 SEINFRA	USINA DE MISTURAS BETUMINOSAS A FRIO (CHP)	Equipamento	H	0,0567000	43,18	2,98		
MO sem LS =>					5,28	LS =>	0,00	MO com LS =>	5,28
Valor do BDI =>					3,97			Valor com BDI =>	20,88

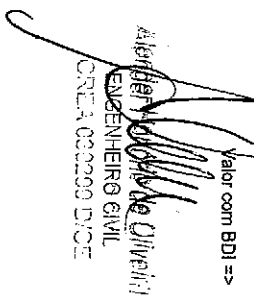
 Albenir de Oliveira Junior
 ENGENHEIRO CIVIL
 CREA 002290 D/DF



➤ PROJETO BÁSICO

MEMORIAL DESCRITIVO E ESPECIFICAÇÕES TÉCNICAS

- **OBRA:** REFORMA DA PRAÇA PROFESSOR JOAQUIM ALVES
- **LOCAL:** MUNICÍPIO DE JARDIM/ CEARÁ.

1.0 - CONSIDERAÇÕES INICIAIS

- Este Relatório de Especificações determina as normas e condições da execução das obras e serviços de engenharia e Infra-Estrutura Viária no Município de Jardim. **REFORMA DA PRAÇA PROFESSOR JOAQUIM ALVES - JARDIM/CE.**
-
- Todos os serviços especificados poderão constar ou não na execução da obra. Valerá os que estiverem definidos em planilha orçamentária, cujos itens correspondentes obedecerão a estas especificações e aquelas elaboradas e definidas pelos fornecedores.
- Quaisquer outros serviços eventuais que possam acontecer no decorrer da execução das obras e, não especificados, deverá a fiscalização definir os parâmetros técnicos especificando-os.
- Serão fornecidas para a execução das obras e serviços todas as informações técnicas necessárias como: projetos de arquitetura, dimensionamento e detalhes, e tudo o mais necessário ao fiel desempenho das obras e serviços de engenharia. Os estudos iniciais e complementares que possam ser exigidos deverão ser elaborados pelo contratante sob orientação da fiscalização.
- Todos os materiais a serem empregados na obra deverão ser aprovados pela fiscalização, deverão também ser comprovadamente novos e de primeira qualidade, preferencialmente usuais da região, satisfazendo estas especificações, NORMAS E PROCEDIMENTOS USUAIS E TÉCNICAS DA ABNT.

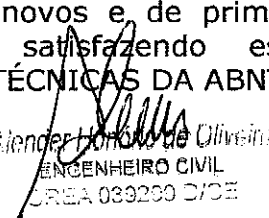
Alender Honorio de Oliveira
ENGENHEIRO CIVIL
CREA 039230 C/CE



2.0 ADMINISTRAÇÃO DA OBRA

- É a **Contratada** obrigada a obter todas as licenças e aprovações dos projetos, nos órgãos competentes, necessárias a execução da obra, bem como a observância de todas as leis, regulamentos e posturas relativas à obra e a segurança pública, além de atender as exigências da legislação trabalhista e social, no que diz respeito ao pessoal que lhes prestar serviços.
- No item acima estão implícitas as determinações do Conselho Regional de Engenharia, Arquitetura e Agronomia – CREA, no que se refere ao registro da obra, no que se relaciona com a colocação de placas das obras contendo nomes e números de inscrições dos autores dos projetos e dos responsáveis pela construção.
- Obriga-se a Contratada ao pleno cumprimento de cronograma físico de execução das obras e serviços, manter o equilíbrio econômico financeiro do contrato, abastecer a obra de materiais e serviços necessários a sua execução, conservar e manter as etapas dos serviços executadas e concluídas, atender a fiscalização sob os aspectos técnicos e administrativas em relação a obra, zelar pela qualidade das obras e serviços, manter o canteiro de obras sempre limpo e apto a visitação.

3.0 – PROCEDIMENTOS

- Todos os serviços deverão ser executados com rigorosa obediência às Normas Brasileiras referentes ao assunto, formas e diretrizes básicas de execução patentes e funcionais da região.
- Todos os equipamentos e ferramentas necessários ao desenvolvimento das obras e serviços deverão estar em condições plenas de uso, com as manutenções preventivas e aptos ao funcionamento regular.
- No caso de equipamentos danificados no decorrer da execução, estes deverão de pronto ser substituídos e/ou reparados convenientemente em tempo que não provoque interrupção e/ou paralisação além do permitido para a execução dos serviços, não comprometendo o equilíbrio físico das obras.
- Os trabalhos iniciais, o de preparação de caixas estradais, retiradas e reposição de cercas, aquisição dos materiais, recuperação e recomposição, os de bota-fora e demais correlatos, etc., deverão obediência plena as especificações técnicas, as normas direcionadas, aos projetos e definições da fiscalização.



ESPECIFICAÇÕES

1.0 SERVIÇOS INICIAIS

1.1 Placa da Obra

Deverá ser fornecida e instalada placa metálica nas dimensões (2,00x1,00)m, no modelo e padrão determinados pela administração municipal, cuja estrutura será em madeira e revestida em chapa. Deverá ser instalada até o 10º dia corrido, contados a partir do início da obra.

Ficará a cargo exclusivo da Contratada a instalação de uma Placa da Obra com a identificação dos responsáveis técnicos da empresa contratada.

Retirada de Meia Fio de Pedra Granítica

Todo o meio fio de pedra granítica indicado em projeto, deverá ser retirado.

Retirada de Pavimentação em Bloco de concreto

Deverá ser retirada a pavimentação em bloco de concreto, conforme projeto.

Carga Mecanizada de entulho em Caminhão Basculante

Todo o entulho resultante da obra deverá ser removido periodicamente em caminhão basculante para local fora da obra. Os materiais a serem removidos deverão ser constantemente umedecidos para reduzir a formação de poeira. Não poderá, sob nenhuma hipótese, haver acúmulo de entulho que impeça a execução dos serviços. Todo material deverá ser despejado em local apropriado, e aprovado pelo órgão competente de modo que não acarrete infração de qualquer natureza.

Transporte de Material, exceto rocha em caminhão até 0,5 km

O material, exceto rocha será transportado em caminhão. Conforme projeto

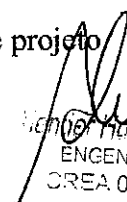
Engenheira Juliana de Oliveira
ENGENHEIRO CIVIL
CREA 039299 D/CE



2.0 PAVIMENTAÇÃO

Piso Intertravado de Concreto

Conforme indicação em planta de implantação, algumas áreas serão pavimentadas com piso intertravado de concreto tipo “tijolinho”, (20 x 10 x 4cm), cinza – compactação mecanizada, de acordo com a planta de *layout*. A pavimentação deverá ser executada sobre coxim de areia, sobre solo regularizado e compactado.

Deverá ser observada a declividade do piso, a taxa de 2%, para as ruas frontal e laterais.

Banqueta- meio fio de concreto

Deverá ser executado banqueta- meio fio de concreto para vias urbanas (1,00x0,35x0,15m), de acordo com projeto.

Construção de meio fio Pré-moldado

A aplicação do meio fio pré-moldado em concreto (industrial), será sobre colchão de areia lavada, com espessura mínima de 10 cm, rejuntado com argamassa de cimento e areia no traço 1:3, em conformidade com o projeto específico.

Piso Cimentado

Conforme indicação em projeto anexo, a pavimentação da calçada será do tipo cimentado, na espessura de 2,0 cm com argamassa de cimento e areia sem peneirar no traço 1:3, sobre base de concreto.

Piso Podotátil

As sinalizações táteis deverão a Norma ABNT NBR 9050/04.

A sinalização tátil no piso será em placa de sobrepor, sendo que o desnível entre a superfície do piso existente e a do implantado deve ser chanfrada, com espessura de 3cm, assentado com argamassa fornecimento e assentamento), sendo de cor contrastante com a do piso adjacente.

Lastro de Concreto

Conforme indicação em projeto anexo, será executado lastro de concreto regularizado com espessura de 5,00 cm, conforme especificado em projeto.

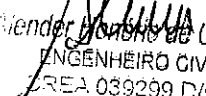
Alender Mourão de Oliveira
ENGENHEIRO CIVIL
CREA 039299 D/CE

3.0 PINTURA

Tinta Látex

As paredes externas deverão ser pintadas com duas demãos.

Deverão ser evitados escorrimentos ou salpicos de tinta nas superfícies não destinadas a pintura (vidros, pisos, aparelhos, etc.), os salpicos que não puderem ser evitados deverão ser removidos enquanto a tinta estiver fresca, empregando-se removedor adequado.

Esmalte Sintético (para superfícies metálicas)

Todas as peças em ferro deverão ser tratadas e pintadas, conforme a sistemática abaixo:

- a) deverão ser totalmente lixadas e cuidadosamente limpas com uma escova e com um pano seco para remover todo o pó remanescente;
- b) teremos aplicação de aparelho, com uma demão de anti óxido ferrolóide;
- a) todas as superfícies deverão estar limpas e secas, logo após retocadas e preparadas;
- b) As grades, portões, alçapões e corrimãos deverão ser pintados com duas demãos com esmalte sintético acetinado, na cor a ser definida pela fiscalização.

Esmalte Sintético (para superfícies de madeira)

As superfícies de madeira, tais como aduelas, alizares e marcos de portas, deverão ser pintadas com tinta esmalte semi-brilho, na cor a ser determinada pela fiscalização. As peças deverão ser previamente lixadas e emassadas com massa corrida a óleo.

Reboco

Deverá ser aplicado sobre o chapisco, com argamassa de cimento e areia peneirada, no traço 1:4, na espessura de 5 mm, nas paredes a serem posteriormente pintadas.

Pintura de piso (interno e externo)

A pintura de piso interno e externo com tinta base resina acrílica-quartzo, 2 demãos.

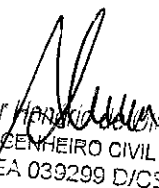
Engenheiro Henrique de Oliveira
ENGENHEIRO CIVIL
CREA 039299 D/CE



4.0 URBANIZAÇÃO - PAISAGISMO

Banco de Madeira

Os bancos serão de madeira com estruturas de ferro, L= 3,00m. Conforme projeto.

Grama

Deverá ser adquirido grama em placas com espessura 6cm, com fornecimento e plantio.

Lixeira

Será de fibra de vidro com capacidade de 40 litros e com diâmetro 35cm, de acordo com projeto.

Arbustos Ornamentais

Serão adquiridos arbustos ornamentais em geral com altura mínima de 50 cm, conforme projeto.

Árvores Ornamentais

Serão adquiridas árvores ornamentais em geral com altura média de 2,50 cm, exceto Palmáceas. Conforme projeto.

5.0 SERVIÇOS FINAIS

Limpeza de Piso

A obra deverá ser entregue em perfeito estado de limpeza e conservação. Serão lavados os pisos, azulejos, devendo ser removidos todos e quaisquer vestígios de tintas, manchas e argamassas. Todos os entulhos resultantes das obras deverão ser removidos até a entrega final da mesma.

Engenheiro Honorário de Jardim
ENGENHEIRO CIVIL
CREA 03.9299 D/CE

JARDIM - CE, 05 DE FEVEREIRO DE 2020



➤ **Executivo**

- Tem por objetivo a contratação de uma empresa para realizar os **REFORMA DA PRAÇA PROFESSOR JOAQUIM ALVES**
- **LOCAL: MUNICÍPIO DE JARDIM/ CEARÁ.**

Todos os serviços serão realizados conforme especificado no projeto básico. Quando não houver clareza (se for o caso) com relação à realização dos serviços deve-se procurar a municipalidade.

A liberação será executada de acordo com medições parciais conforme cronograma estabelecido. O município manterá fiscalização durante todo o período que durar os serviços, a mesma terá acesso a todas as dependências dos serviços.

O prazo de execução da obra será de 60 dias a partir da assinatura do contrato e liberação pela secretaria de obras e infraestrutura do município.

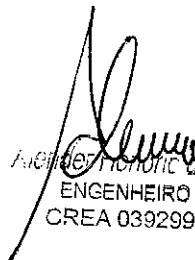
ACIDENTE TÉCNICO DE ENR-01
ENGENHEIRO CIVIL
CREA 039299 D/CE

JARDIM - CE, 05 DE FEVEREIRO DE 2020.

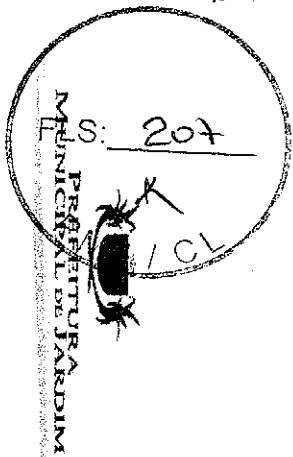

SECRETARIA DE OBRAS, VIACÃO E URBANISMO



OBRA: REFORMA DA PRAÇA JOAQUIM ALVES

LOCAL: JARDIM/CE

DATA: 05/02/2020

BANCOS: SINAPI - 09/2019 - Ceará - SEINFRA - 026 - Ceará

BDI: 23,5%

ENCARGOS SOCIAIS: DESONERADA

Planilha Orçamentaria Sintética

Item	Código/Banco	Descrição	Und	Quant.	Valor Unit	Valor Unit com BDI	Total	Peso (%)
1		SERVIÇOS INICIAIS					6.373,39	11,68 %
1.1	C1937 SEINFRA	PLACAS PADRÃO DE OBRA	m²	2	157,36	194,33	388,66	0,71 %
1.2	C3373 SEINFRA	RETIRADA DE MEIO FIO DE PEDRA GRANÍTICA	M	124,43	7,49	9,25	1.150,97	2,11 %
1.3	C2939 SEINFRA	RETIRADA DE PAVIMENTAÇÃO EM BLOCO DE CONCRETO	m²	406,58	8,58	10,59	4.305,68	7,99 %
1.4	C0708 SEINFRA	CARGA MECANIZADA DE ENTULHO EM CAMINHÃO BASCULANTE	m³	60,98	3,10	3,82	232,94	0,43 %
1.5	C2529 SEINFRA	TRANSPORTE DE MATERIAL, EXCETO ROCHA EM CAMINHÃO ATÉ 0,5 KM	m³	60,98	3,92	4,84	295,14	0,54 %
2		PAVIMENTAÇÃO					27.543,86	50,49 %
2.1	C5028 SEINFRA	PISO INTERTRAVADO TIPO TUIOLINHO (20 X 10 X 4CM), CINZA - COMPACTAÇÃO MECANIZADA	m²	385,33	33,08	40,85	15.740,73	28,86 %
2.2	C0366 SEINFRA	BANQUETA/MEIO FIO DE CONCRETO P/ VIAS URBANAS (1,00x0,35x0,15m)	M	124,45	43,60	53,84	6.700,38	12,28 %
2.3	C3449 SEINFRA	MEIO FIO PRÉ MOLDADO (0,07x0,30x1,00)m C/REJUNTAMENTO	M	10,4	19,63	24,24	252,09	0,46 %
2.4	C4601 SEINFRA	PISO CIMENTADO COM ARGAMASSA DE CIMENTO E AREIA S/PENEIRAR ESP 2,0 cm	m²	16	37,61	46,44	743,04	1,36 %
2.5	C4624 SEINFRA	PISO PODOATIL EXTERNO EM PMC ESP. 3CM, ASSENTADO COM ARGAMASSA (FORNECIMENTO E ASSENTAMENTO)	m²	21,25	99,59	122,99	2.613,53	4,79 %
2.6	C1611 SEINFRA	LASTRO DE CONCRETO REGULARIZADO ESP = 5CM	m²	37,25	32,48	40,11	1.494,09	2,74 %
3		PINTURA/REVESTIMENTO					11.933,95	21,88 %

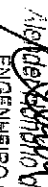

 Alexandre Brito de Oliveira
 ENGENHEIRO CIVIL
 CREA 089299 D/CE

FLS. 208

3.1	C1614 SEINFRA	LATEX DUAS DEMÃOS EM PAREDES EXTERNAS SMASSA	m²	169,4	17,85	22,04	3.733,57	6,84 %
3.2	C1279 SEINFRA	ESMALTE DUAS DEMÃOS EM ESQUADRIAS DE FERRO	m²	6,88	32,53	40,17	276,36	0,51 %
3.3	C1280 SEINFRA	ESMALTE DUAS DEMÃOS EM ESQUADRIAS DE MADEIRA	m²	20,7	17,66	21,91	451,46	0,83 %
3.4	C3637 SEINFRA	REBOCO C/ ARGAMASSA DE CIMENTO E AREIA PENEIRADA, TRAÇO 1:4	m²	169,76	35,07	43,31	7.362,30	13,48 %
3.5	C1907 SEINFRA	PINTURA DE PISO INTERNO/EXTERNO, C/TINTA BASE RESINA ACRILICA- QUARTZO, 2 DEMÃOS URBANIZAÇÃO/PAISAGISMO	m²	5,76	16,91	20,88	120,26	0,22 %
4							8.203,09	15,04 %
4.1	C0360 SEINFRA	BANCO DE MADEIRA C/ESTRUTURA DE FERRO - L=3,00m	UN	2	840,00	1.037,40	2.074,80	3,80 %
4.2	C1430 SEINFRA	GRAMA EM PLACAS E=6 CM FORNECIMENTO E PLANTIO	m²	193,54	13,75	16,98	3.286,30	6,02 %
4.3	C3451 SEINFRA	LIXEIRA EM FIBRA DE VIDRO CAP=40L e DIAM=35cm	UN	5	280,80	346,78	1.733,90	3,18 %
4.4	C0112 SEINFRA	ARBUSTOS ORNAMENTAIS EM GERAL, C/ ALTURA MÍNIMA DE 50CM	UN	15	34,52	42,63	639,45	1,17 %
4.5	C0229 SEINFRA	ARVORES ORNAMENTAIS EM GERAL, C/ ALTURA MÉDIA DE 2,50M, EXCETO PALMÁCEAS	UN	8	47,44	58,58	468,64	0,86 %
5		SERVIÇOS FINAIS					466,02	0,91 %
5.1	C3447 SEINFRA	LIMPEZA DE PISO EM ÁREA URBANIZADA	m²	406,58	0,99	1,22	499,02	0,91 %

Total sem BDI
Total do BDI
Total Geral

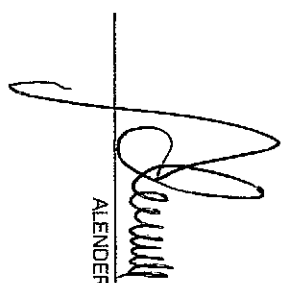
44.177,05
10.373,26
54.550,31



ALENDER HONÓRIO DE OLIVEIRA

Alender Honório de Oliveira
ENGENHEIRO CIVIL
CREA 039299 D/CE



PREFEITURA MUNICIPAL DE JARDIM

SECRETARIA DE OBRAS, VIAÇÃO E URBANISMO



OBRA: REFORMA DA PRAÇA JOAQUIM ALVES

LOCAL: JARDIMICE

DATA: 09/02/2020

BANCOS: SINAPI - 09/2019 - Ceará - SEINFRA - 026 - Ceará

BDI: 23,5%

ENCARGOS SOCIAIS: DESONERADA

Cronograma Físico e Financeiro

Item	Descrição	Total Por Etapa		
		30 DIAS	60 DIAS	
1	SERVIÇOS INICIAIS	100,00%	100,00%	
		6.373,39	6.373,39	
		100,00%	50,00%	
2	PAVIMENTAÇÃO	27.543,86	13.771,93	50,00%
		100,00%	50,00%	
3	PINTURA/REVESTIMENTO	11.933,95	5.966,98	50,00%
		100,00%	20,00%	
4	URBANIZAÇÃO/ PAISAGISMO	8.203,08	1.640,62	20,00%
		100,00%	100,00%	
5	SERVIÇOS FINAIS	496,02	496,02	100,00%
		50,88%	49,12%	
		27.752,91	26.797,40	
		50,88%	100,0%	
		27.752,91	54.550,31	

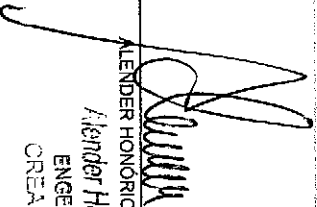
 ALENDER HONÓRIO DE OLIVEIRA
 Alender Honorio de Oliveira
 ENGENHEIRO CIVIL
 CREA 030299 D/CE



SECRETARIA DE
OBRAS, VIAÇÃO E URBANISMO



OBRA: REFORMA DA PRAÇA JOAQUIM ALVES
LOCAL: JARDIM - CE.
DATA: 05/02/2020
BANCOS: SINAPI - 09/2019 - Ceará - SEINFRA - 026 - Ceará
ENCARGOS SOCIAIS: DESONERADA
COMPOSIÇÃO DE BDI

COD	DESCRIÇÃO	%
	Despesas Indiretas	
AC	Administração central	3,00
DF	Despesas financeiras	0,59
R	Riscos	0,97

	Benefício	
S + G	Garantia/seguros	0,80
L	Lucro	6,41

I	Impostos	9,20
	PIS	0,65
	COFINS	2,05
	ISS	2,00
	CPRB (2%, Apenas quando tiver desoneração INSS)	4,50
	TOTAL DOS IMPOSTOS	9,20

BDI =	23,50%
-------	--------

$$BDI = \frac{(1 + AC + S + R + G)(1 + DF)(1 + L)}{(1 - I)} - 1$$

Alender Honório de Oliveira
ENGENHEIRO CIVIL
CREA 033299 D/CE



PREFEITURA MUNICIPAL DE JARDIM

SECRETARIA DE OBRAS, VIACÃO E URBANISMO

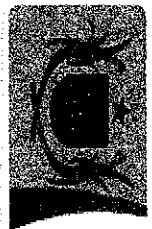

GOVERNO MUNICIPAL Jardim NOVO TEMPO. MUNICÍPIO DE TODOS.

OBRA: REFORMA DA PRAÇA JOAQUIM ALVES

LOCAL: JARDIM/CE

DATA: 05/02/2020

BANCOS: SINAPI - 09/2019 - Ceará - SEINFRA - 026 - Ceará

BDI: 23,5%

ENCARGOS SOCIAIS: DESONERADA

Memória de Cálculo

Item	Descrição	Und	Quant.	Memória de Cálculo
1	SERVIÇOS INICIAIS			
1.1	PLACAS PADRÃO DE OBRA	m ²	2,0	= Área = 1,0 x 2,0 = 2,0 M2
1.2	RETRADA DE MEIO FIO DE PEDRA GRANÍTICA	M	124,43	= Perímetro da Praça = 97,21 m; (Extraído do Auto Cad) Perímetro do Canteiro = 27,22 m (Extraído do Auto Cad)
1.3	RETRADA DE PAVIMENTAÇÃO EM BLOCO DE CONCRETO	m ²	406,58	= Área da pavimentação da praça = 394,20 m2 (Extraído do Auto Cad) Área do Canteiro = 12,38 m2 (Extraído do Auto Cad)
1.4	CARGA MECANIZADA DE ENTULHO EM CAMINHÃO BASCULANTE	m ³	60,98	= Volume = 406,58 x 0,15 = 60,98 m3
1.5	TRANSPORTE DE MATERIAL, EXCETO ROCHA EM CAMINHÃO ATÉ 0,5 KM	m ³	60,98	= Volume = 406,58 x 0,15 = 60,98 m3
2	PAVIMENTAÇÃO			
2.1	PISO INTERTRAVADO TIPO TUIOLINHO (20 X 10 X 4CM), CINZA COMPACTAÇÃO MECANIZADA	m ²	385,33	= Área da pavimentação da praça = 394,20 m2 (Extraído do Auto Cad) Área do Canteiro = 12,38 m2 (Extraído do Auto Cad)

Almeida Filho de Oliveira
ENGENHEIRO CIVIL
CREA 039299 D/CE

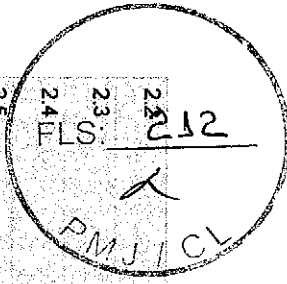

2312	2312	BANQUETA/ MEIO FIO DE CONCRETO P/ VIAS URBANAS (1,00x0,35x0,15m)	M	124,45 = Perímetro da Praça = 97,21 m; (Extraído do Auto Cad)
2312	2312	MEIO FIO PRÉ MOLDADO (0,07x0,30x1,00)m C/REJUNTAMENTO	M	10,4 = Perímetro do Canteiro = 27,22 m; (Extraído do Auto Cad) Perímetro = 1,3 x 4,0 x 2,0 = 10,4 m
2411	2411	PISO CIMENTADO COM ARGAMASSA DE CIMENTO E AREIA S/PENEIRAR ESP. 2,0 cm	m²	16,0 = Área das rampas = 4,0 x 4,0 = 16,0 m²
25	25	PISO PODOFÁTIL EXTERNO EM PMC ESP. 3CM, ASSENTADO COM ARGAMASSA (FORNECIMENTO E ASSENTAMENTO)	m²	21,25 = Área de piso = 21,25 m² (Extraída do Auto Cad)
26	26	LASTRO DE CONCRETO REGULARIZADO ESP = 5CM	m²	37,25 = Área = 21,25 + 16,0 = 37,25 m²
3	3	PINTURA/REVESTIMENTO		
3.1	3.1	LATEX DUAS DEMÃOS EM PAREDES EXTERNAS S/MASSA	m²	169,4 = Perímetro das Jardineiras da praça = 169,40 Cobertura da linha = 1,0 m
3.2	3.2	ESMALTE DUAS DEMÃOS EM ESQUADRIAS DE FERRO	m²	6,88 = Pintura das bases dos bancos da praça
3.3	3.3	ESMALTE DUAS DEMÃOS EM ESQUADRIAS DE MADEIRA	m²	20,7 = Pintura dos assentos dos bancos da praça
3.4	3.4	REBOCO C/ ARGAMASSA DE CIMENTO E AREIA PENEIRADA, TRAÇO 1:4	m²	B01 - C = 3,9 m; Largura de pintura = 0,67 m; Quant. = 7 unid; Área total de 169,76 = Área = 169,4 x 1,0 = 169,40 m²
3.5	3.5	PINTURA DE PISO INTERNO/EXTERNO, C/TINTA BASE RESINA ACRILICA-QUARTZO, 2 DEMÃOS	m²	5,76 = Área = 1,2 x 1,2 x 4,0 = 5,76 m²
4	4	URBANIZAÇÃO/ PAISAGISMO		
4.1	4.1	BANCO DE MADEIRA C/ESTRUTURA DE FERRO - L = 3,00m	UN	2,0 = Quantidade = 2,0 Unidades.
4.2	4.2	GRAMA EM PLACAS E=6 CM FORNECIMENTO E PLANTIO	m²	193,54 = Área = 193,54 m²
4.3	4.3	LIXEIRA EM FIBRA DE VIDRO CAP =40L e DIAM.=35cm	UN	5,0 = Quantidade = 5,0 unidades
4.4	4.4	ARBUSTOS ORNAMENTAIS EM GERAL, C/ ALTURA MÍNIMA DE 50CM	UN	15,0 = Quantidade = 15,0 unidades.
4.5	4.5	ÁRVORES ORNAMENTAIS EM GERAL, C/ ALTURA MÉDIA DE 2,50M EXCETO PALMÁCEAS	UN	8,0 = Quantidade = 8,0 unidades.
5	5	SERVIÇOS FINAIS		
5.1	5.1	LIMPEZA DE PISO EM ÁREA URBANIZADA	m²	406,58 = Área = 406,58 m²

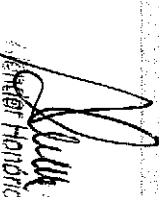
 Engenheiro Honorário de Oliveira
 ENGENHEIRO CIVIL
 CREA 0332299 D/CE

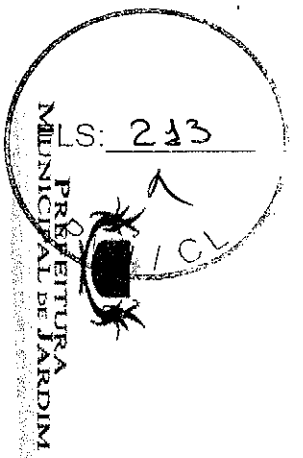

SECRETARIA DE OBRAS, VIACÃO E URBANISMO



OBRA: REFORMA DA PRAÇA JOAQUIM ALVES

LOCAL: JARDIM/CE

DATA: 05/02/2020

BANCOS: SINAPI - 09/2019 - Ceará - SEINFRA - 026 - Ceará

BDI: 23,5%

ENCARGOS SOCIAIS: DESONERADA

Composições Analíticas com Preço Unitário

Composições Principais

Composição	Código Banco	Descrição	Tipo	Und	Quant.	Valor Unit.	Total
1.1							
Composição	C3373 SEINFRA	PLACAS PADRÃO DE OBRA	CONSTRUÇÃO DO CANTEIRO DA OBRA	m²	1,0000000	157,36	157,36
Insuno	10537 SEINFRA	CHAPA DE AÇO GALVANIZADA ESP. 0,3MM	Material	m²	1,0200000	33,16	33,82
Insuno	11100 SEINFRA	ESMALTE SINTÉTICO	Material	L	1,0000000	21,46	21,46
Insuno	11691 SEINFRA	PONTALETE / BARROTE DE 3"x3"	Material	M	4,5000000	16,44	73,98
Insuno	11725 SEINFRA	PREGO 15X15	Material	KG	0,1500000	11,28	1,68
Insuno	12543 SEINFRA	SERVENTE	Mão de Obra	H	2,0000000	13,21	26,42
			MO sem LS =>		26,42		26,42
			LS =>		0,00	MO com LS =>	
			Valor do BDI =>		36,97		194,33
1.2							
Composição	C3373 SEINFRA	RETRADA DE MEIO FIO DE PEDRA GRANÍTICA	DEMOIÇÕES E RETRADAS	M	1,0000000	7,49	7,49
Insuno	12391 SEINFRA	PEDREIRO	Mão de Obra	H	0,0500000	17,83	0,89
Insuno	12543 SEINFRA	SERVENTE	Mão de Obra	H	0,5000000	13,21	6,60
			MO sem LS =>		7,49		7,49
			LS =>		0,00	MO com LS =>	
			Valor do BDI =>		1,76		9,25
			Valor com BDI =>				194,33

Fernando de Oliveira
 ENGENHEIRO CIVIL
 CREIA 039299 D/CE

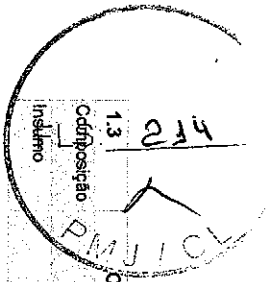

Composição	Código Banco	Descrição	Tipo	Und	Quant.	Valor Unit	Total	
1.3 Insulmo	C2938 SEINFRA	RETRADA DE PAVIMENTAÇÃO EM BLOCO DE CONCRETO	DEMOIÇÕES E RETRADAS	m²	1,0000000	8,58	8,58	
	12543 SEINFRA	SERVENTE	Mão de Obra	H	0,6500000	13,21	8,58	
			MO sem LS =>	LS =>	0,00	MO com LS =>	8,58	
			Valor do BDI =>		2,01		10,59	
			Valor com BDI =>				3,82	
1.4 Composição	C0708 SEINFRA	CARGA MECANIZADA DE ENTULHO EM CAMINHÃO BASCULANTE	CARGA, TRANSPORTE E DESCARGA DE MATERIAL	m³	1,0000000	3,10	3,10	
	10690 SEINFRA	CAMINHÃO BASCULANTE 6 M3 (CHP)	Equipamento	H	0,0104000	117,86	1,22	
	10708 SEINFRA	CARRGADERIA DE PNEUS HP 111 (CHP)	Equipamento	H	0,0104000	165,55	1,61	
	12543 SEINFRA	SERVENTE	Mão de Obra	H	0,0208000	13,21	0,27	
			MO sem LS =>	LS =>	0,00	MO com LS =>	0,27	
			Valor do BDI =>		0,72		3,82	
			Valor com BDI =>				3,82	
2.1 Composição	C0528 SEINFRA	TRANSPORTE DE MATERIAL, EXCETO ROCHA EM CAMINHÃO ATÉ 0,5 KM	CARGA, TRANSPORTE E DESCARGA DE MATERIAL	m³	1,0000000	3,92	3,92	
	10690 SEINFRA	CAMINHÃO BASCULANTE 6 M3 (CHP)	Equipamento	H	0,0333000	117,86	3,92	
			MO sem LS =>	LS =>	0,00	MO com LS =>	0,00	
				Valor do BDI =>		0,92		4,84
				Valor com BDI =>				4,84
	2.2 Composição	C0366 SEINFRA	PISO INTERTRAVADO TIPO TUOLINHO (20 X 10 X 4CM), CINZA - COMPACTAÇÃO MECANIZADA	PISOS EXTERNOS	m²	1,0000000	33,08	33,08
		10108 SEINFRA	AREIA MEDIA	Material	m³	0,0568000	51,00	2,89
		10726 SEINFRA	COMPACTADOR DE PLACA VIBRATORIA HP 7 (CHP)	Equipamento	H	0,0041000	38,08	0,15
		10812 SEINFRA	COMPACTADOR DE PLACA VIBRATORIA HP 7 (CHH)	Equipamento	H	0,0757000	25,10	1,90
		10445 SEINFRA	CALCETEIRO	Mão de Obra	H	0,1595000	47,83	2,84
12403 SEINFRA		PÓ DE PEDRA	Material	m³	0,0065000	38,94	0,25	
12543 SEINFRA		SERVENTE	Mão de Obra	H	0,1595000	13,21	2,10	
19513 SEINFRA		TUOLINHO (20 X 10 X 4CM), COR NATURAL	Material	UN	51,0000000	0,45	22,95	
			MO sem LS =>	LS =>	0,00	MO com LS =>	4,94	
			Valor do BDI =>		7,77		40,85	
			Valor com BDI =>				40,85	
2.2 Composição	C0366 SEINFRA	BANQUETA MEO FIO DE CONCRETO P/ VIAS URBANAS (1,00x0,35x0,15m)	DRENAGEM SUPERFICIAL	M	1,0000000	43,80	43,80	

 Michel Prudente de Oliveira
 ENGENHEIRO CIVIL
 CREA 0332209 D/CE

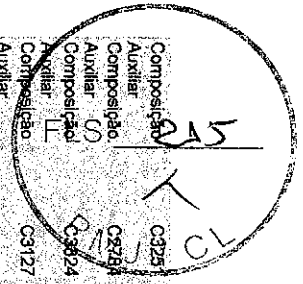

Composição	C325 SEINFRA	CONFEÇÃO DE BANQUETA / MEO FIO PRÉ-MOLDADA DE CONCRETO	ELEMENTOS DE CONCRETO PRÉ	M	1,0000000	30,90	30,90
Auxiliar	C225 SEINFRA	PARA VIAS URBANAS (1,00 x 0,35 x 0,15m)	FABRICADO				
Composição	C225 SEINFRA	ESCAVAÇÃO MANUAL SOLO DE 1ª CAT. PROF. ATÉ 1,50m	ESCAVAÇÕES EM	m³	0,0200000	35,00	0,70
Auxiliar	C3502 SEINFRA	ARGAMASSA DE CIMENTO E AREIA TRACO 1:4 COM AREIA PRODUZIDA	VALAS VALETAS, CANAIS E	m³	0,0007000	308,48	0,21
Composição	C3127 SEINFRA	AREIA ASFALTO USINADA A FRIO - AAUF (STRANSF)	ARGAMASSA DE CIMENTO	m³	0,0033000	66,73	0,20
Auxiliar	C0588 SEINFRA	CAIAÇÃO EM DUAS DEMASOS COM SUPERCAL	MISTURAS BETUMINOSAS A FRIO	m³	0,2500000	3,90	0,97
Composição	I2391 SEINFRA	PEDREIRO	PAREDES E FORROS	m²	0,3000000	17,83	5,34
Auxiliar	I2543 SEINFRA	SERVENTE	Mão de Obra	H	0,4000000	13,21	5,26
Insunso			Mão de Obra	H	0,00	MO com LS =>	31,61
			Valor do BDI =>		10,24		53,84

Composição	C3449 SEINFRA	MEIO FIO PRÉ-MOLDADO (0,07x0,30x1,00)m C/REJUNTAMENTO	DRENAGEM SUPERFICIAL	M	1,0000000	19,63	19,63
Composição	C0170 SEINFRA	ARGAMASSA DE CIMENTO E AREIA SPEN. TRACO 1:3	ARGAMASSA DE CIMENTO	m³	0,0010000	417,67	0,41
Auxiliar	I0971 SEINFRA	MEIO FIO PRÉ-MOLDADO DIM.=(0,07x0,30x1,00)m	Material	M	1,0000000	11,27	11,27
Insunso	I2391 SEINFRA	PEDREIRO	Mão de Obra	H	0,1800000	17,83	3,20
Insunso	I2543 SEINFRA	SERVENTE	Mão de Obra	H	0,3600000	13,21	4,75
			Valor do BDI =>		8,08		8,08
			Valor do BDI =>		4,61		24,24

Composição	C4601 SEINFRA	PISO CIMENTADO COM ARGAMASSA DE CIMENTO E AREIA S/ PENEIRAR	PISOS INTERNOS	m²	1,0000000	37,61	37,61
Insunso	I0109 SEINFRA	ESP. 2,0 cm	Material	m²	0,0243000	51,00	1,23
Insunso	I0805 SEINFRA	AREIA MEDIA	Material	KG	7,3100000	0,46	3,36
Insunso	I0805 SEINFRA	CIMENTO PORTLAND	Material	KG	7,3100000	0,46	3,36
Insunso	I2391 SEINFRA	PEDREIRO	Mão de Obra	H	1,0000000	17,83	17,83
Insunso	I2391 SEINFRA	SERVENTE	Mão de Obra	H	1,1500000	13,21	15,19
			Valor do BDI =>		33,02		33,02
			Valor do BDI =>		8,83		46,44

Composição	C4624 SEINFRA	PISO PODOTÁTIL EXTERNO EM PMC ESP. 3CM. ASSENTADO COM	PISOS	m²	1,0000000	99,59	99,59
Insunso	I0109 SEINFRA	ARGAMASSA (FORNIMENTO E ASSENTAMENTO)	Material	m³	0,0182000	51,00	0,92
Insunso	I0805 SEINFRA	AREIA MEDIA	Material	KG	2,8000000	0,46	1,28
Insunso	I0805 SEINFRA	CIMENTO PORTLAND	Material	KG	2,8000000	0,46	1,28

Engenheiro Civil

 REA 033299 D/CSE

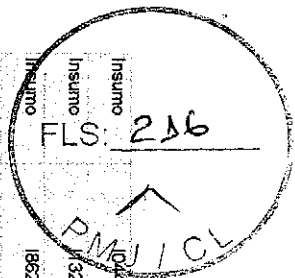

Insuno	10411 SEINFRA	CAL HIDRATADA	Material	KG	2,7300000	1,10	3,00
Insuno	10328 SEINFRA	LADRILHISTA	Mão de Obra	H	1,8000000	17,83	28,52
Insuno	18623 SEINFRA	PISO TÁTL ALERTA OU DIRECIONAL EM P/MC (CONCRETO) ESP. 3cm	Material	m²	1,1000000	44,88	49,36
Insuno	12543 SEINFRA	SERVENTE	Mão de Obra	H	1,2500000	13,21	16,51
			MO sem LS =>		45,03	LS =>	0,00
			MO com LS =>		0,00	MO com LS =>	45,03
			Valor do BDI =>		23,40	Valor com BDI =>	122,99

26	Código Banco	Descrição	Tipo	Und	Quant.	Valor Unit.	Total
Composição	C1611 SEINFRA	LASTRO DE CONCRETO REGULARIZADO ESP = 5CM	LASTROS	m²	1,0000000	32,48	32,48
Insuno	10682 SEINFRA	BETONEIRA ELÉTRICA 680L (CHP)	Equipamento	H	0,0360000	19,64	0,70
Insuno	10280 SEINFRA	BRITA	Material	m³	0,0440000	76,75	3,37
Insuno	10109 SEINFRA	AREIA MÉDIA	Material	m³	0,0332000	51,00	1,69
Insuno	10905 SEINFRA	CIMENTO PORTLAND	Material	KG	11,0000000	0,46	5,06
Insuno	12391 SEINFRA	PEDREIRO	Mão de Obra	H	0,4000000	17,83	7,13
Insuno	12543 SEINFRA	SERVENTE	Mão de Obra	H	1,1000000	13,21	14,53
			MO sem LS =>		21,66	LS =>	0,00
			MO com LS =>		0,00	MO com LS =>	21,66
			Valor do BDI =>		7,63	Valor com BDI =>	40,11

3.1	Código Banco	Descrição	Tipo	Und	Quant.	Valor Unit.	Total
Composição	C1614 SEINFRA	LATEX DUAS DEMÃOS EM PAREDES EXTERNAS S/MASSA	PAREDES E FORROS	m²	1,0000000	17,85	17,85
Insuno	10045 SEINFRA	AJUDANTE DE PINTOR	Mão de Obra	H	0,3560000	14,52	5,08
Insuno	10035 SEINFRA	AGUARRAZ MINERAL	Material	L	0,0500000	12,76	0,63
Insuno	11347 SEINFRA	LIXA PARA MADEIRAMASSA	Material	UN	0,2500000	0,56	0,13
Insuno	11488 SEINFRA	LÍQUIDO PREPARADOR DE SUPERFÍCIES	Material	L	0,1200000	16,64	1,99
Insuno	12395 SEINFRA	PINTOR	Mão de Obra	H	0,4000000	17,85	7,14
Insuno	12097 SEINFRA	TINTA LATEX ACRÍLICA	Material	L	0,1700000	16,96	2,88
			MO sem LS =>		12,22	LS =>	0,00
			MO com LS =>		0,00	MO com LS =>	12,22
			Valor do BDI =>		4,19	Valor com BDI =>	22,04

3.2	Código Banco	Descrição	Tipo	Und	Quant.	Valor Unit.	Total
Composição	C1279 SEINFRA	ESMALTE DUAS DEMÃOS EM ESQUADRIAS DE FERRO	SUPERFÍCIES METÁLICAS	m²	1,0000000	32,53	32,53
Insuno	10045 SEINFRA	AJUDANTE DE PINTOR	Mão de Obra	H	0,8000000	14,52	11,61
			Valor do BDI =>		4,19	Valor com BDI =>	22,04

Renato de Oliveira

 ENGENHEIRO CIVIL

 CREM. 033290 DICE

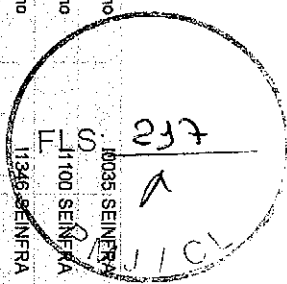

Insunmo	10035 SEINFRA	AGUARRAZ MINERAL	Material	L	0,03000000	12,78	0,36
Insunmo	11100 SEINFRA	ESMALTE SINTETICO	Material	L	0,16000000	21,46	3,43
Insunmo	11346 SEINFRA	LIXA PARA FERRO	Material	UN	0,30000000	1,32	0,36
Insunmo	12395 SEINFRA	PINTOR	Mão de Obra	H	0,80000000	17,85	14,28
Insunmo	12393 SEINFRA	ZARÇAO	Material	L	0,12000000	20,34	2,44
			MO sem LS =>		25,89	LS =>	0,00
			MO com LS =>		0,00	MO com LS =>	25,89
			Valor do BDI =>		7,64	Valor com BDI =>	40,17

3.3	Código Banco	Descrição	Tipo	Und	Quant.	Valor Unit.	Total
Composição	C1280 SEINFRA	ESMALTE DUAS DEMÃOS EM ESQUADRIAS DE MADEIRA	ESQUADRIAS DE MADEIRA	m²	1,00000000	17,66	17,66
Insunmo	10045 SEINFRA	AJUDANTE DE PINTOR	Mão de Obra	H	0,35000000	14,52	5,09
Insunmo	10035 SEINFRA	AGUARRAZ MINERAL	Material	L	0,04000000	12,78	0,51
Insunmo	11100 SEINFRA	ESMALTE SINTETICO	Material	L	0,16000000	21,46	3,43
Insunmo	11199 SEINFRA	FUNDO BRANCO FOSCO NIVELADOR P/ MADEIRAS	Material	L	0,13000000	9,88	1,26
Insunmo	11347 SEINFRA	LIXA PARA MADEIRAMASSA	Material	UN	0,40000000	0,55	0,22
Insunmo	12395 SEINFRA	PINTOR	Mão de Obra	H	0,40000000	17,85	7,14
			MO sem LS =>		12,22	LS =>	0,00
			MO com LS =>		0,00	MO com LS =>	12,22
			Valor do BDI =>		4,15	Valor com BDI =>	21,81

3.4	Código Banco	Descrição	Tipo	Und	Quant.	Valor Unit.	Total
Composição	C3037 SEINFRA	REBOCO C/ ARGAMASSA DE CIMENTO E AREIA PENEIRADA, TRAÇO 1:4	ARGAMASSAS PARA PAREDES INTERNAS E EXTERNAS ARGAMASSA DE CIMENTO	m²	1,00000000	35,07	35,07
Composição Auxiliar	C0165 SEINFRA	ARGAMASSA DE CIMENTO E AREIA PEN. TRAÇO 1:4	ARGAMASSAS PARA PAREDES INTERNAS E EXTERNAS ARGAMASSA DE CIMENTO	m³	0,02500000	698,57	16,46
Insunmo	12391 SEINFRA	PEDREIRO	Mão de Obra	H	0,60000000	17,83	10,69
Insunmo	12543 SEINFRA	SERVEANTE	Mão de Obra	H	0,60000000	13,21	7,92
			MO sem LS =>		29,32	LS =>	0,00
			MO com LS =>		0,00	MO com LS =>	29,32
			Valor do BDI =>		8,24	Valor com BDI =>	43,31

3.5	Código Banco	Descrição	Tipo	Und	Quant.	Valor Unit.	Total
Composição	C1907 SEINFRA	PINTURA DE PISO INTERNO/EXTERNO. C/TINTA BASE RESINA ACRILICA- QUARTZO 2 DEMÃOS	PISO	m²	1,00000000	16,91	16,91
Insunmo	10154 SEINFRA	ACIDO MURIÁTICO	Material	L	0,05000000	3,87	0,19
Insunmo	12395 SEINFRA	PINTOR	Mão de Obra	H	0,50000000	17,85	8,92
Insunmo	12543 SEINFRA	SERVEANTE	Mão de Obra	H	0,40000000	13,21	5,28

João Roberto de Oliveira
 ENGENHEIRO CIVIL
 RUA 00000000 D/005

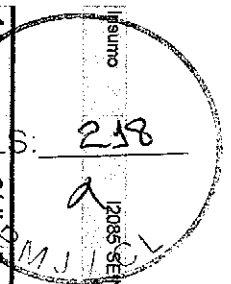

Insuno 1208 SEINFRA TINTA ACRILICA C/QUARTZO P/PRISO Material L 0,2100000 12,00 2,52

MO sem LS => 14,20 LS => 0,00 MO com LS => 14,20

Valor do BDI => 3,97 Valor com BDI => 20,88

4.1 Composição C0360 SEINFRA BANCO DE MADEIRA C/ESTRUTURA DE FERRO - L= 3,00m URBANIZAÇÃO UN 1,0000000 840,00 840,00

Material UN 1,0000000 840,00 840,00

MO sem LS => 0,00 MO com LS => 0,00

Valor do BDI => 197,40 Valor com BDI => 1.037,40

4.2 Composição C1430 SEINFRA GRAMA EM PLACAS E=6 CM FORNECIMENTO E PLANTIO PAISAGISMO m² 1,0000000 13,75 13,75

Mão de Obra H 0,2078000 14,52 3,01

Material m² 0,9000000 6,07 5,46

MO sem LS => 3,01 MO com LS => 3,01

Valor do BDI => 3,23 Valor com BDI => 16,98

4.3 Composição C0160 SEINFRA LANÇAMENTO E APLICAÇÃO DE CONCRETO S/ ELEVAÇÃO CONCRETOS m³ 0,0300000 114,92 3,44

Auxiliar Composição C0839 SEINFRA CONCRETO P/MBR, FCK 13,5 MPa COM AGREGADO ADQUIRIDO CONCRETOS m³ 0,0300000 327,06 9,81

Auxiliar Insuno 10974 SEINFRA LIXEIRA EM FIBRA DE VIDRO CAP =40L E DIAM =95cm Material UN 1,0000000 221,00 221,00

Insuno 12391 SEINFRA PEDREIRO Mão de Obra H 1,5000000 17,83 26,74

Insuno 12543 SEINFRA SERVENTE Mão de Obra H 1,5000000 13,21 19,81

MO sem LS => 52,36 MO com LS => 52,36

Valor do BDI => 65,98 Valor com BDI => 346,78

4.4 Composição C0112 SEINFRA ARBUSTOS ORNAMENTAIS EM GERAL C/ALTURA MINIMA DE 50CM PAISAGISMO UN 1,0000000 34,52 34,52

Insuno 10105 SEINFRA ARBUSTO ORNAMENTAL Material UN 1,0000000 31,68 31,68

Insuno 11277 SEINFRA JARDINEIRO Mão de Obra H 0,1696000 16,77 2,94

MO sem LS => 2,94 MO com LS => 2,94

Valor do BDI => 8,11 Valor com BDI => 42,63

Engenheiro Pontuário de Oliveira
ENGENHEIRO CIVIL
CREA 0002200 DICE

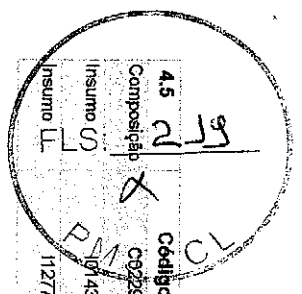

Composição	Código Banco	Descrição	Tipo	Und	Quant.	Valor Unit	Total
4.5	0029 SEINFRA	ARVORES ORNAMENTAIS EM GERAL. C/ALTURA MEDIA DE 2.50M EXCETO PAISAGISMO		UN	1,0000000	47,44	47,44
Insunso	10743 SEINFRA	PALMACEAS ARVORE ORNAMENTAL	Material	UN	1,0000000	37,67	37,67
Insunso	11277 SEINFRA	JARDINEIRO	Mão de Obra	H	0,5830000	16,77	9,77
			MO sem LS =>	LS =>	0,00	MO com LS =>	9,77
			Valor do BDI =>		11,14	Valor com BDI =>	58,58
5.1	03447 SEINFRA	LIMPEZA DE PISO EM AREA URBANIZADA	LIMPEZA FINAL	m²	1,0000000	0,99	0,99
Insunso	12643 SEINFRA	SERVENTE	Mão de Obra	H	0,0750000	13,21	0,99
			MO sem LS =>	LS =>	0,00	MO com LS =>	0,99
			Valor do BDI =>		0,23	Valor com BDI =>	1,22

Composições Auxiliares

Composição	Código Banco	Descrição	Tipo	Und	Quant.	Valor Unit	Total
Composição	03127 SEINFRA	AREA ASFALTO USINADA A FRIO - AAUF (STRANSP)	MISTURAS BETUMINOSAS A FRIO	m³	1,0000000	68,73	68,73
Auxiliar	03315 SEINFRA	USINAGEM DE MISTURAS BETUMINOSAS A FRIO	SERVIÇOS DE USINAGEM	m²	1,0500000	16,91	17,75
Composição	03130 SEINFRA	AREA DE RIO - EXTRAÇÃO	PRODUÇÃO DE MATERIAIS	m³	1,2910000	6,98	9,01
Auxiliar	10590 SEINFRA	CAMINHÃO TANQUE 8.000 (CHI)	Equipamento	H	0,0640000	39,62	2,53
Insunso	10608 SEINFRA	COMPACTADOR LISO TANDEM AUTOPROPELIDO (CHI)	Equipamento	H	0,0460000	40,18	1,84
Insunso	10698 SEINFRA	CAMINHÃO TANQUE 8.000 (CHI)	Equipamento	H	0,0027000	127,77	0,34
Insunso	10807 SEINFRA	COMPAC. DE PNEUS PRES. VAR. AUTOPR. (CHI)	Equipamento	H	0,0447000	62,24	2,78
Insunso	10721 SEINFRA	COMPAC. DE PNEUS PRES. VAR. AUTOPR. (CHI)	Equipamento	H	0,0220000	165,69	3,64
Insunso	10726 SEINFRA	COMPACTADOR LISO TANDEM AUTOPROPELIDO (CHI)	Equipamento	H	0,0207000	77,32	1,60
Insunso	12570 SEINFRA	FILLER (PO CALCAREO)	Material	KG	66,0000000	0,20	13,20
Insunso	10756 SEINFRA	MOTO NVELADORA (CHP)	Equipamento	H	0,0147000	208,82	3,04
Insunso	10642 SEINFRA	MOTO NVELADORA (CHI)	Equipamento	H	0,0520000	80,86	4,20
Insunso	12543 SEINFRA	SERVENTE	Mão de Obra	H	0,6667000	13,21	8,90
			MO sem LS =>	LS =>	0,00	MO com LS =>	14,80
			Valor do BDI =>		16,15	Valor com BDI =>	84,88

Engenheiro Civil

 CREA: 002230 D/CE

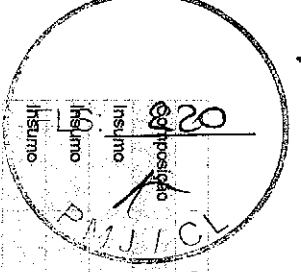

Código	Banco	Descrição	Tipo	Und	Quant.	Valor Unit	Total
Composição	C3130 SEINFRA	ÁREA DE RIO - EXTRAÇÃO	PRODUÇÃO DE MATERIAIS	m²	1,00000000	6,98	6,98
Insunso	10399 SEINFRA	CARREGADEIRA DE PNEUS HP 180 (CH)	Equipamento	H	0,00000000	89,27	0,00
Insunso	10710 SEINFRA	CARREGADEIRA DE PNEUS HP 180 (CHP)	Equipamento	H	0,01390000	261,55	3,63
Insunso	12543 SEINFRA	SERVENTE	Mão de Obra	H	0,02780000	13,21	0,36
Insunso	10666 SEINFRA	TRATOR DE ESTEIRAS CILAMINA E ESC. HP 155 (CH)	Equipamento	H	0,00007000	79,21	0,06
Insunso	10779 SEINFRA	TRATOR DE ESTEIRAS CILAMINA E ESC. HP 155 (CHP)	Equipamento	H	0,01320000	223,30	2,94
			MO sem LS =>		0,36	MO com LS =>	0,36
			Valor do BDI =>		1,64	Valor com BDI =>	8,62

Código	Banco	Descrição	Tipo	Und	Quant.	Valor Unit	Total
Composição	C0165 SEINFRA	ARGAMASSA DE CIMENTO E AREIA PEN. TRAÇO 1:4	ARGAMASSA DE CIMENTO	m³	1,00000000	658,57	658,57
Insunso	10109 SEINFRA	AREIA MEDIA	Material	m³	1,21600000	51,00	62,01
Insunso	10805 SEINFRA	CIMENTO PORTLAND	Material	KG	365,00000000	0,46	167,90
Insunso	12543 SEINFRA	SERVENTE	Mão de Obra	H	32,45000000	13,21	428,66
			MO sem LS =>		428,66	MO com LS =>	428,66
			Valor do BDI =>		154,76	Valor com BDI =>	813,33

Código	Banco	Descrição	Tipo	Und	Quant.	Valor Unit	Total
Composição	C0170 SEINFRA	ARGAMASSA DE CIMENTO E AREIA S/PEN. TRAÇO 1:3	ARGAMASSA DE CIMENTO	m³	1,00000000	417,67	417,67
Insunso	10109 SEINFRA	AREIA MEDIA	Material	m³	1,21600000	51,00	62,01
Insunso	10805 SEINFRA	CIMENTO PORTLAND	Material	KG	466,00000000	0,46	223,66
Insunso	12543 SEINFRA	SERVENTE	Mão de Obra	H	10,00000000	13,21	132,10
			MO sem LS =>		132,10	MO com LS =>	132,10
			Valor do BDI =>		98,15	Valor com BDI =>	515,82

Código	Banco	Descrição	Tipo	Und	Quant.	Valor Unit	Total
Composição	C3324 SEINFRA	ARGAMASSA DE CIMENTO E AREIA TRAÇO 1:4 COM AREIA PRODUZIDA	ARGAMASSA DE CIMENTO	m³	1,00000000	308,48	308,48
Composição	C3130 SEINFRA	ÁREA DE RIO - EXTRAÇÃO	PRODUÇÃO DE MATERIAIS	m²	1,21600000	6,98	8,48
Auxiliar	10805 SEINFRA	CIMENTO PORTLAND	Material	KG	365,00000000	0,46	167,90
Insunso	12543 SEINFRA	SERVENTE	Mão de Obra	H	10,00000000	13,21	132,10
			MO sem LS =>		132,53	MO com LS =>	132,53
			Valor do BDI =>		72,49	Valor com BDI =>	380,97

ALBERTO FERREIRA DA SILVA
 ENGENHEIRO CIVIL
 CR. 002200 D/C

222

710

Composição	Código	Banco	Descrição	Tipo	Und	Quant.	Valor Unit.	Total
Insunso	06235	SEINFRA	BRTA PRODUZIDA PARA USOS DIVERSOS	PRODUÇÃO DE MATERIAIS	m³	1,0000000	72,20	72,20
Insunso	06235	SEINFRA	ROCHA PARA BRITAGEM	PRODUÇÃO DE MATERIAIS	m³	1,1000000	30,40	33,44
Insunso	0708	SEINFRA	CARREGADEIRA DE PNEUS HP 111 (CHP)	Equipamento	H	0,0258000	155,55	4,01
Insunso	0618	SEINFRA	CONJUNTO DE BRITAGEM 30 M3/H (CHI)	Equipamento	H	0,0000000	193,96	0,00
Insunso	0594	SEINFRA	CARREGADEIRA DE PNEUS HP 111 (CHI)	Equipamento	H	0,0156000	56,87	0,89
Insunso	0732	SEINFRA	CONJUNTO DE BRITAGEM 30 M3/H (CHP)	Equipamento	H	0,0417000	365,64	15,24
Insunso	0626	SEINFRA	GRUPO GERADOR 145 KVA (CHI)	Equipamento	H	0,0000000	23,71	0,00
Insunso	0740	SEINFRA	GRUPO GERADOR 145 KVA (CHP)	Equipamento	H	0,0417000	125,82	5,24
Insunso	12528	SEINFRA	PEÇAS DE DESGASTE DO BRITADOR	Material	CJ	0,0004000	26.583,00	10,63
Insunso	12543	SEINFRA	SERVENTE	Mão de Obra	H	0,2083000	13,21	2,75
				MO sem LS =>		12,61	LS =>	
				Valor do BDI =>		0,00	MO com LS =>	
						12,61		12,61
				Valor do BDI =>		16,96		89,16

Composição	Código	Banco	Descrição	Tipo	Und	Quant.	Valor Unit.	Total
Insunso	12365	SEINFRA	PINTOR	Mão de Obra	H	0,2000000	17,85	3,57
Insunso	12466	SEINFRA	SUPERCAL	Material	KG	0,3000000	1,10	0,33
				MO sem LS =>		3,57	LS =>	
				Valor do BDI =>		0,00	MO com LS =>	
						3,57		3,57
				Valor do BDI =>		0,91		4,81

Composição	Código	Banco	Descrição	Tipo	Und	Quant.	Valor Unit.	Total
Insunso	00839	SEINFRA	CONCRETO PMIBR. FCK 13,5 MPa COM AGREGADO ADQUIRIDO	CONCRETOS	m³	1,0000000	327,06	327,06
Insunso	0682	SEINFRA	BETONEIRA ELÉTRICA 590L (CHP)	Equipamento	H	0,0140000	19,64	14,02
Insunso	0109	SEINFRA	AREA MEDIA	Material	m²	0,9971000	51,00	45,75
Insunso	0805	SEINFRA	CIMENTO PORTLAND	Material	KG	282,0000000	0,46	129,72
Insunso	11805	SEINFRA	PEDRISCO	Material	m³	0,8360000	69,75	58,31
Insunso	12543	SEINFRA	SERVENTE	Mão de Obra	H	6,0000000	13,21	79,26
				MO sem LS =>		79,26	LS =>	
				Valor do BDI =>		0,00	MO com LS =>	
						79,26		79,26
				Valor do BDI =>		76,85		409,91

INGENHARIA DE CIVIL
 ENGENHEIRO(A)
 Nº 119
 Oliveira
 00000000000000000000

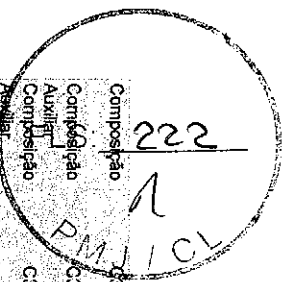

Código Banco	Descrição	Tipo	Und	Quant.	Valor Unit	Total			
Composição	CONCRETO P/MBR., FCK=13 5MPa COM AGREGADO PRODUZIDO (STRANSPP.)	CONCRETOS	m³	1,0000000	298,80	298,90			
Composição	BRITA PRODUZIDA PARA USOS DIVERSOS	PRODUÇÃO DE MATERIAIS	m³	0,8390000	72,20	80,35			
Auxiliar	AREIA DE RIO - EXTRAÇÃO	PRODUÇÃO DE MATERIAIS	m³	0,9970000	6,98	6,26			
Composição	BETONEIRA COM MOTOR A DIESEL (CHI)	Equipamento	H	0,0000000	18,26	0,00			
Insunso	BETONEIRA COM MOTOR A DIESEL (CHI)	Equipamento	H	1,0000000	23,21	23,21			
Insunso	CIMENTO PORTLAND	Material	KG	282,0000000	0,46	129,72			
Insunso	SERVENTE	Mão de Obra	H	6,0000000	13,21	79,26			
				MO sem LS =>	90,12	LS =>	0,00	MO com LS =>	90,12
				Valor do BDI =>	70,21	369,01			

Código Banco	Descrição	Tipo	Und	Quant.	Valor Unit	Total			
Composição	CONFECCÃO DE BANQUETA / MEIO FIO PRÉ-MOLDADA DE CONCRETO PARA VIAS URBANAS (1,00 x 0,35 x 0,15m)	ELEMENTOS DE CONCRETO PRÉ FABRICADO	M	1,0000000	30,90	30,90			
Composição	CONCRETO P/MBR., FCK=13 5MPa COM AGREGADO PRODUZIDO (STRANSPP.)	CONCRETOS	m³	0,0475000	298,90	14,19			
Auxiliar	MESA VIBRATORIA E FORMAS (CH)	Equipamento	H	0,0000000	16,11	0,00			
Insunso	MESA VIBRATORIA E FORMAS (CHP)	Equipamento	H	0,1000000	17,29	1,72			
Insunso	PEDREIRO	Mão de Obra	H	0,1000000	17,88	1,78			
Insunso	SERVENTE	Mão de Obra	H	1,0000000	13,21	13,21			
				MO sem LS =>	19,27	LS =>	0,00	MO com LS =>	19,27
				Valor do BDI =>	7,28	38,16			

Código Banco	Descrição	Tipo	Und	Quant.	Valor Unit	Total			
Composição	ESCAVAÇÃO MANUAL SOLO DE 1A CAT. PROF. ATÉ 1,50m	ESCAVAÇÕES EM VALAS VALETAS, CANAIS E Mão de Obra	m³	1,0000000	35,00	35,00			
Insunso	SERVENTE	Mão de Obra	H	2,6500000	13,21	35,00			
				MO sem LS =>	35,00	LS =>	0,00	MO com LS =>	35,00
				Valor do BDI =>	8,22	43,22			

Código Banco	Descrição	Tipo	Und	Quant.	Valor Unit	Total			
Composição	LANÇAMENTO E APLICAÇÃO DE CONCRETO SI-ELEVAÇÃO	CONCRETOS	m³	1,0000000	114,92	114,92			
Insunso	PEDREIRO	Mão de Obra	H	2,0000000	17,88	36,66			
Insunso	SERVENTE	Mão de Obra	H	6,0000000	13,21	79,26			
				MO sem LS =>	114,92	LS =>	0,00	MO com LS =>	114,92
				Valor do BDI =>	27,00	141,92			

Alencar Henrique Oliveira
 ENGENHEIRO CIVIL
 CREA 100.000.000-0

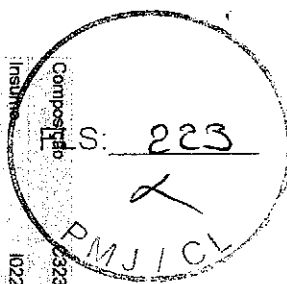

Composição	Código Banco	Descrição	PRODÇÃO DE MATERIAIS	Quant.	Valor Unit.	Total
Insuno	10221 SEINFRA	ROCHA PARA BRITAGEM BLASTER	m³	1,00000000	30,40	30,40
Insuno	10880 SEINFRA	CORDEL DETONANTE	H	0,05880000	20,57	1,20
Insuno	10728 SEINFRA	COMPRESSOR DE AR 250 PCM (CHP)	M	1,24000000	4,00	4,96
Insuno	10814 SEINFRA	COMPRESSOR DE AR 250 PCM (CHP)	H	0,05880000	89,35	5,26
Insuno	12507 SEINFRA	DINAMITE 60%	H	0,00000000	26,42	0,00
Insuno	12326 SEINFRA	ESPOLETA	KG	0,05000000	19,95	0,99
Insuno	12568 SEINFRA	DINAMITE GRANULADA	UN	0,00900000	4,43	0,03
Insuno	12329 SEINFRA	ESTOPIM	KG	0,54000000	11,62	6,27
Insuno	10645 SEINFRA	PERFURATRIZ PNEUMÁTICA (CH)	M	0,06000000	5,53	0,33
Insuno	10759 SEINFRA	PERFURATRIZ PNEUMÁTICA (CHP)	H	0,00000000	17,99	0,00
Insuno	12543 SEINFRA	SERVENTE	H	0,17650000	18,84	3,32
Insuno	12536 SEINFRA	SÉRIE DE BRÓCAS S.12 D=22MM	H	0,58820000	13,21	7,77
			MO sem LS =>	8,97	553,26	0,28
			LS =>	0,00	MO com LS =>	8,97
			Valor do BDI =>	7,14		37,54

Composição	Código Banco	Descrição	SERVIÇOS DE USINAGEM	Quant.	Valor Unit.	Total
Insuno	10708 SEINFRA	CARRGADERA DE PNEUS HP 111 (CHP)	m²	1,00000000	16,91	16,91
Insuno	10594 SEINFRA	CARRGADERA DE PNEUS HP 111 (CH)	H	0,02130000	155,55	3,31
Insuno	12543 SEINFRA	SERVENTE	H	0,04530000	56,87	2,57
Insuno	10774 SEINFRA	TANQUE DE ESTOCAGEM DE ASFALTO (CHP)	H	0,40000000	13,21	5,28
Insuno	10861 SEINFRA	TANQUE DE ESTOCAGEM DE ASFALTO (CH)	H	0,13330000	21,55	2,87
Insuno	10670 SEINFRA	USINA DE MISTURAS BETUMINOSAS A FRIO (CH)	H	0,00000000	14,69	0,00
Insuno	10783 SEINFRA	USINA DE MISTURAS BETUMINOSAS A FRIO (CHP)	H	0,00000000	32,76	0,00
			MO sem LS =>	0,00	43,18	2,88
			LS =>	0,00	MO com LS =>	5,28
			Valor do BDI =>	3,97		20,88

Alexandre de Oliveira

 ENGENHEIRO CIVIL

 CREA 093229/010



Prefeitura Municipal de Jardim
GOVERNO MUNICIPAL
CNPJ nº 07.391.006/0001-86



ANEXO II
MINUTA DO CONTRATO

Contratação de serviços de engenharia a serem prestados nas obras de construção e reforma de diversas praças situadas no Município de Jardim/CE, conforme projetos e orçamentos apresentados junto ao Edital Convocatório, que entre si fazem de um lado, o Município de Jardim/CE, e de outro

O **Município de Jardim**, Estado do Ceará, pessoa jurídica de direito público interno, inscrito no CNPJ/MF sob o n.º 07.391.006/0001-86, através do(a) Secretaria Municipal de Obras, Viação e Serviços Urbanos, neste ato representada por seu(sua) Ordenador(a) de Despesas, o(a) Sr(a). Urias Cavalcante Novais Tavares, residente e domiciliado(a) nesta Cidade, apenas denominado **CONTRATANTE**, e de outro lado, estabelecida na, inscrita no CNPJ/MF sob o n.º, neste ato representada por, portador(a) do CPF nº, apenas denominada de **CONTRATADA**, resolvem firmar o presente Contrato, tendo em vista o resultado da Licitação na modalidade Tomada de Preços nº 2020.02.19.2, tudo de acordo com as normas gerais da Lei nº 8.666/93, e suas alterações posteriores, na forma das seguintes cláusulas e condições.

CLÁUSULA 1ª - DA CONVENÇÃO

1.1 - Ficam convencionadas as designações de **CONTRATANTE** para o(a) Secretaria Municipal de Obras, Viação e Serviços Urbanos, e de **CONTRATADA** para, e de **FISCALIZADOR** para representante da Prefeitura Municipal de Jardim, designado para acompanhar a execução da Obra e o cumprimento das Cláusulas Contratuais.

CLÁUSULA 2ª - DO OBJETO E DO REGIME DE EXECUÇÃO

2.1 - O presente Instrumento tem por objeto a Contratação de serviços de engenharia a serem prestados nas obras de construção e reforma de diversas praças situadas no Município de Jardim/CE, conforme projetos e orçamentos anexados junto ao Edital Convocatório, bem como pela proposta comercial apresentada pela empresa contratada.

2.2 - O regime de execução será o indireto, na modalidade de empreitada por preço global.

CLÁUSULA 3ª - DO VALOR CONTRATUAL

3.1 - A **CONTRATANTE** se obriga a pagar a **CONTRATADA** para realizar os serviços objeto do presente Contrato, o preço global de R\$ (.....), a ser pago segundo o cronograma de pagamento e conforme os serviços executados e medições apresentadas e visadas pelo órgão fiscalizador.

CLÁUSULA 4ª - DAS CONDIÇÕES DE PAGAMENTO

4.1 - A fatura relativa aos serviços executados no período de cada mês civil, cujo valor será apurado através de medição, deverá ser apresentada à Secretaria Municipal de Infraestrutura de Jardim, até o 5º (quinto) dia útil do mês subsequente a realização dos serviços, para fins de conferência e atestação.

4.2 - A **CONTRATADA** se obriga a apresentar junto à fatura dos serviços prestados, cópia da quitação das seguintes obrigações patronais referente ao mês anterior ao do pagamento:

- a) recolhimento das contribuições devidas ao INSS (parte do empregador e parte do empregado), relativas aos empregados envolvidos na execução do objeto deste instrumento;
- b) recolhimento do FGTS, relativo aos empregados referidos na alínea superior;
- c) comprovante de recolhimento do PIS e ISS, quando for o caso, dentro de 20 (vinte) dias a partir do recolhimento deste encargos.

4.3 - Os pagamentos serão efetuados, mediante a apresentação da fatura, nota fiscal de serviços e recibo, até 30 (trinta) dias após a sua certificação pela Secretaria Municipal de Infraestrutura.



Prefeitura Municipal de Jardim
GOVERNO MUNICIPAL
CNPJ nº 07.391.006/0001-86

FLS: 225

A

MJ/CL

4.4 - Nenhum pagamento isentará a CONTRATADA das suas responsabilidades contratuais, nem implicará na aprovação definitiva dos serviços executados, total ou parcialmente.

4.5 - Ocorrendo erro na fatura ou outra circunstância que desaconselhe o pagamento, a CONTRATADA será cientificada, a fim de que tome providências.

4.6 - Poderá a CONTRATANTE sustar o pagamento da CONTRATADA nos seguintes casos:

- a) quando a CONTRATADA deixar de recolher multas a que estiver sujeita, dentro do prazo fixado;
- b) quando a CONTRATADA assumir obrigações em geral para com terceiros, que possam de qualquer forma prejudicar a CONTRATANTE;
- c) inadimplência da CONTRATADA na execução dos serviços.

CLÁUSULA 5ª - DAS DESPESAS CONTRATUAIS

5.1 - Serão da exclusiva responsabilidade da CONTRATADA, todas as despesas e providências necessárias à regularização do presente Contrato, inclusive sua publicação, registro e aprovação dos projetos nos órgãos competentes.

CLÁUSULA 6ª - DOS RECURSOS ORÇAMENTÁRIOS

6.1 - As despesas decorrentes deste Contrato correrão à conta de recursos oriundos do(e) Tesouro Municipal, previstos na seguinte dotação orçamentária:

Orgão	Unid. Orç.	Projeto/Atividade	Elemento de Despesa
05	01	15.452.0002.1.009.0000	4.4.90.51.00

CLÁUSULA 7ª - DOS PRAZOS

7.1 - O presente Contrato terá vigência até 31/12/2020, sendo que os serviços deverão ser executados e concluídos dentro do prazo de 240(duzentos e quarenta) dias, a contar da data de recebimento da 1ª ordem de serviços, podendo ser prorrogado nos termos da Lei nº 8.666/93, e suas alterações.

7.2 - Os pedidos de prorrogação deverão se fazer acompanhar de um relatório circunstanciado e do novo cronograma físico-financeiro adaptado às novas condições propostas. Esses pedidos serão analisados e julgados pela fiscalização da Secretaria Municipal de Infraestrutura.

7.3 - Os pedidos de prorrogação de prazos serão dirigidos à Secretaria Municipal de Infraestrutura, até 30 (trinta) dias antes da data do término do prazo contratual.

7.4 - Os atrasos ocasionados por motivo de força maior ou caso fortuito, desde que notificados no prazo de 48 (quarenta e oito) horas e aceitos pela Secretaria Municipal de Infraestrutura, não serão considerados como inadimplemento contratual.

CLÁUSULA 8ª - DAS OBRIGAÇÕES DA CONTRATADA

8.1 - A CONTRATADA estará obrigada a satisfazer aos requisitos e atender a todas as exigências e condições a seguir estabelecidas:

- a) Recrutar elementos habilitados e com experiência comprovada, fornecendo à CONTRATANTE relação nominal dos profissionais, contendo identidade e atribuição/especificação técnica.
- b) Executar os serviços através de pessoas idôneas, assumindo total responsabilidade por quaisquer danos ou falta que venham a cometer no desempenho de suas funções, podendo a CONTRATANTE solicitar a substituição daqueles, cuja conduta seja julgada inconveniente.
- c) Substituir os profissionais nos casos de impedimentos fortuitos, de maneira que não se prejudiquem o bom andamento e a boa prestação dos serviços.
- d) Facilitar a ação da FISCALIZAÇÃO na inspeção da obra, prestando, prontamente, os esclarecimentos que forem solicitados pela CONTRATANTE.
- e) Responder perante a CONTRATANTE, mesmo no caso de ausência ou omissão da FISCALIZAÇÃO, indenizando-a devidamente por quaisquer atos ou fatos lesivos aos seus interesses, que possam interferir na execução do contrato, quer sejam eles praticados por empregados, prepostos ou mandatários seus. A responsabilidade se estenderá a danos causados a terceiros, devendo a CONTRATADA adotar medidas



Prefeitura Municipal de Jardim
GOVERNO MUNICIPAL
CNPJ nº 07.391.006/0001-86

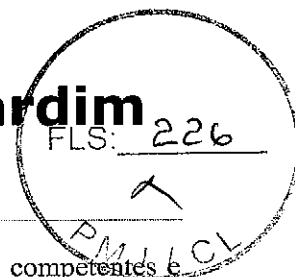

preventivas contra esses danos, com fiel observância das normas emanadas das autoridades competentes e das disposições legais vigentes.

f) Responder, perante as leis vigentes, pelo sigilo dos documentos manuseados, sendo que a CONTRATADA não deverá, mesmo após o término do CONTRATO, sem consentimento prévio por escrito da CONTRATANTE, fazer uso de quaisquer documentos ou informações relativas ao serviço, a não ser para fins de execução do CONTRATO.

g) Pagar seus empregados no prazo previsto em lei, sendo também de sua responsabilidade o pagamento de todos os tributos que, direta ou indiretamente, incidam sobre a prestação dos serviços contratados inclusive as contribuições previdenciárias fiscais e parafiscais, FGTS, PIS, emolumentos, seguros de acidentes de trabalho, etc., ficando excluída qualquer solidariedade da CONTRATANTE, por eventuais autuações administrativas e/ou judiciais uma vez que a inadimplência da CONTRATADA com referência às suas obrigações não se transfere a CONTRATANTE.

h) Disponibilizar, a qualquer tempo, toda documentação referente ao pagamento dos tributos, seguros, encargos sociais, trabalhistas e previdenciários relacionados com o objeto do CONTRATO.

i) Responder, pecuniariamente, por todos os danos e/ou prejuízos que forem causados à União, Estado, Município ou terceiros, decorrentes da prestação dos serviços.

j) Respeitar as normas de segurança e medicina do trabalho, previstas na Consolidação das Leis do Trabalho e legislação pertinente.

k) Responsabilizar-se pela adoção das medidas necessárias à proteção ambiental e às precauções para evitar a ocorrência de danos ao meio ambiente e a terceiros, observando o disposto na legislação federal, estadual e municipal em vigor, inclusive a Lei nº 9.605, publicada no D.O.U de 13/02/98.

l) Responsabilizar-se perante os órgãos e representantes do Poder Público e terceiros por eventuais danos ao meio ambiente causados por ação ou omissão sua, de seus empregados, prepostos ou contratados.

m) Manter durante toda a execução dos serviços, em compatibilidade com as obrigações por ele assumidas, todas as condições de habilitação e qualificação exigidas na licitação.

n) Prestar os serviços de acordo com os Projetos elaborados pela Secretaria Municipal de Infraestrutura.

o) Responsabilizar-se pela conformidade, adequação, desempenho e qualidade dos serviços e bens, bem como de cada material, matéria-prima ou componente individualmente considerado, mesmo que não sejam de sua fabricação, garantindo seu perfeito desempenho.

p) Registrar o Contrato decorrente desta licitação no CREA-CE (Conselho Regional de Engenharia e Agronomia do Ceará), na forma da Lei, e apresentar o comprovante de ART (Anotação de Responsabilidade Técnica) correspondente antes da apresentação da primeira fatura, perante a CONTRATANTE, sob pena de retardar o processo de pagamento.

q) Aceitar nas mesmas condições contratuais, acréscimos ou supressões que se fizerem necessários na forma estabelecida no Art. 65, § 1º da Lei nº 8.666/93, alterada e consolidada.

CLÁUSULA 9ª - DAS OBRIGAÇÕES DA CONTRATANTE

9.1 - A Contratante obriga-se a:

a) Exigir o fiel cumprimento do Edital e Contrato, bem como zelo na prestação dos serviços e o cumprimento dos prazos.

b) Fazer o acompanhamento da execução dos serviços objeto do presente contrato, através da Secretaria Municipal competente.

c) Efetuar o pagamento conforme previsto neste Instrumento.

9.2 - A Contratante reserva-se o direito de, a qualquer tempo, introduzir modificações ou alterações no projeto, plantas e especificações.

9.3 - Caso as alterações ou modificações impliquem aumento ou diminuição dos serviços que tenham preços unitários cotados na proposta, valor respectivo, para efeito de pagamento ou abatimento, será apurado com base nas cotações apresentadas no orçamento.

9.4 - Caso as alterações e ou modificações não tenham no orçamento da licitante os itens correspondentes com os seus respectivos preços unitários, serão utilizados os preços unitários constantes da tabela de preços utilizada pela Prefeitura Municipal de Jardim.

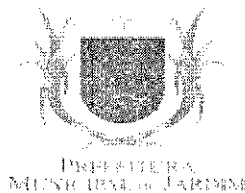

Prefeitura Municipal de Jardim
GOVERNO MUNICIPAL
CNPJ nº 07.391.006/0001-86

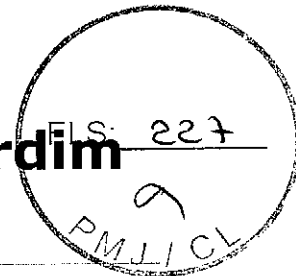

9.5 - À Prefeitura Municipal de Jardim caberá o direito de promover acréscimos ou supressões nas obras ou serviços, que se fizerem necessários, até o limite correspondente a 25% (vinte e cinco por cento) do valor inicial do contrato, mantendo-se as demais condições do contrato nos termos do art. 65, parágrafo 1º, da Lei nº 8.666/93.

CLÁUSULA 10ª - DAS PENALIDADES E SANÇÕES

10.1 - A empresa Contratada pela CONTRATANTE para execução dos serviços objeto deste, no caso de inadimplemento, ficará sujeita às seguintes sanções:

- a) Advertência;
- b) Multas pecuniárias, conforme segue;
 - b.1) O prazo de entrega deverá ser rigorosamente observado, ficando desde já estabelecido a multa de 0,3% (três décimos por cento) por dia de atraso, até o limite de 10% (dez por cento) sobre o valor total da operação, caso o atraso seja inferior 30 (trinta) dias.
 - b.2) Multa de 20% (vinte por cento) sobre o valor da etapa do cronograma físico-financeiro não realizado, no caso de atraso superior a 30 (trinta) dias.
- c) Suspensão temporária do direito de participar em licitações e impedimento de contratar com a Prefeitura Municipal de Jardim, por prazo não superior a 02 (dois) anos;
- d) Declaração de inidoneidade para licitar ou contratar com Administração Municipal, enquanto perdurarem os motivos determinantes da punição, ou até que seja promovida reabilitação, perante a própria autoridade que aplicou a penalidade.

10.2 - A Contratante, sem prejuízo das sanções aplicáveis, poderá reter crédito, promover cobrança judicial ou extrajudicial, a fim de receber multas aplicadas e resguardar-se dos danos e perdas que tiver sofrido por culpa da empresa CONTRATADA.

10.3 - O atraso injustificado na execução total ou parcial da obra, autoriza a CONTRATANTE, a seu critério, declarar rescindido o Contrato e punir a empresa contratada com a suspensão do seu direito de licitar e contratar.

10.4 - Requerimento de concordata preventiva, dissolução judicial ou amigável, decretação de falência da empresa contratada, instauração de insolvência civil, darão a Contratante ensejo à rescisão contratual e à emissão na posse da obra, dos materiais, equipamentos e ferramentas existentes no canteiro de obra.

10.5 - As multas prevista no subitem b) alíneas b.1 e b.2, serão devolvidas à empresa contratada, sem juros e correção monetária, desde que a conclusão da obra se verifique dentro do prazo contratual.

10.6 - Ao licitante vencedor que se recusar a assinar o Contrato serão aplicadas, as penalidades previstas em lei.

CLÁUSULA 11ª - DA RESCISÃO

11.1- A CONTRATANTE poderá rescindir o Contrato, independente de Interpelação judicial ou extrajudicial e de qualquer indenização, nos seguintes casos:

- a) O não cumprimento ou o cumprimento irregular de cláusulas contratuais, especificações ou prazos, por parte da CONTRATADA;
- b) A decretação de falência ou a instauração de insolvência civil da CONTRATADA;
- c) O conhecimento de infrações à Legislação Trabalhista por parte da CONTRATADA;
- d) Razões de interesse público ou na ocorrência das hipóteses do art. 78 do Estatuto das Licitações;
- e) A ocorrência de caso fortuito ou de força maior, regularmente comprovada, impeditiva da execução do Contrato.

CLÁUSULA 12ª - DA FISCALIZAÇÃO

12.1 - A CONTRATANTE fiscalizará a execução da Obra/Serviços, a fim de verificar se no seu desenvolvimento estão sendo observadas os Projetos, Especificações e demais requisitos revistos neste Contrato.

12.2 - A FISCALIZAÇÃO se efetivará no local da Obra/Serviços, por profissional previamente designado pela CONTRATANTE, que comunicará suas atribuições.



Prefeitura Municipal de Jardim
GOVERNO MUNICIPAL
CNPJ nº 07.391.006/0001-86



CLÁUSULA 13ª - DO RECEBIMENTO DOS SERVIÇOS

13.1 - O recebimento da obra será feito por equipe ou comissão técnica, constituída pela Secretaria Municipal competente, para este fim.

13.2 - O objeto deste contrato será recebido:

- a) Provisoriamente, pelo responsável por seu acompanhamento e fiscalização, mediante termo circunstanciado, assinado pelas partes, em até 30 (trinta) dias da comunicação escrita da CONTRATADA;
- b) Definitivamente, pela equipe ou comissão técnica, mediante "Termo de Entrega e Recebimento dos Serviços", circunstanciado, assinado pelas partes, após o decurso do prazo de observação, ou vistoria que comprove a adequação do objeto aos termos contratuais, observando o disposto no art. 69 da Lei nº 8666/93.

CLÁUSULA 14ª - DAS ALTERAÇÕES DO CONTRATO

14.1 - O Contrato poderá ser alterado nos seguintes casos:

a) unilateralmente, pela CONTRATANTE;

a.1) quando houver modificações do Projeto ou das Especificações para melhor adequação técnica aos seus objetivos;

a.2) quando necessária a modificação do valor contratual em decorrência de acréscimo ou diminuição quantitativa de seu objeto, dentro do limite legal.

14.2 - A CONTRATADA em caso de rescisão administrativa unilateral, reconhece os direitos da CONTRATANTE, em aplicar as sanções previstas neste Contrato.

CLÁUSULA 15ª - DO DOMICILIO E DO FORO

15.1 - As partes elegem o Foro da Comarca de Jardim - CE, como o único competente para dirimir quaisquer dúvidas oriundas deste contrato, com expressa renúncia de qualquer outro, por mais privilegiado que seja.

CLÁUSULA 16ª - DAS DISPOSIÇÕES FINAIS

16.1 - A CONTRATADA se obriga a efetuar, caso solicitado pela CONTRATANTE testes previstos nas normas ABNT para definir as características técnicas de qualquer equipamento, material ou serviço a ser executado.

16.2 - No interesse da Administração Municipal e sem que caiba à CONTRATADA qualquer tipo de reclamação ou indenização, fica assegurado à autoridade competente o direito de ativar as condições, anular ou revogar a qualquer tempo, no todo ou em parte, o presente Contrato, disto dando ciência aos interessados.

E, por assim haverem acordados, declaram ambas as partes aceitar todas as disposições estabelecidas nas cláusulas anteriores e, bem assim, observar fielmente as disposições legais em vigor.

Jardim/CE,

Urias Cavalcante Novais Tavares
Ordenador(a) de Despesas
Secretaria Municipal de Obras, Viação e Serviços Urbanos
CONTRATANTE

CONTRATADA

TESTEMUNHAS:

1) CPF n.º

2) CPF n.º



Prefeitura Municipal de Jardim
Governo Municipal
CNPJ nº 07.391.006/0001-86

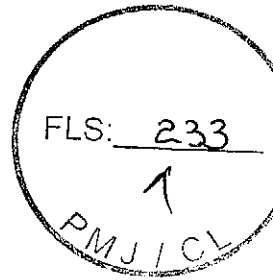

COMPROVANTES DE PUBLICAÇÃO

AVISO DE LICITAÇÃO

Tomada de Preços nº 2020.02.19.2



Prefeitura Municipal de Jardim
Governo Municipal
CNPJ nº 07.391.006/0001-86

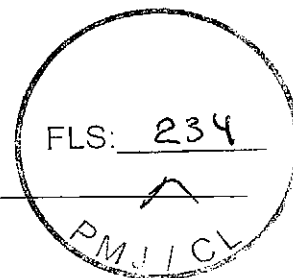

AVISO DE LICITAÇÃO

Modalidade - Tomada de Preços

Tipo - Menor Preço

Edital Nº 2020.02.19.2

Objeto da Licitação: Contratação de serviços de engenharia a serem prestados nas obras de construção e reforma de diversas praças situadas no Município de Jardim/CE, conforme especificações constantes no Edital Convocatório.

O Presidente da Comissão Permanente de Licitação da Prefeitura Municipal de Jardim comunica aos interessados que no dia 11 de Março de 2020 às 09:00 horas, na sala das sessões da Comissão Permanente de Licitação, localizada na Rua Leonel Alencar, nº 370, Centro, Jardim - CE, estará recebendo Envelopes de Habilitação e de Propostas de Preços, para abertura de Procedimento Licitatório cujo objeto supra citado. Os interessados poderão obter o texto integral do Edital na sede da Comissão Permanente de Licitação da Prefeitura Municipal de Jardim, no endereço acima mencionado, a partir da publicação deste Aviso, no horário de expediente das 08:00 às 12:00 horas. Maiores informações poderão ser obtidas através do Fone (88)3555-1772.

Jardim/CE, 19 de Fevereiro de 2020.

Alberto Pinheiro Torres Neto
Presidente da Comissão de Licitação



Prefeitura Municipal de Jardim
Governo Municipal
CNPJ nº 07.391.006/0001-86

FLS: 235

A

PMJ/CE

CERTIDÃO DE PUBLICAÇÃO - AVISO DE LICITAÇÃO

Tomada de Preços N° 2020.02.19.2

Certifico para os devidos fins que, foi publicado, nesta data, através de afixação na Portaria desta Prefeitura (Quadro de Avisos e Publicações), conforme determina a Lei nº 8.666/93, e suas alterações posteriores, o Extrato referente ao **AVISO DE LICITAÇÃO** na modalidade Tomada de Preços N° 2020.02.19.2, cuja abertura está prevista para o dia 11 de Março de 2020 às 09:00 horas, para o Objeto: Contratação de serviços de engenharia a serem prestados nas obras de construção e reforma de diversas praças situadas no Município de Jardim/CE, conforme especificações constantes no Edital Convocatório.

Jardim/CE, 19 de Fevereiro de 2020.

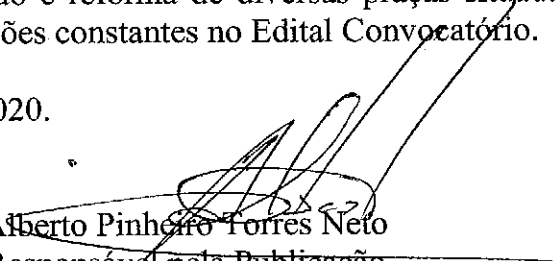
Alberto Pinheiro Torres Neto
Responsável pela Publicação

PREFEITURA MUNICIPAL DE ITAPAJÉ

AVISO DE LICITAÇÃO
PREGÃO ELETRÔNICO Nº 2020.02.10.1-PE SRP

O Pregoeiro da Prefeitura Municipal de Itapajé - Ceará, torna público, para conhecimento dos interessados, que no próximo dia 09 de Março de 2020, às 14:00h (quatorze horas), Horário de Brasília/DF, estará realizando licitação, na modalidade Pregão Eletrônico, critério de julgamento Menor Preço por Item, tombado sob o nº 2020.02.10.1-PE SRP, com fins ao Registro de Preços visando a aquisição de material permanente e extintores destinados a atender as necessidades de diversos setores vinculados a Secretaria Municipal de Saúde da Prefeitura de Itapajé/CE, o qual encontra-se na íntegra na Sede da Comissão, situada a Av. Antonio Pereira de Melo, 353, Pq. Lima, Itapajé, Ceará. Maiores informações: site: bilcompras.org.br e/ou no endereço citado e pelo Fone: 085 3346-1015, no horário de 08:00h às 12:00h ou pelo site www.tcm.ce.gov.br.

Itapajé - CE, 19 de fevereiro de 2020.
JOSE MAC DOWEL TEIXEIRA AZEVEDO NETO

AVISO DE LICITAÇÃO
TOMADA DE PREÇOS Nº 2020.02.13.1 - TP

Abertura: 09 de março de 2020 às 09:00 horas. Julgamento: Menor Preço Global. Objeto: contratação de pessoa jurídica para executar a reforma da Praça Pública do Jauro no Município de Itapajé, conforme especificações contidas no projeto básico. Informações: Avenida Antonio Pereira de Melo, 353 - Bairro: Pq. Lima, Itapajé/CE ou fone (85) 3346.1015 de 08:00 às 12:00h ou pelo site www.tcm.ce.gov.br.

Itapajé - CE, 19 de fevereiro de 2020.
JOSE MAC DOWEL TEIXEIRA AZEVEDO NETO
Presidente da CPL

PREFEITURA MUNICIPAL DE JARDIM

AVISO DE LICITAÇÃO
TOMADA DE PREÇOS Nº 2020.02.19.2

Realizará a licitação cujo objeto é a contratação de serviços de engenharia a serem prestados nas obras de construção e reforma de diversas praças situadas no Município de Jardim/CE. Abertura: 11 de março de 2020 às 09:00h. Maiores informações e entrega de editais, na sede da Comissão Permanente de Licitação, sito na Rua Leonel Alencar, nº 347 - Centro, Jardim/CE, no horário de 08:00 às 12:00 horas. Informações poderão ser obtidas ainda pelo telefone (88)33555-1772.

Jardim - CE, 19 de fevereiro de 2020.
ALBERTO PINHEIRO TORRES NETO
Presidente da Comissão

PREFEITURA MUNICIPAL DE JATI

AVISO DE ADIAMENTO

Processo Licitatório Nº 2020.02.04.001 - Pregão Presencial
O Pregoeiro da Prefeitura de Jati/CE torna público para conhecimento de todos o Adiantamento do processo licitatório em epígrafe cujo objeto consiste na Prestação de serviços na realização do Transporte Escolar do Município de Jati/CE, para o dia 27 de Fevereiro de 2020, às 10h:00min. Maiores informações poderão ser obtidas na Prefeitura Municipal das 08h00min às 12h00min.

Jati - CE, 19 de fevereiro de 2020.
FRANCISCO FLÁVIO DA SILVA

AVISO DE LICITAÇÃO

Processo Licitatório Nº 2020.02.13.001 - Tomada de Preços
O Município de Jati/Ceará, através da Comissão Permanente de Licitações, torna público para conhecimento de todos que no dia 10 de Março de 2020, às 09h:00min horas estará recebendo Envelopes de Habilitação e Proposta de Preços para a licitação do objeto: construção e recuperação de passagens molhadas localização: Sítio Balaio, Sítio Beleza, Sítio Cabeça do Boi e Sítio Poço da Volta na Zona Rural no Município de Jati/CE. Maiores informações poderão ser obtidas na Prefeitura Municipal das 08h00min às 12h00min.

Jati - CE, 19 de fevereiro de 2020.
FRANCISCO FLÁVIO DA SILVA
Presidente da Comissão

AVISO DE LICITAÇÃO

Processo Licitatório Nº 2020.02.17.001 Pregão Presencial
O Pregoeiro do Município de Jati/CE, torna público para conhecimento de todos que no dia 06 de Março de 2020, às 09h:00min estará recebendo Envelopes de Proposta de Preços e Habilitação para a licitação cujo objeto consiste na aquisição de gêneros alimentícios para composição da merenda escolar. Maiores informações poderão ser obtidas na Prefeitura Municipal das 08h00min às 12h00min.

Jati - CE, 19 de fevereiro de 2020.
FRANCISCO FLÁVIO DA SILVA

PREFEITURA MUNICIPAL DE JIJOCA DE JERICOACOARA

AVISO DE CHAMAMENTO PÚBLICO Nº 1/2020

A Prefeitura Municipal de Jijoca de Jericoacoara/CE, pessoa jurídica de direito público, inscrito no Cadastro Nacional de Pessoa Jurídica sob o nº CNPJ: 23.718.034/0001-11, com sede na Rua Minas Gerais, 420 - Centro - Jijoca de Jericoacoara - Ceará - Brasil. CEP: 62.598-000, através da Comissão Especial, torna público, para conhecimento dos interessados, que do dia 21 de Fevereiro de 2020 a 09 de Março de 2020, até às 15hs, estará realizando Chamamento Público N.º 001/2020 para habilitação de entidade privada para construção e manutenção de Parque Ambiental na Vila de Jericoacoara. O qual se encontra, na íntegra, à disposição de todos os interessados na sala da Prefeitura Municipal de Jijoca de Jericoacoara/CE, no endereço acima citado em horário comercial.

Jijoca de Jericoacoara - CE, 19 de fevereiro de 2020.
IRAZER WILLEAN FREITAS SOUSA
Membro da Comissão

AVISO DE LICITAÇÃO
PREGÃO PRESENCIAL Nº 2020.02.11.01

O Município de Jijoca de Jericoacoara, por intermédio de seu Pregoeiro, torna público que realizará licitação na modalidade Pregão Presencial Nº. 2020.02.11.01, tipo melhor oferta, para a prestação de serviços bancários de gerenciamento e processamento de folha de pagamento dos servidores públicos municipais ativos, inativos, pensionistas, comissionados e contratados da Prefeitura Municipal de Jijoca de Jericoacoara/CE, com data de abertura em 05/03/2020, às 09:00h. O Edital está à disposição dos interessados na sala da C.P.L., situada a Rua Minas Gerais, 420 - Centro - Jijoca de Jericoacoara - Ceará - Brasil.

Jijoca de Jericoacoara - CE, 19 de fevereiro de 2020.
FRANCISCO DAS CHAGAS LOURENÇO ALVES

PREFEITURA MUNICIPAL DE LIMOEIRO DO NORTE

AVISO
TOMADA DE PREÇOS Nº 2019.3010-002SEINFRA

O Município de Limoeiro do Norte, através do Presidente da Comissão de Licitações, torna público aos interessados que foram abertos os envelopes das propostas de preços, referente à Tomada de Preços nº 2019.3010-002SEINFRA cujo objeto é a contratação de empresa para conclusão da Praça Raimundo Estácio de Sousa no Município de Limoeiro do Norte - CE. Propostas Classificadas: 1º Loconfort Locações e Serviços LTDA - ME, com o valor global de R\$ 88.006,63 (Oitenta e oito mil e seis reais e sessenta e três centavos); 2º V.M. Locações e Serviços LTDA - ME, com o valor global de R\$ 88.203,91 (Oitenta e oito mil e duzentos e três reais e noventa e um centavos); 3º Construtora Comar LTDA - ME, com o valor global de R\$ 89.172,70 (Oitenta e nove mil e cento e setenta e dois reais e setenta centavos); 4º Supara Construções LTDA, com o valor global de R\$ 89.917,45 (Oitenta e nove mil e novecentos e dezessete reais e quarenta e cinco centavos); e 5º Bloco 3 Empreendimentos Construções e Serviços LTDA - ME, com o valor global de R\$ 93.369,01 (Noventa e três mil e trezentos e sessenta e nove reais e um centavo), ficando em primeiro lugar a empresa Loconfort Locações e Serviços LTDA - ME, com o valor acima, ficando desde já aberto o prazo de recurso e contra-razões. Para maiores informações procurar na sala de reuniões da Comissão, na Rua Cel. Antônio Joaquim nº 2121, Centro - Limoeiro do Norte - Ceará. Este aviso será publicado no site www.tce.ce.gov.br (Portal de Licitações dos Municípios).

Limoeiro do Norte - CE, 19 de fevereiro de 2020.
FRANCISCO VALTER NOGUEIRA LIMA

RESULTADO DE HABILITAÇÃO
TOMADA DE PREÇOS Nº 2020.0901-002SEINFRA

O Município de Limoeiro do Norte, através do seu Pregoeiro Oficial torna público aos interessados o resultado do julgamento das Habilitações referente a Tomada de Preços, para contratação de empresa para pavimentação em paralelepípedo na Comunidade de Cabeça Preta, no Município de Limoeiro do Norte - CE junto a Secretaria de Infraestrutura e Serviços Públicos. Ficando Inabilitada as empresas: Construtora Comar LTDA, NP&P Engenharia LTDA - ME, CRP, Costa Construção e Prestadora de Serviços EIRELI, CENPEL - Centro Norte Projetos e Empreendimentos LTDA, Lexon Serviços & Construtora Empreendimentos EIRELI, J.S Sindeaux Neto EIRELI (Suassuna) e Forma Engenharia, Construção, Serviços e Comercio EIRELI, ficando Habilitada as empresas: Supere Construções LTDA, Platinus Engenharia e Construção EIRELI - ME, Eletrocampo Serviços e Construções LTDA, Pro - Limpeza Serviços e Construções EIRELI e T. Ferreira P N Construções - ME, ficando desde já aberto o prazo de recurso para as mesmas, ficando a abertura das propostas para o dia 05 de Março de 2020 às 10:00 hs, para maiores informações procurar no endereço da Comissão, na Rua Cel. Antônio Joaquim nº 2121, Centro - Limoeiro do Norte - Ceará, nos horários de 08h30min às 12h00min, em dias úteis, ou através dos site: www.tcm.ce.gov.br (Portal de Licitações dos Municípios).

Limoeiro do Norte - CE, 19 de fevereiro de 2020.
FRANCISCO VALTER NOGUEIRA LIMA

RESULTADO DE HABILITAÇÃO
TOMADA DE PREÇOS Nº 2020.09.01-003SEINFRA

O Município de Limoeiro do Norte, através do seu Pregoeiro Oficial torna público aos interessados o resultado do julgamento das Habilitações referente a Tomada de Preços, para contratação de empresa para pavimentação em paralelepípedo no bairro Córrego de Areia, no Município de Limoeiro do Norte - CE junto a Secretaria de Infraestrutura e Serviços Públicos. Ficando Inabilitada as empresas: Construtora Comar LTDA, NP&P Engenharia LTDA - ME, FTCON - Construções e Projetos LTDA - EPP, CRP, Costa Construção e Prestadora de Serviços EIRELI, CENPEL - Centro Norte Projetos e Empreendimentos LTDA, ficando Habilitada as empresas: V.M. Locações e Serviços LTDA - ME, Supere Construções LTDA, Platinus Engenharia e Construção EIRELI - ME e Eletrocampo Serviços e Construções LTDA, ficando desde já aberto o prazo de recurso para as mesmas, ficando a abertura das propostas para o dia 05 de Março de 2020 às 08:30 hs, para maiores informações procurar no endereço da Comissão, na Rua Cel. Antônio Joaquim nº 2121, Centro - Limoeiro do Norte - Ceará, nos horários de 08h30min às 12h00min, em dias úteis, ou através dos site: www.tcm.ce.gov.br (Portal de Licitações dos Municípios).

Limoeiro do Norte - CE, 19 de fevereiro de 2020.
FRANCISCO VALTER NOGUEIRA LIMA

RESULTADO DE HABILITAÇÃO
TOMADA DE PREÇOS Nº 2020.0901-003SEINFRA

O Município de Limoeiro do Norte, através do seu Pregoeiro Oficial torna público aos interessados o resultado do julgamento das Habilitações referente a Tomada de Preços, para contratação de empresa para pavimentação em paralelepípedo em diversas ruas do Município de Limoeiro do Norte - CE, junto a Secretaria Municipal de Infraestrutura e Serviços Públicos - SEINFRA. Ficando inabilitada as empresas: Construtora Comar LTDA, NP&P Engenharia LTDA - ME, CRP, Costa Construção e Prestadora de Serviços EIRELI, Lexon Serviços & Construtora Empreendimentos EIRELI, J.S Sindeaux Neto EIRELI (Suassuna) e Forma Engenharia, Construção, Serviços e Comercio EIRELI ficando Habilitada as empresas: Supere Construções LTDA, Platinus Engenharia e Construção EIRELI - ME, Eletrocampo Serviços e Construções LTDA, PRO - Limpeza Serviços e Construções EIRELI, T. Ferreira P N Construções - ME e V.M. Locações e Serviços LTDA - ME, ficando desde já aberto o prazo de recurso para as mesmas, ficando a abertura das propostas para o dia 05 de Março de 2020 às 11:30 hs, para maiores informações procurar no endereço da Comissão, na Rua Cel. Antônio Joaquim nº 2121, Centro - Limoeiro do Norte - Ceará, nos horários de 08h30min às 12h00min, em dias úteis, ou através dos site: www.tcm.ce.gov.br (Portal de Licitações dos Municípios).

Limoeiro do Norte - CE, 19 de fevereiro de 2020.
FRANCISCO VALTER NOGUEIRA LIMA

PREFEITURA MUNICIPAL DE MADALENA

AVISO DE LICITAÇÃO
PREGÃO PRESENCIAL Nº 1802.01/2020 - PP - SRP- SMAS

O Pregoeiro da Comissão de Pregão do Município de Madalena/CE, torna público para conhecimento dos interessados, que às 08h:00min do dia 06 de Março de 2020, na sala da Comissão Permanente de Licitação, localizada na Av. Antonio Costa Vieira, 305 - Pinhos - Madalena - CE - CEP: 63.860-000, estará realizando licitação na modalidade Pregão Presencial, critério de julgamento Menor Preço por LOTE, tombado sob o N.º 1802.01/2020 - PP - SRP- SMAS, com fins a Registro de Preços visando Futuras e Eventuais Aquisições de Material de Copa, Cozinha e Limpeza e itens que compoem os Benefícios Eventuais destinados a Famílias em situação de Vulnerabilidade e Risco Social para atender as necessidades da Secretaria de Assistência Social do Município de Madalena/CE. Maiores informações através do site www.tce.ce.gov.br e e-mail: licitapmm2017@hotmail.com ou na sala da Comissão de Licitação, no horário de 08h00min às 12h00min.

Madalena - CE, 19 de fevereiro de 2020
JACKSON FERREIRA DANTAS

Estado do Ceará - Prefeitura Municipal de Alcântaras - Aviso de Licitação. A Comissão Permanente de Licitação, localizada na Rua Antonino Cunha, s/nº, Bairro Centro, torna público o Edital de Tomada de Preços Nº 2002.01/2020 – cujo objeto é a execução da obra de construção de 01 (uma) praça localizada no Sítio Norte, no Município de Alcântaras-CE, conforme projeto básico de engenharia, que realizar-se-á no dia 09.03.2020, às 09:30 horas. Referido edital poderá ser adquirido no endereço acima, no horário de expediente ao público, das 08:00 às 17:00 horas ou no sítio <http://www.tcm.ce.gov.br>. Alcântaras-Ce, 20 de Fevereiro de 2020. Charlly Alcântara Soares - Presidente da CPL.

Estado do Ceará - Prefeitura Municipal de Itapajé - Extrato de Julgamento - Fase de Propostas de Preços - Tomada de Preço Nº 2020.01.14.1 - TP. A Comissão Permanente de Licitação do Município de Itapajé torna público o resultado do julgamento da fase de Propostas de Preços da Tomada de Preço Nº 2020.01.14.1 - TP. Após análise das propostas de preços da empresa habilitada, foi declarada vencedora a seguinte empresa: Construtora Fernandes com o valor global de R\$ 163.927,44 (cento e sessenta e três mil e novecentos e vinte e sete reais e quarenta e quatro centavos). Portanto fica aberto o prazo recursal, conforme preceitua o artigo 109, inciso I, letra "b", da Lei Federal Nº 8.666/93. José Mac Dowel Teixeira Azevedo Neto - Presidente da CPL.

Estado do Ceará - Prefeitura Municipal de Jardim - Aviso de Licitação - Tomada de Preços nº 2020.02.19.2. Realizará a Licitação cujo objeto é a contratação de serviços de engenharia a serem prestados nas obras de construção e reforma de diversas praças situadas no Município de Jardim/CE. Abertura: 11 de março de 2020 às 09:00h. Maiores informações e entrega de editais, na sede da Comissão Permanente de Licitação, sito na Rua Leonel Alencar, nº 347 - Centro, Jardim/CE, no horário de 08:00 às 12:00 horas. Informações poderão ser obtidas ainda pelo telefone (88)3555-1772. Jardim/CE, 19 de fevereiro de 2020. Alberto Pinheiro Torres Neto – Presidente da Comissão de Licitação.

Estado do Ceará - Prefeitura Municipal de Viçosa do Ceará - Aviso de Licitação. A Pregoeira Municipal comunica aos interessados que no próximo dia 09 de março de 2020, às 09:00h, estará abrindo licitação na modalidade Pregão Presencial nº 07/2020-SEAG/SRP, cujo objeto é o Registro de Preços para eventual e futura aquisição de materiais permanentes e de consumo para diversas Secretarias. O edital estará à disposição dos interessados nos dias úteis após esta publicação nos sites: licitacoes.tce.ce.gov.br, www.vicosadoceara.gov.br/licitacoes, no horário de 08:00 às 12:00h e de 14:00h às 17:00h, na Rua José Siqueira, nº 396, Centro. Viçosa do Ceará/CE, em 19 de fevereiro de 2020.

Estado do Ceará - Prefeitura Municipal de Quixelô - Aviso de Licitação - Tomada de Preços Nº 2020.02.19.1. O Presidente da Comissão Permanente de Licitação do Município de Quixelô/CE, torna público, que será realizado Certame Licitatório na modalidade Tomada de Preços nº 2020.02.19.1. Objeto: Contratação de serviços especializados a serem prestados na realização de exames laboratoriais, visando a complementação à Rede Assistencial de Saúde do Município de Quixelô/CE. Data e Horário da Abertura: 09 de março de 2020, às 10:00 horas. Informações: Comissão de Licitação, fone (88) 3579-1210. Quixelô/CE, 19 de fevereiro de 2020. Luiz Moses de Abreu Neto – Presidente da Comissão Permanente de Licitação.

Estado do Ceará - Prefeitura Municipal de Mauriti - Aviso de Licitação. A CPL, torna público que estará realizando Licitação na modalidade Tomada de Preços nº 2020.02.19.1, cujo objeto é a contratação de serviços de engenharia para a execução da obra de reforma do C.E.I. Padre Argemiro, localizado na Rua 07, Bairro Novo Mauriti, Município de Mauriti/CE. Abertura: 10 de março de 2020 às 9h00min. Maiores informações e disponibilização do edital na sede da CPL ou através dos endereços eletrônicos: mauriti.ce.gov.br e/ou licitacoes.tce.ce.gov.br. Mauriti/CE, 19 de fevereiro de 2020. Maria Duylia Felinto Braga - Presidente da CPL.

ESTADO DO CEARÁ - PREFEITURA MUNICIPAL DE MARANGUAPE - AVISO DE ANULAÇÃO - PREGÃO PRESENCIAL Nº 04.002/2020-PPRP - OBJETO: Registro de Preços, para Futuras e Eventuais Aquisições de kits de livros destinados a alunos e professores da rede municipal de ensino, de interesse da Secretaria de Educação de Maranguape-CE., através da Secretária de Educação, no uso de suas atribuições legais, que lhe são conferidas pela legislação em vigor, especialmente a Lei 8.666/93 e suas alterações posteriores, resolve: ANULAR por razões de ilegalidade, tudo nos termos do art. 49 da Lei nº 8.666/93, o Processo Licitatório Pregão Presencial nº 04.002/2020-PPRP. Maranguape-CE, 18 de Fevereiro de 2020. A Pregoeira.

Estado do Ceará - Prefeitura Municipal de Mucambo - Aviso de Licitação. O Presidente da Licitação deste Município torna público que no dia 11 de Março de 2020 às 10:00 horas, estará abrindo licitação na modalidade Tomada de Preço Nº 2002.02/2020, cujo objeto é a pavimentação em pedra tosca nas localidades de Canafistula, Malhada, Bom Jesus, Chapada, e Muriçoca no Município de Mucambo. O Edital estará disponível, no horário de atendimento ao público de 08:00 às 12:00h. Informações pelo fone: 0**88 - 3654 1133, ou no endereço à Rua Construtor Gonçalves Vidal, s/nº, Centro. Mucambo - Ce, 19 de Fevereiro de 2020. Francisco Orécio de Almeida Aguiar - Presidente.

Estado do Ceará - Prefeitura Municipal de Mucambo - Aviso de Licitação. O Presidente da Licitação deste Município torna público que no dia 12 de Março de 2020 às 10:00 horas, estará abrindo licitação na modalidade Tomada de Preços Nº 2002.03/2020, cujo objeto é a contratação de empresa para a construção de quadra descoberta no Distrito de Poço Verde no Município de Mucambo - Ceará. O Edital estará disponível, no horário de atendimento ao público de 08:00 às 12:00h. Informações pelo fone: 0**88 - 3654 1133, ou no endereço à Rua Construtor Gonçalves Vidal, s/n. Centro. Mucambo - Ce, 19 de Fevereiro de 2020. Francisco Orécio de Almeida Aguiar - Presidente.

Estado do Ceará - Prefeitura Municipal de Mucambo - Aviso de Licitação. O Presidente da Licitação deste Município torna público que no dia 10 de Março de 2020 às 10:00 horas, estará abrindo licitação na modalidade Tomada de Preços Nº 2002.01/2020, cujo objeto é a contratação de empresa para reforma do Hospital Senador Carlos Jeressati na Sede do Município de Mucambo - Ceará. O Edital estará disponível, no horário de atendimento ao público de 08:00 às 12:00h. Informações pelo fone: 0**88 - 3654 1133, ou no endereço à Rua Construtor Gonçalves Vidal, s/n, Centro. Mucambo - Ce, 19 de Fevereiro de 2020. Francisco Orécio de Almeida Aguiar - Presidente.

Estado do Ceará - Câmara Municipal de Crateús - Aviso de Revogação de Licitação - Tomada de Preços Nº 001/2020/TP. A Câmara Municipal de Crateús-CE torna público aos interessados que a Licitação da Tomada de Preços nº 001/2020/TP, cuja sessão faria realizar-se às 08:00 horas do dia 21 de fevereiro de 2020, no Plenário da Câmara Municipal, localizada à Rua Carlos Rolim, Nº 73, Centro, Crateús - CE, fica, conforme decisão circunstanciada inserida no processo licitatório e a partir do presente ato, Revogada em todos os seus termos, para conhecimento dos licitantes e de quem mais interessar. Crateús-CE, 19 de fevereiro de 2020. Edigar Rodrigues de Sousa - Comissão Permanente de Licitação.

Estado do Ceará - Prefeitura Municipal de Porteiras - Aviso de Licitação. A Prefeitura de Porteiras/CE realizará Licitação Tomada de Preços nº 2020.02.19.1. Cujo objeto é a contratação dos serviços de engenharia para execução das obras de recuperação de Escolas Municipais em diversas localidades do Município de Porteiras/CE. Abertura: 10 de março de 2020 às 09:00h. Edital disponível à Rua Mestre Zuca nº. 16, no horário de 08:00h às 12:00h. Esclarecimentos: Fone (88) 3557-1254 (R-211). Porteiras/CE, 19 de fevereiro de 2020. Franceilda Tavares dos Santos - Presidente da Comissão Permanente de Licitação - CPL.

ESTADO DO CEARÁ - PREFEITURA MUNICIPAL DE SOBRAL - AVISO DE LICITAÇÃO - PREGÃO ELETRÔNICO (SRP) Nº 021/2020 - AMA - Central de Licitações. Data de Abertura: 06/03/2020, às 09h (Horário de Brasília). **OBJETO:** Registro de Preço para Futuras e Eventuais Aquisição de caminhão tanque novo, 0 km, ano de fabricação 2019 ou superior, diesel, tração 4 x 2, acoplado com tanque pipa cônico de no mínimo 8.000 L. **Valor do Edital:** Gratuito. **INFORMAÇÕES:** Site: www.sobral.ce.gov.br. (ACESSE - LICITAÇÕES) e à Rua Viriato de Medeiros, Nº 1.250, 4º andar. Fone: (88) 3677-1157 e 1254. Sobral-CE, 19 de Fevereiro de 2020. O Pregoeiro - Evandro de Sales Souza.



